

RÉPUBLIQUE DU CAMEROUN
Paix – Travail – Patrie



REPUBLIC OF CAMEROON
Peace – Work – Fatherland

MINISTÈRE DES TRAVAUX PUBLICS

MINISTRY OF PUBLIC WORKS

MAITRE D'OUVRAGE : LE MINISTRE DES TRAVAUX PUBLICS

COMMISSION DE PASSATION DES MARCHES : COMMISSION MINISTERIELLE DE PASSATION DES
MARCHES DES TRAVAUX D'INFRASTRUCTURES (CMPM-TI)

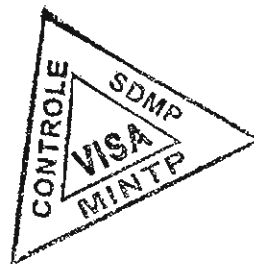

APPEL D'OFFRES NATIONAL OUVERT

N° 15/AONO/MINTP/CMPM-TI/2018 DU 12 MARS 2018

**EN PROCÉDURE D'URGENCE, POUR L'EXÉCUTION DES TRAVAUX DE BITUMAGE
EN ENDUIT SUPERFICIEL DE CERTAINES ROUTES EN TERRE A TRAFIC MODÉRÉ
DANS LA RÉGION DE L'EST**

Financement : Budget du MINTP, Exercices 2018 et suivants

IMPUTATION : 52 36 467 03 44 12 120 2250.

COMMISSION DE PASSATION DES MARCHES : COMMISSION MINISTERIELLE DE PASSATION DES
MARCHES DES TRAVAUX D'INFRASTRUCTURES (CMPM-TI)

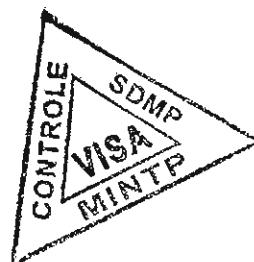

SOMMAIRE DU DOSSIER D'APPEL D'OFFRES (DAO)

- Pièce 1 : Avis d'Appel d'Offres (AAO)/versions française et anglaise
 - Pièce 1.1 : Version française
 - Pièce 1.2 : Version anglaise
- Pièce 2 : Règlement Général de l'Appel d'Offres (RGAO)
- Pièce 3 : Règlement Particulier de l'Appel d'Offres (RPAO)
- Pièce 4 : Cahier des Clauses Administratives Particulières (CCAP)
- Pièce 5 : Cahier des Clauses Techniques Particulières (CCTP)
- Pièce 6 : Bordereau des Prix Unitaires (BPU)
- Pièce 7 : Détail Quantitatif et Estimatif (DQE)
- Pièce 8 : Formulaire de Soumission (8.1) et Modèle de Projet de Contrat (8.2)
- Pièce 9 : Textes et fiches modèles
 - 9.1 : Modèle de cautionnement provisoire (garantie bancaire de soumission) ;
 - 9.2 : Modèle de cautionnement définitif ;
 - 9.3 : Modèle de Garantie Bancaire de restitution de l'avance de démarrage ;
 - 9.4 : Modèle d'attestation de visite de site ;
 - 9.5 : Modèle de fiche de renseignement sur les moyens en personnel du Cocontractant
 - 9.6 : Modèle de fiche de renseignement sur les moyens matériel du Cocontractant ;
 - 9.7 : Modèle de fiche des références du Cocontractant :
 - 9.7.1 : Fiche des références travaux ;
 - 9.7.2 : Fiche du chiffre d'affaires ;
 - 9.7.3 : Fiche des contrats en cours ;
 - 9.8 : Modèle des fiches d'organisation et de méthodologie :
 - 9.8.1 : Fiche de planning et d'organisation des travaux ;
 - 9.8.2 : Fiche des matériaux de chantier ;
 - 9.8.3 : Fiche des travaux de sous-traitance envisagés ;
 - 9.9 : Modèle de sous détail des prix ;
 - 9.10 : Modèle des pouvoirs au mandataire (en cas de groupement d'entreprises) ;
 - 9.11 : Modèle de Cadre d'Accord de Groupement d'entreprises ;
 - 9.12 : Modèle de garantie bancaire en remplacement de la retenue de garantie ;
 - 9.13 : Modèle d'élection de domicile signé du maire territorialement compétent
- Pièce 10 : Dossier des plans (plans types non contractuels)
- Pièce 11 : Grille de notation des offres techniques
- Pièce 12 : Liste des Établissements financiers agréés pour fournir les cautions
- Pièce 6 : Bordereau des Prix Unitaires (BPU)
- Pièce 7 : Détail Quantitatif et Estimatif (DQE)
- Pièce 8 : Formulaire de Soumission (8.1) et Modèle de Projet de Contrat (8.2)
- Pièce 9 : Textes et fiches modèles
 - 9.1 : Modèle de cautionnement provisoire (garantie bancaire de soumission) ;
 - 9.2 : Modèle de cautionnement définitif ;
 - 9.3 : Modèle de Garantie Bancaire de restitution de l'avance de démarrage ;
 - 9.4 : Modèle d'attestation de visite de site ;
 - 9.5 : Modèle de fiche de renseignement sur les moyens en personnel du Cocontractant
 - 9.6 : Modèle de fiche de renseignement sur les moyens matériel du Cocontractant ;
 - 9.7 : Modèle de fiche des références du Cocontractant :



PIECE 1 : AVIS D'APPEL D'OFFRES



SOMMAIRE DU DOSSIER D'APPEL D'OFFRES (DAO)

- Pièce 1 : Avis d'Appel d'Offres (AAO)/versions française et anglaise
Pièce 1.1 : Version française
Pièce 1.2 : Version anglaise
- Pièce 2 : Règlement Général de l'Appel d'Offres (RGAO)
Pièce 3 : Règlement Particulier de l'Appel d'Offres (RPAO)
Pièce 4 : Cahier des Clauses Administratives Particulières (CCAP)
Pièce 5 : Cahier des Clauses Techniques Particulières (CCTP)
Pièce 6 : Bordereau des Prix Unitaires (BPU)
Pièce 7 : Détail Quantitatif et Estimatif (DQE)
Pièce 8 : Formulaire de Soumission (8.1) et Modèle de Projet de Contrat (8.2)
Pièce 9 : Textes et fiches modèles
- 9.1 : Modèle de cautionnement provisoire (garantie bancaire de soumission) ;
 - 9.2 : Modèle de cautionnement définitif ;
 - 9.3 : Modèle de Garantie Bancaire de restitution de l'avance de démarrage ;
 - 9.4 : Modèle d'attestation de visite de site ;
 - 9.5 : Modèle de fiche de renseignement sur les moyens en personnel du Cocontractant ;
 - 9.6 : Modèle de fiche de renseignement sur les moyens matériel du Cocontractant ;
 - 9.7 : Modèle de fiche des références du Cocontractant :
 - 9.7.1 : Fiche des références travaux ;
 - 9.7.2 : Fiche du chiffre d'affaires ;
 - 9.7.3 : Fiche des contrats en cours ;
 - 9.8 : Modèle des fiches d'organisation et de méthodologie :
 - 9.8.1 : Fiche de planning et d'organisation des travaux ;
 - 9.8.2 : Fiche des matériaux de chantier ;
 - 9.8.3 : Fiche des travaux de sous-traitance envisagés ;
 - 9.9 : Modèle de sous détail des prix ;
 - 9.10 : Modèle des pouvoirs au mandataire (en cas de groupement d'entreprises) ;
 - 9.11 : Modèle de Cadre d'Accord de Groupement d'entreprises ;
 - 9.12 : Modèle de garantie bancaire en remplacement de la retenue de garantie ;
 - 9.13 : Modèle d'élection de domicile signé du maire territorialement compétent
- Pièce 10 : Dossier des plans (plans types non contractuels)
Pièce 11 : Grille de notation des offres techniques
Pièce 12 : Liste des Établissements financiers agréés pour fournir les cautions
Pièce 13 : Liste des laboratoires géotechniques agréés par le MINTP



PIECE 1 : AVIS D'APPEL D'OFFRES

SOMMAIRE DE L'AVIS DE L'APPEL D'OFFRES

1. Objet de l'Appel d'Offres
2. Consistance des travaux
3. Participation et origine
4. Financement
5. Délai d'exécution
6. Administration au nom de laquelle sera conclu le marché
7. Cautionnement provisoire (garantie de soumission)
8. Consultation du Dossier d'Appel d'Offres
9. Acquisition du dossier d'appel d'offres
10. Présentation des offres
11. Remise des offres
12. Recevabilité des offres
13. Ouverture des offres
14. Critères d'évaluation des offres
15. Durée de validité des offres
16. Attribution du marché
17. Renseignements complémentaires



6. Administration au nom de laquelle sera conclu le marché
7. Cautionnement provisoire (garantie de soumission)
8. Consultation du Dossier d'Appel d'Offres
9. Acquisition du dossier d'appel d'offres
10. Présentation des offres
11. Remise des offres
12. Recevabilité des offres
13. Ouverture des offres
14. Critères d'évaluation des offres
15. Durée de validité des offres
16. Attribution du marché





N° 15 /AONO/MINTP/CMPM-TI/2018 du 12/03/18 en procédure d'urgence, pour l'exécution des travaux de bitumage en enduit superficiel de certaines routes en terre à trafic modéré dans la Région de l'Est. Financement : Budget du MINTP, Exercices 2018 et suivants, ligne : 52 36 467 03 44 12 120 2250.

Le Ministre des Travaux Publics, Maître d'Ouvrage, lance pour le compte de la République du Cameroun, un Appel d'Offres National Ouvert en procédure d'urgence pour la réalisation de l'opération sus-indiquée.



1. Objet de l'Appel d'Offres :

Dans le cadre de la campagne d'entretien des routes rurales pour l'exercice 2018, le Ministre des Travaux Publics, Maître d'Ouvrage, lance un Appel d'Offres National Ouvert en procédure d'urgence, pour l'exécution des travaux de bitumage en enduit superficiel de certaines routes en terre à trafic modéré dans la Région de l'Est, Financement : Budget du MINTP, Exercices 2018 et suivants, ligne : 52 36 467 03 44 12 120 2250.

2. Consistance des travaux :

Les travaux sont répartis en un(01) lot comme suit :

N° Lot	Région	Tronçon	Linéaire estimé (km)	Département	Coût prévisionnel (TTC)	Délai	Type d'intervention
2-ES	EST	Voie d'accès à l'Université Catholique de Bertoua	1,6	LOM ET DJEREM	200 000 000	06 mois	bitumage en enduit superficiel

Ces travaux comprennent les opérations suivantes dont la liste n'est pas exhaustive:

- l'exécution des terrassements généraux sur la plateforme existante pour obtenir une largeur de chaussée comprise entre 6 et 8 mètres ;
- la mise en forme de la plateforme ;
- la réhabilitation et la remise au profil des talus en déblai ;
- la remise au profil des fossés et exutoires ;
- la mise en œuvre de la couche de base en grave latéritique ;
- la fourniture et pose de buses ;
- la construction des têtes de buses ;
- la construction des fossés maçonnés et bétonnés ;
- la reconstruction ou le renforcement de certains ouvrages de franchissement ;
- l'apprêt final ;
- la mise en œuvre de la couche de base en grave latéritique ;
- la fourniture et pose de buses ;

Handwritten text at the top of the page, possibly a header or title.

Handwritten text in the upper middle section of the page.

Main body of handwritten text, appearing to be a list or series of entries.

Handwritten text at the bottom of the page, possibly a footer or concluding remarks.

- la mise en œuvre d'un enduit superficiel bicouche ;
- la mise en œuvre d'un revêtement en maçonnerie de moellons;
- la prise en compte de la protection de l'environnement (végétalisation rampante).

3. Participation et origine :

La participation au présent appel d'offres est ouverte aux Entreprises et/ou Groupements d'Entreprises de droit camerounais.



4. Financement :

Les travaux objet du présent Appel d'Offres sont financés par le Budget du Ministère des Travaux Publics, Exercices 2018 et suivants : ligne : 52 36 467 03 44 12 120 2250

5. Délai d'exécution :

Le délai global d'exécution des travaux est de 06 mois calendaires et comprend les périodes de pluies. Ce délai court à compter de la date de notification de l'ordre de service prescrivant le démarrage des travaux.

6. Administration au nom de laquelle sera conclu le marché:

A l'issue de l'examen des offres des soumissionnaires et du choix de l'attributaire par le Maître d'Ouvrage, le marché sera conclu entre celui-ci et le Maître d'Ouvrage qui est le Ministre des Travaux Publics.

7. Cautionnement provisoire (garantie de soumission):

Les offres devront être accompagnées, pour chaque lot postulé, d'un cautionnement provisoire (garantie de soumission) établi selon le modèle indiqué dans le Dossier d'Appel d'Offres par un établissement bancaire de premier rang agréé par le Ministre en charge des Finances. Le montant en FCFA de ladite garantie est mentionné dans le tableau ci-après :

LOT	MONTANT EN FCFA
2-ES	Trois Millions (3 000 000)

Le cautionnement provisoire sera libéré d'office au plus tard 30 jours après l'expiration de la validité des offres pour les soumissionnaires n'ayant pas été retenus. Dans le cas où le soumissionnaire est adjudicataire du marché, le cautionnement provisoire sera libéré après constitution du cautionnement définitif.

8. Consultation du Dossier d'Appel d'Offres :

Le Dossier d'Appel d'Offres peut être consulté auprès des services du Maître d'Ouvrage, Sous-Direction des Marchés Publics, Service des Appels d'Offres, au rez de chaussé de l'immeuble KEANO, abritant certains service du Ministère des Travaux Publics, derrière l'immeuble où est logé la Cellule Spéciale de l'enregistrement des impôts (voie d'accès en pavés, sis au quartier MVOG-ADA), tel : 222 239 870.

9. Acquisition du dossier d'appel d'offres :

Le Dossier d'Appel d'Offres pourra être obtenu dans les services du Maître d'Ouvrage, notamment à la Sous-Direction des Marchés Publics, Service des Appels d'Offres. Le Dossier d'Appel d'Offres pourra être obtenu dans les services du Maître d'Ouvrage, notamment à la Sous-Direction des Marchés Publics, Service des Appels d'Offres, au rez de chaussé de l'immeuble KEANO, abritant certains service du Ministère des Travaux Publics, derrière l'immeuble où est logé la Cellule Spéciale de l'enregistrement des impôts (voie d'accès en pavés, sis au quartier MVOG-ADA), tel : 222 239 870.

certain service du Ministère des Travaux Publics, derrière l'immeuble où est logé la Cellule Spéciale de l'enregistrement des impôts(voie d'accès en pavés, sis au quartier MVOG-ADA), sur présentation d'une quittance de versement au Trésor Public d'une somme non remboursable au titre des frais d'achat du dossier de cent mille (100 000) Francs CFA .

Cette quittance devra identifier le payeur comme représentant de l'entreprise désireuse de participer à l'appel d'offres.



10. Présentation des offres :

Les documents constituant l'offre seront répartis en trois volumes ci-après, placés sous simple enveloppe dont :

- L'enveloppe A contenant les Pièces administratives (volume 1) ;
- L'enveloppe B contenant l'Offre technique (Volume 2) ;
- L'enveloppe C contenant l'Offre financière (Volume 3).

Toutes les pièces constitutives des offres (Enveloppes A, B et C), seront placées dans une grande enveloppe extérieure scellée portant uniquement la mention de l'Appel d'Offres en cause.

Les différentes pièces de chaque offre seront numérotées dans l'ordre du DAO et séparées par des intercalaires de couleur.

11. Remise des offres :

Chaque offre, rédigée en français ou en anglais et en sept (07) exemplaires dont un (01) original et six (06) copies marqués comme tels devra être déposée dans les services du Maître d'Ouvrage, Direction des Affaires Générales, Sous-Direction des Marchés Publics, Service des Appels d'Offres, au rez de chaussé de l'immeuble KEANO ,abritant certains service du Ministère des Travaux Publics, derrière l'immeuble où est logé la Cellule Spéciale de l'enregistrement des impôts(voie d'accès en pavés, sis au quartier MVOG-ADA), au plus tard ,le _____ à 13 heures et devra porter la mention :

« APPEL D'OFFRES NATIONAL OUVERT

N° _____ /AONO/MINTP/CMPM-TI/2018 du _____ en procédure d'urgence, pour l'exécution des travaux de bitumage en enduit superficiel de certaines routes en terre à trafic modéré dans la Région de l'Est. Financement : Budget du MINTP, Exercice 2018 et suivants, ligne : 52 36 467 03 44 12 120 2250

« A n'ouvrir qu'en séance de dépouillement ».

12. Recevabilité des offres

Les offres parvenues après la date et l'heure de dépôt des offres ou celles ne respectant pas le mode de séparation de l'offre financière des offres administratives et techniques seront irrecevables.

Sous peine de rejet, les pièces administratives requises devront être impérativement produites en originaux ou en copies certifiées conformes par le service émetteur, conformément aux stipulations du Règlement Particulier de l'Appel d'Offres.

Elles devront obligatoirement dater de moins de trois (03) mois à la date initiale de remise des offres.

13. Ouverture des offres :

L'ouverture des offres administrative, technique et financière aura lieu, le _____ dès 14 heures à la salle de réunion de la Délégation Régionale des Travaux Publics du Centre à Yaoundé.

L'ouverture des plis se fera en un temps et en quatre étapes :

- 1^{ère} étape : Ouverture de la grande enveloppe contenant les enveloppes A, B et C,
- 2^{ème} étape : Ouverture de l'enveloppe A contenant les pièces administratives (volume 1)
- 3^{ème} étape : Ouverture de l'enveloppe B contenant les offres techniques (volume 2)

L'ouverture des offres administrative, technique et financière aura lieu, le _____ dès 14 heures à la salle de réunion de la Délégation Régionale des Travaux Publics du Centre à Yaoundé.

1974
The Public Health
Department
of the State of New York

Division of Health Planning and Resources

Office of Health Services Administration

100 North Street
Albany, New York 12242
Telephone: (518) 474-2000

1974
The Public Health
Department
of the State of New York

- 4^{ème} étape Ouverture de l'enveloppe C contenant les offres financières (volume 3).

Tous les soumissionnaires peuvent assister à cette séance d'ouverture ou s'y faire représenter par une seule personne dûment mandatée (même en cas de groupement) de leur choix ayant une parfaite connaissance du dossier.

14. Critères d'évaluation des offres

14.1. Critères éliminatoires

- a) **Dossier administratif incomplet pour absence de l'une des pièces exigées dans le Dossier d'Appel d'Offres :**
- b) **Dossier Technique incomplet pour absence de :**
 - La déclaration sur l'honneur de n'avoir pas abandonné un chantier au cours des trois dernières années et qu'il ne figure pas sur la liste des entreprises défailtantes établis par le Ministère des Marchés Publics;
 - Un Conducteur des Travaux n'ayant la qualification exigée dans le Dossier d'Appel d'Offres ;
 - Une note Organisation et méthodologie en cohérence avec la consistance des travaux;
- c) **Dossier financier incomplet pour absence de :**
 - Une soumission ;
 - Le bordereau des prix (pièce 6) suivant le modèle avec indication des prix hors TVA en chiffres et en lettres, rempli de manière lisible ;
 - Le détail quantitatif et estimatif des travaux (pièce 7) ;
 - Les sous détails des prix (Pièce 9.9) et la décomposition des prix forfaitaires et frais de chantier.
- d) **Fausse déclaration ou pièce falsifiée ;**
- e) **N'avoir pas obtenu au moins un total de 27 critères sur l'ensemble des 37 critères essentiels ;**
- f) **Omission dans l'offre financière d'un prix unitaire quantifié ;**
- g) **Omission dans le bordereau des prix unitaires d'un prix quantifié.**
- h) **Absence de la capacité financière d'au moins 100 000 000 FCFA.**

14.2. Critères essentiels

L'évaluation des offres techniques sera faite sur 37 critères sur la base des critères essentiels ci-dessous :

- a) **Le personnel d'encadrement proposé (pièce 9.5) sur 14 critères ;**
- b) **Le matériel à mobiliser sur 20 critères ;**
- c) **Les Références du Soumissionnaire (pièces 9.7) sur 1 critère ;**
- d) **L'attestation de visite des lieux signée, datée et cachetée sur 1 critère ;**
- e) **Rapport illustré des visites des lieux sur 1 critère**



NB : Tout agent public listé parmi le personnel et qui n'a pas présenté tous les documents susceptibles de justifier sa libération de la Fonction Publique sera considéré comme non valable.

15. Durée de validité des offres :

Les soumissionnaires restent tenus par leur offre pendant quatre-vingt-dix (90) jours à partir de la date initiale fixée pour la remise des offres.

16. Attribution du marché :

Le marché sera attribué au soumissionnaire présentant l'offre la moins-disante et remplissant les capacités techniques et administratives requises

initials fixé pour la remise des offres.

17. Renseignements complémentaires :

Les renseignements complémentaires d'ordre technique peuvent être obtenus auprès de la Direction des Routes Rurales, Tél 22 22 14 62, ou à Direction des Affaires Générales (Sous – Direction des Marchés Publics), Tél. 222 22 95 11, Service des Appels d'Offres, au rez de chaussé de l'immeuble KEANO, abritant certains service du Ministère des Travaux Publics, derrière l'immeuble où est logé la Cellule Spéciale de l'enregistrement des impôts (voie d'accès en pavés, sis au quartier MVOG-ADA) au Ministère des Travaux Publics.

Fait à Yaoundé, le _____





VERSION ANGLAISE





OPEN NATIONAL INVITATION TO TENDER

No 15 /AONO/MINTP/CMPM-TI/2018 of 12/03/2018 in emergency procedure for the execution of the surface dressing pavement works of certain moderate traffic earth roads in the East region, Financing: MINTP Budget for the 2018 Financial Year et seq, line 52 36 467 03 44 12 120 2250

The Minister for Public Works, Project Owner, hereby issues an Open National Invitation to Tender for the above works.

1. Object

Within the framework of the maintenance of rural roads for the 2018 Financial Year, the Minister for Public Works, Project Owner, hereby issues an Open National Invitation to Tender for the execution of the surface dressing pavement works of certain moderate traffic earth roads in the East region, Financing: MINTP Budget for the 2017 Financial Year et seq, line 52 52 36 467 03 44 12 120 2250.



2. Scope of works

The works shall be tendered for in one (1) lots as follows:

Lot No.	Region	Stretch	Estimated length (km)	Division	Estimated cost (incl. of taxes)	Timeframe	Type of intervention
2-ES	EAST	Bertoua Catholic University access road	1,6	LOM ET DJEREM	200 000 000	06 mois	bitumage en enduit superficiel

The works shall comprise the following tasks inter alia:

- Execution of general earthworks on the existing platform to obtain a carriageway width of between 6 and 8 metres;
- Reshaping of the platform;
- Rehabilitation and reshaping of excavation banks;
- Reshaping of ditches and outlets;
- Execution of the foundation with laterite aggregate;
- Supply and laying of pipe and ring culverts;
- Construction of head pipes;
- Construction of masonry and concrete ditches;
- Reconstruction or reinforcement of certain crossing structures;
- Impregnation;

emergency procedure for the execution of the surface dressing pavement works of certain moderate traffic earth roads in the East region, Financing: MINTP Budget for the 2018 Financial Year et seq, line 52 36 467 03 44 12 120 2250

The Minister for Public Works, Project Owner, hereby issues an Open National Invitation to Tender for the above works.

1. Object

Within the framework of the maintenance of rural roads for the 2018 Financial Year, the Minister for Public Works, Project Owner, hereby issues an Open National Invitation to Tender for

3. Eligibility

Participation in this tender shall be open to Cameroon-law abiding public works contractors and/or joint-ventures.

4. Financing

Works under this tender shall be financed by the budget of the Ministry of Public Works, 2018 Financial Year et seq, line 52 36 467 03 44 12 120 2250.

5. Timeframe

The overall execution timeframe for each lot shall be six (6) calendar months, including the rainy seasons, with effect from the date of notification of the Notice to Proceed.

6. Contracting authority

After the evaluation of offers, the contract shall be signed between the Minister for Public Works, Project Owner, and the successful tenderer.



7. Provisional guarantee (bid bond)

Tenders for each lot shall include a provisional guarantee (bid bond), issued in keeping with the tender model by a banking institution approved by the Minister in charge of finance. The amount in CFA F shall stand as follows:

LOTS	AMOUNT IN CFA F
2-ES	Three Million (3 000 000)

The provisional guarantees of unsuccessful tenderers shall be released automatically at most thirty (30) days with effect from the expiration of the tender validity. That of the successful tenderer shall be released after the constitution of the definitive guarantee.

8. Consultation of tender documents

The tender documents may be consulted at the MINTP Sub-Department of Public Contracts (Tenders Service), situated on the ground floor of KEANO Building, located behind the building hosting the Special Taxation Registration Unit (see paved entrance, situated in Mvog-Ada quarter), tel: 222 239 870.

9. Acquisition of tender documents

The tender documents may be obtained at the MINTP Sub-Department of Public Contracts (Tenders Service), situated on the ground floor of KEANO Building, located behind the building hosting the Special Taxation Registration Unit (see paved entrance, situated in Mvog-Ada quarter), upon presentation of a receipt of payment into the Public Treasury of a non-refundable fee of one hundred thousand (100 000) CFA F.

The said receipt must identify the payer as representing a contractor willing to participate in the tender.

10. Presentation of tenders

The tender constituent documents shall be presented in the following three volumes enclosed in a simple envelope as follows:

- Envelope A containing the Administrative documents (Volume 1);
 - Envelope B containing the Technical proposal (Volume 2);
 - Envelope C containing the Financial offer (Volume 3).
- All the constituent documents (envelopes A, B and C) shall be sealed and:

The tender constituent documents shall be presented in the following three volumes enclosed in a simple envelope as follows:

sealed outer envelope bearing only the subject of the tender.

The different documents of each tender shall be numbered in the order indicated in the tender and separated by dividers of the same colour.

11. Submission of tenders

Drafted in English or French in septuplicate (7) including one (1) original and six (6) copies, labelled as such, tenders shall be submitted at the MINTP Sub-Department of Public Contracts (Tenders Service), situated on the ground floor of KEANO Building, located behind the building hosting the Special Taxation Registration Unit (see paved entrance, situated in Mvog-Ada quarter), no later than 12/06/18 at 13 p.m. They shall bear the following:

"OPEN NATIONAL INVITATION TO TENDER

No 15 /AONO/MINTP/CMPM-TI/2018 of 17103118 in emergency procedure for the execution of the surface dressing pavement works of certain moderate traffic earth roads in the East region, Financing: MINTP Budget for the 2018 Financial Year et seq.
line 52 36 467 03 44 12 120 2250

To be opened only at the tender-evaluation session"

12. Tender compliance

Tenders received after the submission deadline, and those not respecting the presentation and separation mode of offers shall be rejected at the opening session.

Any tender not in keeping with the tender requirements, especially the absence of the provisional guarantee, issued in keeping with the tender model by a first class banking institution approved by the Ministry in charge of finance and valid for a period of thirty (30) days with effect from the tender-validity deadline shall be rejected.

Lest they be rejected, shall be submitted only the originals or true copies of the relevant administrative documents, certified by the issuing service in keeping with the requirements of the Special Tender Regulation.

They must date no more than three (3) months old on the initial tender-submission date.

13. Opening of tenders

The administrative documents, the technical proposals and the financial offers shall be opened on 20/06/18 at 2 p.m, in the meeting room of the Centre Regional Delegation of Public Works.

Tenders shall be opened once and in four stages:

- Stage 1: Opening of the large envelope containing envelopes A, B, and C,
- Stage 2: Opening envelope A containing the administrative documents (volume 1),
- Stage 3: Opening of envelope B containing the technical proposals (volume 2),
- Stage 4: Opening of envelope C containing the financial offers (volume 3),

All tenderers may attend the opening session or each have themselves represented (even in the event of joint-venture) by only one, duly mandated person of their choice with sound knowledge of their file.

"OPEN NATIONAL INVITATION TO TENDER

No 15 /AONO/MINTP/CMPM-TI/2018 of 17103118 in emergency procedure for the execution of the surface dressing pavement works of certain moderate traffic earth roads in the East region, Financing: MINTP Budget for the 2018 Financial Year et seq.
line 52 36 467 03 44 12 120 2250

To be opened only at the tender-evaluation session"

12. Tender compliance

Tenders received after the submission deadline, and those not respecting the presentation and separation mode of offers shall be rejected at the opening session.

Any tender not in keeping with the tender requirements, especially the absence of the provisional guarantee, issued in keeping with the tender model by a first class banking institution approved by the Ministry in charge of finance and valid for a period of thirty (30) days with effect from the tender-validity deadline shall be rejected.

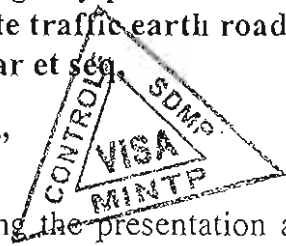
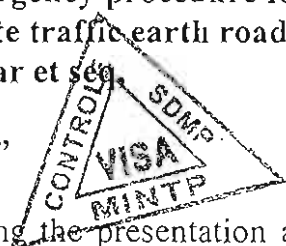

- An organization and methodology note in harmony with the scope of the works;
- C) Incomplete financial file due to the absence of the following documents;**
- A tender;
 - The price list (document 6) in keeping with the model with indications of prices exclusive of VAT in figure and words, filled in a legible manner;
 - The quantitative and cost estimate detail (document 7);
 - The price sub-details (document 9.9) and the decomposition of lump sum prices and site charges.
- d) False declaration or forged document;**
- e) Failure to meet a total of 27 out of the 37 essential criteria,**
- f) Omission of a quantified unit price in the financial offer;**
- g) Absence of a financial capacity of at least 100 000 000 CFAF.**

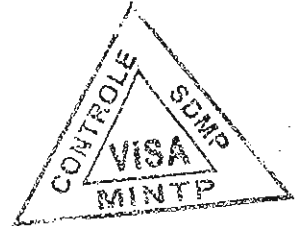

14.2 Essential criteria

The technical proposal shall be evaluated as per the following 37 essential criteria:

- a) Supervisory staff proposed (document 9.5) out of **14 criteria**;
- b) Equipment to be mobilized out of **20 criteria**;
- c) Consultant's references (document 9.7) out of **1 criterion**;
- d) Attestation of site visit dated and signed out of **1 criterion**;
- e) Illustrated site visit report out of **1 criterion**;

NB: Any civil servant listed among the staff without documents justifying his liberation from the Public Service shall not be considered.

15. Tender validity

Tenderers shall be bound by their tenders for a period of ninety (90) days with effect from the tender-submission deadline.

16. Contract award

The contract shall be awarded to the tenderer with the lowest bid and having the relevant technical and administrative capacities.

17. Further information

Additional technical information may be obtained at the MINTP Department of Rural Roads, tel 222 22 14 62, or at the Department of General Affairs, (Sub-Department of Public Contracts. Tender Service), tel 222 22 95 11, situated on the ground floor of KEANO Building, located behind the building hosting the Special Taxation Registration Unit (see paved entrance) Mvog-Ada quarter.

Yaounde, _____

- ~~f) Omission of a quantified unit price in the financial offer,~~
- g) Absence of a financial capacity of at least 100 000 000 CFAF.**



14.2 Essential criteria

The technical proposal shall be evaluated as per the following 37 essential criteria:

- a) Supervisory staff proposed (document 9.5) out of **14 criteria**;
- b) Equipment to be mobilized out of **20 criteria**;
- c) Consultant's references (document 9.7) out of **1 criterion**;
- d) Attestation of site visit dated and signed out of **1 criterion**;
- e) Illustrated site visit report out of **1 criterion**;

NB: Any civil servant listed among the staff without documents justifying his liberation from the Public Service shall not be considered.



RÈGLEMENT GENERAL DE L'APPEL D'OFFRES (RGAO)



Table des matières

A. Généralités

- Article 1 : Portée de la soumission
- Article 2 : Financement
- Article 3 : Fraude et corruption
- Article 4 : Candidats admis à concourir
- Article 5 : Matériaux, matériels, fournitures, équipements et services autorisés
- Article 6 : Qualification du Soumissionnaire
- Article 7 : Visite du site des travaux

B. Dossier d'Appel d'Offres

- Article 8 : Contenu du Dossier d'Appel d'Offres
- Article 9 : Éclaircissements apportés au Dossier d'Appel d'Offres et recours
- Article 10 : Modification du Dossier d'Appel d'Offres

C. Préparation des offres... ..

- Article 11 : Frais de soumission
- Article 12 : Langue de l'offre
- Article 13 : Documents constituant l'offre
- Article 14 : Montant de l'offre
- Article 15 : Monnaies de soumission et de règlement
- Article 16 : Validité des offres
- Article 17 : Caution de Soumission
- Article 18 : Propositions variantes des soumissionnaires
- Article 19 : Réunion préparatoire à l'établissement des offres
- Article 20 : Forme et signature de l'offre



- Article 4 : Candidats admis à concourir
- Article 5 : Matériaux, matériels, fournitures, équipements et services autorisés
- Article 6 : Qualification du Soumissionnaire
- Article 7 : Visite du site des travaux

B. Dossier d'Appel d'Offres

- Article 8 : Contenu du Dossier d'Appel d'Offres
- Article 9 : Éclaircissements apportés au Dossier d'Appel d'Offres et recours
- Article 10 : Modification du Dossier d'Appel d'Offres

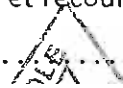

E. Ouverture des plis et évaluation des offres

- Article 25 : Ouverture des plis et recours
- Article 26 : Caractère confidentiel de la procédure
- Article 27 : Eclaircissements sur les offres et contacts avec l'Autorité Contractante
- Article 28 : Détermination de la conformité des offres
- Article 29 : Qualification du soumissionnaire
- Article 30 : Correction des erreurs
- Article 31 : Conversion en une seule monnaie
- Article 32 : Evaluation des offres au plan financier
- Article 33 : Préférence accordée aux soumissionnaires nationaux

F. Attribution du Marché.

- Article 34 : Attribution du marché
- Article 35 : Droit de l'Autorité Contractante de déclarer un Appel d'Offres infructueux ou d'annuler une procédure
- Article 36 : Notification de l'attribution du marché
- Article 37 : Publication des résultats d'attribution du marché et recours
- Article 38 : Signature du marché
- Article 39 : Cautionnement définitif



Règlement Général de l'Appel d'Offres

A. Généralités

Article 1 : Portée de la soumission

L'Autorité Contractante, définie dans le Règlement Particulier de l'Appel d'Offres (RPAO), lance un Appel d'Offres pour la construction et/ou l'achèvement des Travaux décrits dans le Dossier d'Appel d'Offres et brièvement définis dans le RPAO.

Le nom, le numéro d'identification et le nombre de lots faisant l'objet de l'appel d'offres figurent dans le RPAO.

Le Soumissionnaire retenu, ou attributaire, doit achever les Travaux dans le délai indiqué dans le RPAO, et qui court sauf stipulation contraire du CCAP, à compter de la date de notification de l'ordre de service de commencer les travaux ou dans celle fixée dans ledit ordre de service.

Dans le présent Dossier d'Appel d'Offres, le terme "jour" désigne un jour calendaire.

Article 2 : Financement

La source de financement des travaux objet du présent appel d'offres est précisée dans le RPAO.

Article 3 : Fraude et corruption

3.1. Les soumissionnaires et les entrepreneurs, sont tenus au respect des règles d'éthique professionnelle les plus strictes durant la passation et l'exécution des marchés.

En vertu de ce principe :

a. Les définitions ci-après sont admises:

i. Est coupable de "corruption" quiconque offre, donne, sollicite ou accepte un quelconque avantage en vue d'influencer l'action d'un agent public au cours de l'attribution ou de l'exécution d'un marché,

ii. Se livre à des "manœuvres frauduleuses" quiconque déforme ou dénature des faits afin d'influencer l'attribution ou l'exécution d'un marché ;

iii. "pratiques collusoires" désignent toute forme d'entente entre deux ou plusieurs soumissionnaires (que l'Autorité Contractante en ait connaissance ou non) visant à maintenir artificiellement les prix des offres à des niveaux ne correspondant pas à ceux qui résulteraient du jeu de la concurrence ;

Le nom, le numéro d'identification et le nombre de lots faisant l'objet de l'appel d'offres figurent dans le RPAO.

Le Soumissionnaire retenu, ou attributaire, doit achever les Travaux dans le délai indiqué dans le RPAO, et qui court sauf stipulation contraire du CCAP, à compter de la date de notification de l'ordre de service de commencer les travaux ou dans celle fixée dans ledit ordre de service.

Dans le présent Dossier d'Appel d'Offres, le terme "jour" désigne un jour calendaire.

Article 2 : Financement

La source de financement des travaux objet du présent appel d'offres est précisée dans le RPAO.



b. Toute proposition d'attribution est rejetée, s'il est prouvé que l'attributaire proposé est directement ou par l'intermédiaire d'un agent, coupable de corruption ou s'est livré à des manœuvres frauduleuses, des pratiques collusoires ou coercitives pour l'attribution de ce marché.

3.2. Le Ministre Délégué à la Présidence chargé des Marchés Publics, peut à titre conservatoire, prendre une décision d'interdiction de soumissionner pendant une période n'excédant pas deux (2) ans, à l'encontre de tout soumissionnaire reconnu coupable de trafic d'influence, de conflits d'intérêts, de délit d'initiés, de fraude, de corruption ou de production de documents non authentiques dans la soumission, sans préjudice des poursuites pénales qui pourraient être engagées contre lui.

Article 4 : Candidats admis à concourir

4.1. Si l'appel d'offres est restreint, la consultation s'adresse à tous les candidats retenus à l'issue de la procédure de pré-qualification.

4.2. En règle générale, l'appel d'offres s'adresse à tous les entrepreneurs, sous réserve des dispositions ci-après :

a. Un soumissionnaire (y compris tous les membres d'un groupement d'entreprises et tous les sous-traitants du soumissionnaire) doit être d'un pays éligible, conformément à la convention de financement ;

b. Un soumissionnaire (y compris tous les membres d'un groupement d'entreprises et tous les sous-traitants du soumissionnaire) ne doit pas se trouver en situation de conflit d'intérêt sous peine de disqualification. Un soumissionnaire peut être jugé comme étant en situation de conflit d'intérêt.

Est associé ou a été associé dans le passé, à une entreprise (ou à une filiale de cette entreprise) qui a fourni des services de consultant pour la conception, la préparation des spécifications et autres documents utilisés dans le cadre des marchés passés au titre du présent appel d'offres ; ou

ii. Présente plus d'une offre dans le cadre du présent appel d'offres, à l'exception des offres variantes autorisées selon la clause 17, le cas échéant ; cependant, ceci ne fait pas obstacle à la participation de sous-traitants dans plus d'une offre.

iii l'autorité contractante ou le maître d'ouvrage possèdent des intérêts financiers dans sa géographie du capital de nature à compromettre la transparence des procédures de passation des marchés publics

c. Le soumissionnaire ne doit pas être sous le coup d'une décision d'exclusion.

d. Une entreprise publique camerounaise peut participer à la consultation si elle démontre qu'elle est (i) juridiquement et financièrement autonome, (ii) administrée selon les règles du droit commercial et (iii) n'est pas sous l'autorité directe de l'Autorité Contractante ou du Maître d'Ouvrage.

Article 5 : Matériaux, matériels, fournitures, équipements et services autorisés

5.1. Les matériaux, les matériels de l'Entrepreneur, les fournitures, équipements et services devant être fournis dans le cadre du Marché doivent provenir de pays répondant aux critères de provenance définis dans le RPAO et toutes les dépenses affouées au titre du Marché sont limitées auxdits matériaux, matériels, fournitures, équipements et services.

5.2. En vertu de l'article 5.1 ci-dessus, le terme "provenir" désigne le lieu où les biens sont extraits, cultivés, produits ou fabriqués et d'où proviennent les services.

Article 6 : Qualification du Soumissionnaire

6.1. Les soumissionnaires doivent, comme partie intégrante de leur offre :

- a. Soumettre un pouvoir habilitant le signataire de la soumission à engager le Soumissionnaire;
- b. Fournir toutes les informations (compléter ou mettre à jour les informations jointes à leur demande de pré-qualification qui ont pu changer, au cas où les candidats ont fait l'objet d'une pré-qualification) demandées aux soumissionnaires, dans le RPAO, afin d'établir leur qualification pour exécuter le marché.

Les informations relatives aux points suivants sont exigées le cas échéant :

- i. La production des bilans certifiés et chiffres d'affaires récents ;
- ii. Accès à une ligne de crédit ou disposition d'autres ressources financières ;
- iii. Les commandes acquises et les marchés attribués ;
- iv. Les litiges en cours ;
- v. La disponibilité du matériel indispensable.



6.2. Les soumissions présentées par deux ou plusieurs entrepreneurs groupés (co-traitance) doivent satisfaire aux conditions suivantes :

- a. L'offre devra inclure pour chacune des entreprises, tous les renseignements énumérés à l'Article 6.1 ci-dessus. Le RPAO devra préciser les informations à fournir par le groupement et celles à fournir par chaque membre du groupement ;
- b. L'offre et le marché doivent être signés de façon à obliger tous les membres du groupement ;
- c. La nature du groupement (conjoint ou solidaire tel que requis dans le RPAO) doit être précisée et justifiée par la production d'une copie de l'accord de groupement en bonne et due forme ;
- d. Le membre du groupement désigné comme mandataire, représentera l'ensemble des entreprises vis à vis du Maître d'Ouvrage et de l'Autorité Contractante pour l'exécution du marché ;
- e. En cas de groupement solidaire, les co-traitants se répartissent les paiements qui sont effectués
- b. Fournir toutes les informations (compléter ou mettre à jour les informations jointes à leur demande de pré-qualification qui ont pu changer, au cas où les candidats ont fait l'objet d'une pré-qualification) demandées aux soumissionnaires, dans le RPAO, afin d'établir leur qualification pour exécuter le marché.

Les informations relatives aux points suivants sont exigées le cas échéant :

- i. La production des bilans certifiés et chiffres d'affaires récents ;
- ii. Accès à une ligne de crédit ou disposition d'autres ressources financières ;
- iii. Les commandes acquises et les marchés attribués ;
- iv. Les litiges en cours ;



6.4. Les soumissionnaires qui sollicitent le bénéfice d'une marge de préférence, doivent fournir tous les renseignements nécessaires pour prouver qu'ils satisfont aux critères d'éligibilité décrits à l'article 33 du RGAO.

Article 7 : Visite du site des travaux

7.1. Il est conseillé au soumissionnaire de visiter et d'inspecter le site des travaux et ses environs et d'obtenir par lui-même, et sous sa propre responsabilité, tous les renseignements qui peuvent être nécessaires pour la préparation de l'offre et l'exécution des travaux. Les coûts liés à la visite du site sont à la charge du Soumissionnaire.

7.2. le Maître d'Ouvrage est tenu d'autoriser le Soumissionnaire qui en fait la demande et ses employés ou agents, à pénétrer dans ses locaux et sur ses terrains aux fins de ladite visite, mais seulement à la condition expresse que le Soumissionnaire, ses employés et agents dégagent le Maître d'Ouvrage, ses employés et agents, de toute responsabilité pouvant en résulter et les indemnisent si nécessaire, et qu'il demeure responsable des accidents mortels ou corporels, des pertes ou dommages matériels, coûts et frais encourus du fait de cette visite.

7.3. Le Maître d'Ouvrage peut organiser une visite du site des travaux au moment de la réunion préparatoire à l'établissement des offres mentionnées à l'article 19 du RGAO.

B. Dossier d'Appel d'Offres

Article 8 : Contenu du Dossier d'Appel d'Offres



8.1. Le Dossier d'Appel d'Offres décrit les travaux faisant l'objet du marché, fixe les procédures de consultation des entrepreneurs et précise les conditions du marché. Outre le(s) additif(s) publié(s) conformément à l'article 10 du RGAO, il comprend aussi les principaux documents énumérés ci-après :

Pièce n°1 La lettre d'invitation à soumissionner (pour les Appels d'Offres Restreints) ;

Pièce n°2 L'Avis d'Appel d'Offres (AAO) ;

Pièce n°3 Le Règlement Général de l'Appel d'Offres (RGAO) ;

Pièce n°4 Le Règlement Particulier de l'Appel d'Offres (RPAO) ;

Pièce n°5 Le Cahier des Clauses Administratives Particulières (CCAP) ;

Pièce n°6 Le Cahier des Clauses Techniques Particulières (CCTP) ;

Pièce n°7 Le cadre du Bordereau des Prix unitaires ;

7.2. le Maître d'Ouvrage est tenu d'autoriser le Soumissionnaire qui en fait la demande et ses employés ou agents, à pénétrer dans ses locaux et sur ses terrains aux fins de ladite visite, mais seulement à la condition expresse que le Soumissionnaire, ses employés et agents dégagent le Maître d'Ouvrage, ses employés et agents, de toute responsabilité pouvant en résulter et les indemnisent si nécessaire, et qu'il demeure responsable des accidents mortels ou corporels, des pertes ou dommages matériels, coûts et frais encourus du fait de cette visite.

7.3. Le Maître d'Ouvrage peut organiser une visite du site des travaux au moment de la réunion préparatoire à l'établissement des offres mentionnées à l'article 19 du RGAO.

B. Dossier d'Appel d'Offres



Modèle de lettre de soumission ;
Modèle de caution de soumission ;
Modèle de cautionnement définitif ;
Modèle de caution d'avance de démarrage ;
Modèle de caution de retenue de garantie en remplacement de la retenue de garantie;

Pièce n° 11 Modèles à utiliser par les Soumissionnaires ;

a. Modèle de marché ;



Pièce n° 12 Justificatifs des études préalables ; à remplir par le Maître d'Ouvrage ou le Maître d'Ouvrage Délégué

Pièce n° 13 La liste des établissements bancaires et organismes financiers de 1er rang agréés par le ministre en charge des finances autorisés à émettre des cautions, dans le cadre des marchés publics, à insérer par l'Autorité Contractante

8.2. Le Soumissionnaire doit examiner l'ensemble des règlements, formulaires, conditions et spécifications contenus dans le DAO. Il lui appartient de fournir tous les renseignements demandés et de préparer une offre conforme à tous égards audit dossier.

Article 9 : Eclaircissements apportés au Dossier d'Appel d'Offres et recours

9.1. Tout soumissionnaire désirant obtenir des éclaircissements sur le Dossier d'Appel d'Offres peut en faire la demande à l'Autorité Contractante par écrit ou par courrier électronique (télécopie ou e-mail) à l'adresse de l'Autorité Contractante indiquée dans le RPAO avec copie au Maître d'Ouvrage. Cependant, l'Autorité Contractante répondra par écrit à toute demande d'éclaircissement reçue au moins quatorze (14) jours pour les (AON) Vingt et un (21) jours pour les (AOI) avant la date limite de dépôt des offres.

Une copie de la réponse de l'Autorité Contractante, indiquant la question posée mais ne mentionnant pas son auteur, est adressée à tous les soumissionnaires ayant acheté le Dossier d'Appel d'Offres.

9.2. Entre la publication de l'Avis d'Appel d'Offres, y compris la phase de pré-qualification des candidats et l'ouverture des plis, tout soumissionnaire potentiel qui s'estime lésé dans la procédure de passation des marchés publics peut introduire une requête auprès du Ministre chargé des Marchés publics.

9.3. Le requérant adresse une copie de ladite requête à l'Autorité Contractante et à l'Organisme chargé de la Régulation et au Président de la Commission.

9.4. L'Autorité Contractante dispose de cinq (05) jours pour réagir. La copie de la réaction est Pièce n° 12 Justificatifs des études préalables ; à remplir par le Maître d'Ouvrage ou le Maître d'Ouvrage Délégué

Pièce n° 13 La liste des établissements bancaires et organismes financiers de 1er rang agréés par le ministre en charge des finances autorisés à émettre des cautions, dans le cadre des marchés publics, à insérer par l'Autorité Contractante

8.2. Le Soumissionnaire doit examiner l'ensemble des règlements, formulaires, conditions et spécifications contenus dans le DAO. Il lui appartient de fournir tous les renseignements demandés et de préparer une offre conforme à tous égards audit dossier.

Article 9 : Eclaircissements apportés au Dossier d'Appel d'Offres et recours

9.1. Tout soumissionnaire désirant obtenir des éclaircissements sur le Dossier d'Appel d'Offres

10.2. Tout additif ainsi publié fera partie intégrante du Dossier d'Appel d'Offres conformément à l'Article 8.1 du RGAO et doit être communiqué par écrit ou signifié par tout moyen laissant trace écrite à tous les soumissionnaires ayant acheté le Dossier d'Appel d'Offres.

10.3. Afin de donner aux soumissionnaires suffisamment de temps pour tenir compte de l'additif dans la préparation de leurs offres, l'Autorité Contractante pourra reporter, autant que nécessaire, la date limite de dépôt des offres, conformément aux dispositions de l'Article 22 du RGAO.



C. Préparation des offres

Article 11 : Frais de soumission

Le candidat supportera tous les frais afférents à la préparation et à la présentation de son offre. L'Autorité Contractante et le Maître d'Ouvrage ne sont en aucun cas responsables de ces frais, ni tenu de les régler, quel que soit le déroulement ou l'issue de la procédure d'appel d'offres.

Article 12 : Langue de l'offre

L'offre ainsi que toute correspondance et tout document, échangé entre le Soumissionnaire et l'Autorité Contractante seront rédigés en français ou en anglais. Les documents complémentaires et les imprimés fournis par le soumissionnaire peuvent être rédigés dans une autre langue à condition d'être accompagnés d'une traduction précise en français ou en anglais ; auquel cas et aux fins d'interprétation de l'offre, la traduction fera foi.

Article 13 : Documents constituant l'offre

13.1. L'offre présentée par le soumissionnaire comprendra les documents détaillés au RPAO, dûment remplis et regroupés en trois volumes :

a. Volume 1 : Dossier administratif

Il comprend :

i. Tous les documents attestant que le soumissionnaire :

- A souscrit les déclarations prévues par les lois et règlements en vigueur ;
- A acquitté les droits, taxes, impôts, cotisations, contributions, redevances ou prélèvements de quelque nature que ce soit ;
- N'est pas en état de liquidation judiciaire ou en faillite ;
- N'est pas frappé de l'une des interdictions ou d'échéances prévues par la législation en vigueur.

ii. La caution de soumission établie conformément aux dispositions de l'article 17 du RGAO ;

iii. La confirmation écrite habilitant le signataire de l'offre à engager le Soumissionnaire, conformément aux dispositions de l'article 6.1 du RGAO ;

b. Volume 2 : Offre technique

b.1. Les renseignements sur les qualifications

Le RPAO précise la liste des documents à fournir par les soumissionnaires pour justifier les critères de Contractante seront rédigés en français ou en anglais. Les documents complémentaires et les imprimés fournis par le soumissionnaire peuvent être rédigés dans une autre langue à condition d'être accompagnés d'une traduction précise en français ou en anglais ; auquel cas et aux fins d'interprétation de l'offre, la traduction fera foi.

Article 13 : Documents constituant l'offre

13.1. L'offre présentée par le soumissionnaire comprendra les documents détaillés au RPAO, dûment remplis et regroupés en trois volumes :

a. Volume 1 : Dossier administratif

Il comprend :

i. Tous les documents attestant que le soumissionnaire :

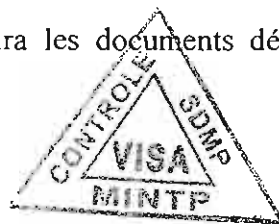
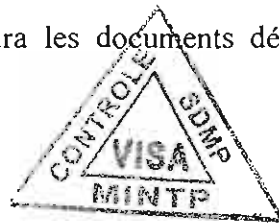

Le soumissionnaire remettra les copies dûment paraphées des documents à caractères administratif et technique régissant le marché, à savoir :

1. Le Cahier des Clauses Administratives Particulières (CCAP) ;
2. Le Cahier des Clauses Techniques Particulières (CCTP).

b.4. Commentaires (facultatifs)

Un commentaire des choix techniques du projet et d'éventuelles propositions.

c. Volume 3 : Offre financière

Le RPAO précise les éléments permettant de justifier le coût des travaux, à savoir :

1. La soumission proprement dite, en original rédigée selon le modèle joint, timbrée au tarif en vigueur, signée et datée ;
2. Le bordereau des prix unitaires dûment rempli ;
3. Le détail estimatif dûment rempli ;
4. Le sous-détail des prix et/ou la décomposition des prix forfaitaires ;
5. L'échéancier prévisionnel de paiements le cas échéant.



Les soumissionnaires utiliseront à cet effet les pièces et modèles prévus dans le Dossier d'Appel d'Offres, sous réserve des dispositions de l'Article 17.2 du RGAO concernant les autres formes possibles de Caution de Soumission.

13.2. Si, conformément aux dispositions du RPAO, les soumissionnaires présentent des offres pour plusieurs lots du même Appel d'offres, ils pourront indiquer les rabais offerts en cas d'attribution de plus d'un lot.

Article 14 : Montant de l'offre

14.1. Sauf indication contraire figurant dans le Dossier d'Appel d'Offres, le montant du marché couvrira l'ensemble des travaux décrits dans l'Article 1.1 du RGAO, sur la base du Bordereau des Prix et du Détail Quantitatif et Estimatif chiffrés présentés par le soumissionnaire.

14.2. Le soumissionnaire remplira les prix unitaires et totaux de tous les postes du bordereau de prix et du Détail quantitatif et estimatif.

14.3. Sous réserve des dispositions contraires prévues dans le RPAO et au CCAP, tous les droits, impôts et taxes payables par le soumissionnaire au titre du futur Marché, ou à tout autre titre, trente (30) jours avant la date limite de dépôt des offres seront inclus dans les prix et dans le montant total de son offre.

Le RPAO précise les éléments permettant de justifier le coût des travaux, à savoir :

1. La soumission proprement dite, en original rédigée selon le modèle joint, timbrée au tarif en vigueur, signée et datée ;
2. Le bordereau des prix unitaires dûment rempli ;
3. Le détail estimatif dûment rempli ;
4. Le sous-détail des prix et/ou la décomposition des prix forfaitaires ;
5. L'échéancier prévisionnel de paiements le cas échéant.



15.1. En cas d'Appels d'Offres Internationaux, les monnaies de l'offre doivent suivre les dispositions soit de l'Option A ou de l'Option B ci-dessous; l'option applicable étant celle retenue dans le RPAO.

15.2. Option A : le montant de la soumission est libellé entièrement en monnaie nationale

Le montant de la soumission, les prix unitaires du bordereau des prix et les prix du détail quantitatif et estimatif sont libellés entièrement en francs CFA de la manière suivante :

a. Les prix seront entièrement libellés dans la monnaie nationale. Le soumissionnaire qui compte engager des dépenses dans d'autres monnaies pour la réalisation des Travaux, indiquera en annexe à la soumission le ou les pourcentages du montant de l'offre nécessaires pour couvrir les besoins en monnaies étrangères, sans excéder un maximum de trois monnaies de pays membres de l'institution de financement du marché.

b. Les taux de change utilisés par le Soumissionnaire pour convertir son offre en monnaie nationale seront spécifiés par le soumissionnaire en annexe à la soumission conformément aux précisions du RPAO. Ils seront appliqués pour tout paiement au titre du Marché, pour qu'aucun risque de change ne soit supporté par le Soumissionnaire retenu.

15.3. Option B : Le montant de la soumission est directement libellé en monnaie nationale et étrangère aux taux fixés dans le RPAO.

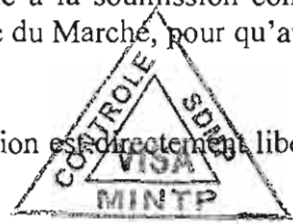

Le soumissionnaire libellera les prix unitaires du bordereau des prix et les prix du Détail quantitatif et estimatif de la manière suivante :

a. Les prix des intrants nécessaires aux Travaux que le Soumissionnaire compte se procurer dans le pays de l'Autorité Contractante seront libellés dans la monnaie du pays de l'Autorité Contractante spécifiée aux RPAO et dénommée "monnaie nationale".

b. Les prix des intrants nécessaires aux Travaux que le soumissionnaire compte se procurer en dehors du pays de l'Autorité Contractante seront libellés dans la monnaie du pays du soumissionnaire ou de celle d'un pays membre éligible largement utilisée dans le commerce international.

15.4. L'Autorité Contractante peut demander aux soumissionnaires d'exprimer leurs besoins en monnaies nationale et étrangère et de justifier que les montants inclus dans les prix unitaires et totaux, et indiqués en annexe à la soumission, sont raisonnables; à cette fin, un état détaillé de ses besoins en monnaies étrangères sera fourni par le soumissionnaire.

15.5. Durant l'exécution des travaux, la plupart des monnaies étrangères restant à payer sur le montant du marché peut être révisée d'un commun accord par l'Autorité Contractante et l'entrepreneur de façon à tenir compte de toute modification survenue dans les besoins en devises au titre du marché.

Article 16 : Validité des offres

soumission le ou les pourcentages du montant de l'offre nécessaires pour couvrir les besoins en monnaies étrangères, sans excéder un maximum de trois monnaies de pays membres de l'institution de financement du marché.

b. Les taux de change utilisés par le Soumissionnaire pour convertir son offre en monnaie nationale seront spécifiés par le soumissionnaire en annexe à la soumission conformément aux précisions du RPAO. Ils seront appliqués pour tout paiement au titre du Marché, pour qu'aucun risque de change ne soit supporté par le Soumissionnaire retenu.

15.3. Option B : Le montant de la soumission est directement libellé en monnaie nationale et étrangère aux taux fixés dans le RPAO.



Le soumissionnaire libellera les prix unitaires du bordereau des prix et les prix du Détail quantitatif et

validité de son offre sans perdre sa caution de soumission. Un soumissionnaire qui consent à une prolongation ne se verra pas demander de modifier son offre, ni ne sera autorisé à le faire.

16.3. Lorsque le marché ne comporte pas d'article de révision de prix et que la période de validité des offres est prorogée de plus de soixante (60) jours, les montants payables au soumissionnaire retenu, seront actualisés par application de la formule y relative figurant à la demande de prorogation que l'Autorité Contractante adressera au(x) soumissionnaire(s).

La période d'actualisation ira de la date de dépassement des soixante (60) jours à la date de notification du marché ou de l'ordre de service de démarrage des travaux au soumissionnaire retenu, tel que prévu par le CCAP. L'effet de l'actualisation n'est pas pris en considération aux fins de l'évaluation des offres.

Article 17 : Caution de soumission

17.1. En application de l'article 13 du RGAO, le soumissionnaire fournira une caution de soumission du montant spécifié dans le Règlement Particulier de l'Appel d'Offres, laquelle fera partie intégrante de son offre.

17.2. La caution de soumission sera conforme au modèle présenté dans le Dossier d'Appel d'Offres; d'autres modèles peuvent être autorisés, sous réserve de l'approbation préalable de l'Autorité Contractante. La Caution de soumission demeurera valide pendant trente (30) jours au-delà de la date limite initiale de validité des offres, ou de toute nouvelle date limite de validité demandée par l'Autorité Contractante et acceptée par le soumissionnaire, conformément aux dispositions de l'Article 16.2 du RGAO.

17.3. Toute offre non accompagnée d'une Caution de Soumission acceptable sera rejetée par la Commission de Passation des Marchés comme non conforme. La Caution de soumission d'un groupement d'entreprises doit être établie au nom du mandataire soumettant l'offre et mentionner chacun des membres du groupement.

17.4. Les cautions de soumission et les offres des soumissionnaires non retenus seront restituées dans un délai de quinze (15) jours à compter de la date de publication des résultats.

17.5. La caution de soumission de l'attributaire du Marché sera libérée dès que ce dernier aura signé le marché et fourni le Cautionnement définitif requis.

17.6. La caution de soumission peut être saisie :

a. Si le soumissionnaire retire son offre durant la période de validité ;

b. Si, le soumissionnaire retenu :

- i. Manque à son obligation de souscrire le marché en application de l'article 38 du RGAO, ou
- ii. Manque à son obligation de fournir le cautionnement définitif en application de l'article 39 du RGAO.
- iii. Refuse de recevoir notification du marché ou de l'ordre de service de démarrage des prestations.



Article 17 : Caution de soumission

17.1. En application de l'article 13 du RGAO, le soumissionnaire fournira une caution de soumission du montant spécifié dans le Règlement Particulier de l'Appel d'Offres, laquelle fera partie intégrante de son offre.

17.2. La caution de soumission sera conforme au modèle présenté dans le Dossier d'Appel d'Offres; d'autres modèles peuvent être autorisés, sous réserve de l'approbation préalable de l'Autorité Contractante. La Caution de soumission demeurera valide pendant trente (30) jours au-delà de la date limite initiale de validité des offres, ou de toute nouvelle date limite de validité demandée par l'Autorité Contractante et acceptée par le soumissionnaire, conformément aux dispositions de l'Article 16.2 du RGAO.

décrite dans le Dossier d'Appel d'Offres, et fournir en outre tous les renseignements dont l'Autorité Contractante a besoin pour procéder à l'évaluation complète de la variante proposée, y compris les plans, notes de calcul, spécifications techniques, sous-détails de prix et méthodes de construction proposées, et tous autres détails utiles. L'Autorité Contractante n'examinera que les variantes techniques, le cas échéant, du soumissionnaire dont l'offre conforme à la solution de base a été évaluée la moins disante.

18.3. Quand les soumissionnaires sont autorisés, suivant le RPAO, à soumettre directement des variantes techniques pour certaines parties des travaux, ces parties de travaux doivent être décrites dans les Spécifications techniques. De telles variantes seront évaluées suivant leur mérite propre en accord avec les dispositions de l'Article 32.2(g) du RGAO.

Article 19 : Réunion préparatoire à l'établissement des offres

19.1. A moins que le RPAO n'en dispose autrement, le Soumissionnaire peut être invité à assister à une réunion préparatoire qui se tiendra aux lieu et date indiqués dans le RPAO.

19.2. La réunion préparatoire aura pour objet de fournir des éclaircissements et réponses à toute question qui pourrait être soulevée à ce stade.

19.3. Il est demandé au Soumissionnaire, autant que possible, de soumettre toute question par écrit de façon qu'elle parvienne à l'Autorité Contractante au moins une semaine avant la réunion préparatoire. Il se peut que le Maître d'Ouvrage ne puisse répondre au cours de la réunion aux questions reçues trop tard. Dans ce cas, les questions et réponses seront transmises selon les modalités de l'Article 19.4 ci-dessous.

19.4. Le procès-verbal de la réunion, incluant le texte des questions posées et des réponses données, y compris les réponses préparées après la réunion, sera transmis sans délai à tous ceux qui ont acheté le Dossier d'Appel d'Offres. Toute modification des documents d'appel d'offres énumérés à l'Article 8 du RGAO qui pourrait s'avérer nécessaire à l'issue de la réunion préparatoire sera faite par l'Autorité Contractante en publiant un additif conformément aux dispositions de l'Article 10 du RGAO, le procès-verbal de la réunion préparatoire ne pouvant en tenir lieu.

19.5. Le fait qu'un soumissionnaire n'assiste pas à la réunion préparatoire à l'établissement des offres ne sera pas un motif de disqualification.

Article 20 : Forme et signature de l'offre

20.1. Le Soumissionnaire préparera un original des documents constitutifs de l'offre décrits à l'Article 13 du RGAO, en un volume portant clairement l'indication "ORIGINAL". De plus, le Soumissionnaire soumettra le nombre de copies requis dans les RPAO, portant l'indication "COPIE". En cas de divergence entre l'original et les copies, l'original fera foi.

20.2. L'original et toutes les copies de l'offre devront être dactylographiés ou écrits à l'encre indélébile (dans le cas des copies, des photocopies sont également acceptables) et seront signés par la ou les personnes dûment habilitées à signer au nom du Soumissionnaire, conformément à l'Article 6.1

Article 19 : Réunion préparatoire à l'établissement des offres

19.1. A moins que le RPAO n'en dispose autrement, le Soumissionnaire peut être invité à assister à une réunion préparatoire qui se tiendra aux lieu et date indiqués dans le RPAO.

19.2. La réunion préparatoire aura pour objet de fournir des éclaircissements et réponses à toute question qui pourrait être soulevée à ce stade.

19.3. Il est demandé au Soumissionnaire, autant que possible, de soumettre toute question par écrit de façon qu'elle parvienne à l'Autorité Contractante au moins une semaine avant la réunion préparatoire. Il se peut que le Maître d'Ouvrage ne puisse répondre au cours de la réunion aux questions reçues trop tard. Dans ce cas, les questions et réponses seront transmises selon les modalités de l'Article 19.4 ci-dessous.

19.4. Le procès-verbal de la réunion, incluant le texte des questions posées et des réponses données, y



21.1. Le Soumissionnaire placera l'original et les copies des documents constitutifs de l'offre dans deux enveloppes séparées et scellées portant la mention «ORIGINAL» et «COPIE», selon le cas. Ces enveloppes seront ensuite placées dans une enveloppe extérieure qui devra également être scellée, mais qui ne devra donner aucune indication sur l'identité du Soumissionnaire.

21.2. Les enveloppes intérieures et extérieures :

a. Seront adressées à l'Autorité Contractante à l'adresse indiquée dans le Règlement Particulier de l'Appel d'Offres ;

b. Porteront le nom du projet ainsi que l'objet et le numéro de l'Avis d'Appel d'Offres indiqués dans le RPAO, et la mention "A N'OUVRIR QU'EN SEANCE DE DEPOUILLEMENT".

21.3. Les enveloppes intérieures porteront également le nom et l'adresse du Soumissionnaire de façon à permettre à l'Autorité Contractante de renvoyer l'offre scellée si elle a été déclarée hors délai conformément aux dispositions des articles 23 et 24 du RGAO.

21.4. Si l'enveloppe extérieure n'est pas scellée et marquée comme indiqué aux articles 21.1 et 21.2 Susvisés, l'Autorité Contractante ne sera nullement responsable si l'offre est égarée ou ouverte prématurément.

Article 22 : Date et heure limites de dépôt des offres

22.1. Les offres doivent être reçues par l'Autorité Contractante à l'adresse spécifiée à l'article 21.2 du RPAO au plus tard à la date et à l'heure spécifiées dans le Règlement Particulier de l'Appel d'Offres.

22.2. L'Autorité Contractante peut, à son gré, reporter la date limite fixée pour le dépôt des offres en publiant un additif conformément aux dispositions de l'article 10 du RGAO. Dans ce cas, tous les droits et obligations de l'Autorité Contractante et des Soumissionnaires précédemment régis par la date limite initiale seront régis par la nouvelle date limite.

Article 23 : Offres hors délai

Toute offre parvenue à l'Autorité Contractante après les dates et heure limites fixées pour le dépôt des offres conformément à l'Article 22 du RGAO sera déclarée hors délai et, par conséquent, rejetée.

Article 24 : Modification, substitution et retrait des offres

24.1. Un Soumissionnaire peut modifier, remplacer ou retirer son offre après l'avoir déposée, à condition que la notification écrite de la modification ou du retrait, soit reçue par l'Autorité Contractante avant l'achèvement du délai prescrit pour le dépôt des offres. Ladite notification doit être signée par un représentant habilité en application de l'article 20.2 du RGAO. La modification ou l'offre de remplacement correspondante doit être jointe à la notification écrite. Les enveloppes doivent porter clairement selon le cas, la mention « RETRAIT » et « OFFRE DE REMPLACEMENT » ou « MODIFICATION ».

b. Porteront le nom du projet ainsi que l'objet et le numéro de l'Avis d'Appel d'Offres indiqués dans le RPAO, et la mention "A N'OUVRIR QU'EN SEANCE DE DEPOUILLEMENT".

21.3. Les enveloppes intérieures porteront également le nom et l'adresse du Soumissionnaire de façon à permettre à l'Autorité Contractante de renvoyer l'offre scellée si elle a été déclarée hors délai conformément aux dispositions des articles 23 et 24 du RGAO.

21.4. Si l'enveloppe extérieure n'est pas scellée et marquée comme indiqué aux articles 21.1 et 21.2 Susvisés, l'Autorité Contractante ne sera nullement responsable si l'offre est égarée ou ouverte prématurément.

Article 22 : Date et heure limites de dépôt des offres

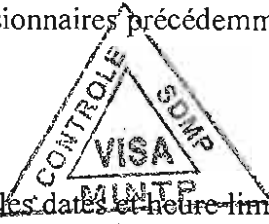

24.4. Aucune offre ne peut être retirée dans l'intervalle compris entre la date limite de dépôt des offres et l'expiration de la période de validité de l'offre spécifiée par le modèle de soumission. Tout retrait par un Soumissionnaire de son offre pendant cet intervalle entraîne la confiscation de la caution de soumission conformément aux dispositions de l'article 17.6 du RGAO.

E. Ouverture des plis et évaluation des offres

Article 25 : Ouverture des plis et recours



25.1. L'ouverture de tous les plis se fait en un temps, toutefois pour les projets complexes notamment ceux ayant fait l'objet d'une procédure de préqualification, l'ouverture peut se faire en deux temps.

La Commission de Passation des Marchés compétente procédera à l'ouverture des plis en un ou deux temps et en présence des représentants des soumissionnaires concernés qui souhaitent y assister, aux date, heure et adresse indiquées dans le RPAO. Les représentants des soumissionnaires qui sont présents signeront un registre ou une feuille attestant leur présence.

25.2. Dans un premier temps, les enveloppes marquées « Retrait » seront ouvertes et leur contenu annoncé à haute voix, tandis que l'enveloppe contenant l'offre correspondante sera renvoyée au Soumissionnaire sans avoir été ouverte. Le retrait d'une offre ne sera autorisé que si la notification correspondante contient une habilitation valide du signataire à demander le retrait et si cette notification est lue à haute voix. Ensuite, les enveloppes marquées « Offre de Remplacement » seront ouvertes et annoncées à haute voix et la nouvelle offre correspondante substituée à la précédente, qui sera renvoyée au Soumissionnaire concerné sans avoir été ouverte. Le remplacement d'offre ne sera autorisé que si la notification correspondante contient une habilitation valide du signataire à demander le remplacement et est lue à haute voix. Enfin, les enveloppes marquées « modification » seront ouvertes et leur contenu lu à haute voix avec l'offre correspondante. La modification d'offre ne sera autorisée que si la notification correspondante contient une habilitation valide du signataire à demander la modification et est lue à haute voix. Seules les offres qui ont été ouvertes et annoncées à haute voix lors de l'ouverture des plis seront ensuite évaluées.

25.3. Toutes les enveloppes seront ouvertes l'une après l'autre et le nom du soumissionnaire annoncé à haute voix ainsi que la mention éventuelle d'une modification, le prix de l'offre, y compris tout rabais [en cas d'ouverture des offres financières] et toute variante le cas échéant, l'existence d'une garantie d'offre si elle est exigée, et tout autre détail que l'Autorité Contractante peut juger utile de mentionner. Seuls les rabais et variantes de l'offre annoncés à haute voix lors de l'ouverture des plis seront soumis à évaluation.

25.4. Les offres (et les modifications reçues conformément aux dispositions de l'article 24 du RGAO) qui n'ont pas été ouvertes et lues à haute voix durant la séance d'ouverture des plis, quelle qu'en soit la raison, ne seront pas soumises à évaluation.

25.5. Il est établi, séance tenante un procès-verbal d'ouverture des plis qui mentionne la recevabilité des offres, leur régularité administrative, leurs prix, leurs rabais, et leurs délais ainsi que la composition de la sous-commission d'analyse. Une copie dudit procès-verbal à laquelle est annexée la feuille de présence est remise à tous les participants à la fin de la séance.

25.6. A la fin de chaque séance d'ouverture des plis, le président de la commission met immédiatement à la disposition du point focal désigné par l'organisme chargé de la régulation des Marchés Publics, une copie paraphée des offres des soumissionnaires.

25.7. En cas de recours, tel que prévu par le Code des Marchés Publics, il doit être adressé au Ministre Délégué à la Présidence chargée des Marchés Publics avec copie à l'organisme chargé de la régulation des Marchés Publics et au cas de structure unique de laquelle est placée la commission concernée.

25.6. A la fin de chaque séance d'ouverture des plis, le président de la commission met immédiatement à la disposition du point focal désigné par l'organisme chargé de la régulation des Marchés Publics, une copie

Il doit parvenir dans un délai maximum de trois (03) jours ouvrables après l'ouverture des plis, sous la forme d'une lettre à laquelle est obligatoirement joint un feuillet de la fiche de recours dûment signée par le requérant et, éventuellement, par le Président de la Commission de Passation des marchés.

L'Observateur Indépendant annexe à son rapport, le feuillet qui lui a été remis, assorti des commentaires ou des observations y afférents.

Article 26 : Caractère confidentiel de la procédure



26.1. Aucune information relative à l'examen, à l'évaluation, à la comparaison des offres, à la vérification de la qualification des soumissionnaires et à la proposition d'attribution du Marché ne sera donnée aux soumissionnaires ni à toute autre personne non concernée par ladite procédure tant que l'attribution du Marché n'aura pas été rendue publique, sous peine de disqualification de l'offre du Soumissionnaire et de la suspension des auteurs de toutes activités dans le domaine des Marchés publics.

26.2. Toute tentative faite par un soumissionnaire pour influencer la Commission de Passation des Marchés ou la Sous-commission d'Analyse dans l'évaluation des offres ou l'Autorité Contractante dans la décision d'attribution peut entraîner le rejet de son offre.

26.3. Nonobstant les dispositions de l'alinéa 26.2, entre l'ouverture des plis et l'attribution du marché, si un soumissionnaire souhaite entrer en contact avec l'Autorité Contractante pour des motifs ayant trait à son offre, il devra le faire par écrit.

Article 27 : Eclaircissements sur les offres et contacts avec l'Autorité Contractante

27.1. Pour faciliter l'examen, l'évaluation et la comparaison des offres, la Commission de Passation des Marchés peut, si elle le désire, demander à tout soumissionnaire de donner des éclaircissements sur son offre. La demande d'éclaircissements et la réponse qui lui est apportée sont formulées par écrit, mais aucun changement du montant ou du contenu de la soumission n'est recherché, offert ou autorisé, sauf si c'est nécessaire pour confirmer la correction d'erreurs de calcul découvertes par la sous-commission d'analyse lors de l'évaluation des soumissions conformément aux dispositions de l'Article 30 du RGAO.

27.2. Sous réserve des dispositions de l'alinéa 1 susvisé, les soumissionnaires ne contacteront pas les membres de la Commission des marchés et de la sous-commission pour des questions ayant trait à leurs offres, entre l'ouverture des plis et l'attribution du marché.

Article 28 : Détermination de la conformité des offres

28.1. La Sous-commission d'analyse procédera à un examen détaillé des offres pour déterminer si elles sont complètes, si les garanties exigées ont été fournies, si les documents ont été correctement signés, et si les offres sont d'une façon générale en bon ordre.

28.2. La Sous-commission d'analyse déterminera si l'offre est conforme pour l'essentiel aux dispositions de la qualification des soumissionnaires et à la proposition d'attribution du Marché ne sera donnée aux soumissionnaires ni à toute autre personne non concernée par ladite procédure tant que l'attribution du Marché n'aura pas été rendue publique, sous peine de disqualification de l'offre du Soumissionnaire et de la suspension des auteurs de toutes activités dans le domaine des Marchés publics.

26.2. Toute tentative faite par un soumissionnaire pour influencer la Commission de Passation des Marchés ou la Sous-commission d'Analyse dans l'évaluation des offres ou l'Autorité Contractante dans la décision d'attribution peut entraîner le rejet de son offre.

26.3. Nonobstant les dispositions de l'alinéa 26.2, entre l'ouverture des plis et l'attribution du marché, si un soumissionnaire souhaite entrer en contact avec l'Autorité Contractante pour des motifs ayant trait à son offre, il devra le faire par écrit.

Article 27 : Eclaircissements sur les offres et contacts avec l'Autorité Contractante

ii. Limite sensiblement, en contradiction avec le Dossier d'Appel d'Offres, les droits de l'Autorité Contractante ou ses obligations au titre du Marché ;

iii. Est telle que sa correction affecterait injustement la compétitivité des autres soumissionnaires qui ont présenté des offres conformes pour l'essentiel au Dossier d'Appel d'Offres.

28.4. Si une offre n'est pas conforme pour l'essentiel, elle sera écartée par la Commission des Marchés Compétente et ne pourra être par la suite rendue conforme.

28.5. L'Autorité Contractante se réserve le droit d'accepter ou de rejeter toute modification, divergence ou réserve. Les modifications, divergences, variantes et autres facteurs qui dépassent les exigences du Dossier d'Appel d'Offres ne doivent pas être pris en compte lors de l'évaluation des offres.

Article 29 : Qualification du soumissionnaire

La Sous-commission s'assurera que le Soumissionnaire retenu pour avoir soumis l'offre substantiellement conforme aux dispositions du dossier d'appel d'offres, satisfait aux critères de qualification stipulés à l'article 6 du RPAO. Il est essentiel d'éviter tout arbitraire dans la détermination de la qualification.

Article 30 : Correction des erreurs

30.1. La Sous-commission d'analyse vérifiera les offres reconnues conformes pour l'essentiel au Dossier d'Appel d'Offres pour en rectifier les erreurs de calcul éventuelles. La sous-commission d'analyse corrigera les erreurs de la façon suivante :



a. S'il y a contradiction entre le prix unitaire et le prix total obtenu en multipliant le prix unitaire par les quantités, le prix unitaire fera foi et le prix total sera corrigé, à moins que, de l'avis de la Sous-commission d'analyse, la virgule des décimales du prix unitaire soit manifestement mal placée, auquel cas le prix total indiqué prévaudra et le prix unitaire sera corrigé ;

Si le total obtenu par addition ou soustraction des sous totaux n'est pas exact, les sous totaux feront foi et le total sera corrigé ;

c. S'il y a contradiction entre le prix indiqué en lettres et en chiffres, le montant en lettres fera foi, à moins que ce montant soit lié à une erreur arithmétique confirmée par le sous-détail dudit prix, auquel cas le montant en chiffres prévaudra sous réserve des alinéas (a) et (b) ci-dessus.

30.2. Le montant figurant dans la Soumission sera corrigé par la Sous-commission d'analyse, conformément à la procédure de correction d'erreurs susmentionnée et, avec la confirmation du Soumissionnaire, ledit montant sera réputé l'engager.

30.3. Si le Soumissionnaire ayant présenté l'offre évaluée la moins-disante, n'accepte pas les corrections apportées, son offre sera écartée et sa garantie pourra être saisie.

Article 31 : Conversion en une seule monnaie

31.1. Pour faciliter l'évaluation et la comparaison des offres, la sous-commission d'analyse convertira les prix des offres exprimés dans les diverses monnaies dans lesquelles le montant de l'offre est payable en francs CFA.

31.2. La conversion se fera en utilisant le cours vendeur fixé par la Banque des Etats de l'Afrique Centrale (BEAC), dans les conditions définies par le RPAO.

Article 32 : Evaluation en soumission des offres en plusieurs monnaies

32.1. La sous-commission d'analyse convertira les prix des offres exprimés dans les diverses monnaies dans lesquelles le montant de l'offre est payable en francs CFA.

32.1. Seules les offres reconnues conformes, selon les dispositions de l'article 28 du RGAO, seront évaluées et comparées par la Sous-commission d'analyse.

32.2. En évaluant les offres, la sous-commission déterminera pour chaque offre le montant évalué de l'offre en rectifiant son montant comme suit :

a. En corrigeant toute erreur éventuelle conformément aux dispositions de l'article 30.2 du RGAO ;

b. En excluant les sommes provisionnelles et, le cas échéant, les provisions pour imprévus figurant dans le Détail quantitatif et estimatif récapitulatif, mais en ajoutant le montant des travaux en régie, lorsqu'ils sont chiffrés de façon compétitive comme spécifié dans le RPAO ;

c. En convertissant en une seule monnaie le montant résultant des rectifications (a) et (b) ci-dessus, conformément aux dispositions de l'article 31.2 du RGAO ;

d. En ajustant de façon appropriée, sur des bases techniques ou financières, toute autre modification, divergence ou réserve quantifiable ;

e. En prenant en considération les différents délais d'exécution proposés par les soumissionnaires, s'ils sont autorisés par le RPAO ;

f. Le cas échéant, conformément aux dispositions de l'article 13.2 du RGAO et du RPAO, en appliquant les remises offertes par le Soumissionnaire pour l'attribution de plus d'un lot, si cet appel d'offres est lancé simultanément pour plusieurs lots.

g. Le cas échéant, conformément aux dispositions de l'article 18.3 du RPAO et aux Spécifications techniques, les variantes techniques proposées, si elles sont permises, seront évaluées suivant leur mérite propre et indépendamment du fait que le Soumissionnaire aura offert ou non un prix pour la solution technique spécifiée par l'Autorité Contractante dans le RPAO.

32.3. L'effet estimé des formules de révision des prix figurant dans les CCAG et CCAP, appliquées durant la période d'exécution du Marché, ne sera pas pris en considération lors de l'évaluation des offres.

32.4. Si l'offre évaluée la moins-disante est jugée anormalement basse ou est fortement déséquilibrée par rapport à l'estimation du Maître d'Ouvrage des travaux à exécuter dans le cadre du Marché, la commission peut à partir du sous-détail de prix fournis par le soumissionnaire pour n'importe quel élément, ou pour tous les éléments du Détail quantitatif et estimatif, vérifier si ces prix sont compatibles avec les méthodes de construction et le calendrier proposé. Au cas où les justificatifs présentés par le soumissionnaire ne lui semblent pas satisfaisants, l'Autorité Contractante peut rejeter ladite offre après l'avis technique de l'Agence de Régulation des Marchés Publics.

Article 33 : Préférence accordée aux soumissionnaires nationaux

Les entrepreneurs nationaux bénéficient d'une marge de préférence nationale telle que prévue par le

c. En convertissant en une seule monnaie le montant résultant des rectifications (a) et (b) ci-dessus, conformément aux dispositions de l'article 31.2 du RGAO ;

d. En ajustant de façon appropriée, sur des bases techniques ou financières, toute autre modification, divergence ou réserve quantifiable ;

e. En prenant en considération les différents délais d'exécution proposés par les soumissionnaires, s'ils sont autorisés par le RPAO ;

f. Le cas échéant, conformément aux dispositions de l'article 13.2 du RGAO et du RPAO, en appliquant les remises offertes par le Soumissionnaire pour l'attribution de plus d'un lot, si cet appel d'offres est lancé simultanément pour plusieurs lots.

34.2. Si, selon l'Article 13.2 du RGAO, l'appel d'offres porte sur plusieurs lots, l'offre la moins-disante sera déterminée en évaluant ce marché en liaison avec les autres lots à attribuer concurremment, en prenant en compte les remises offertes par les soumissionnaires en cas d'attribution de plus d'un lot.

34.3 Toute attribution des marchés de Travaux se fait au Soumissionnaire remplissant les capacités techniques et financières requises résultant des critères d'évaluation et présentant l'offre évaluée la moins-disante.

Article 35 : Droit de l'Autorité Contractante de déclarer un Appel d'Offres infructueux ou d'annuler une procédure

L'Autorité Contractante se réserve le droit d'annuler une procédure d'Appel d'Offres après autorisation de Ministre Délégué à la Présidence chargé des Marchés Publics lorsque les offres ont été ouvertes ou de déclarer un Appel d'Offres infructueux après avis de la commission des marchés compétente, sans qu'il y ait lieu à réclamation.



Article 36 : Notification de l'attribution du marché

Avant l'expiration du délai de validité des offres fixé par le RPAO, l'Autorité Contractante notifiera à l'attributaire du Marché par télécopie confirmée par lettre recommandée ou par tout autre moyen que sa soumission a été retenue. Cette lettre indiquera le montant que le Maître d'ouvrage paiera à l'Entrepreneur au titre de l'exécution des travaux et le délai d'exécution.

Article 37 : Publication des résultats d'attribution du marché et recours

37.1. L'Autorité Contractante communique à tout soumissionnaire ou administration concernée, sur requête à lui adressée dans un délai maximal de cinq (5) jours après la publication des résultats d'attribution, le rapport de l'observateur indépendant ainsi que le procès-verbal de la séance d'attribution du marché y relatif auquel est annexé le rapport d'analyse des offres.

37.2. L'Autorité Contractante est tenue de communiquer les motifs de rejet des offres des soumissionnaires concernés qui en font la demande.

37.3. Après la publication du résultat de l'attribution, les offres non retirées dans un délai maximal de quinze (15) jours seront détruites, sans qu'il y ait lieu à réclamation, à l'exception de l'exemplaire destiné à l'organisme chargé de la régulation des marchés publics.

37.4. En cas de recours, il doit être adressé à l'Autorité chargée des Marchés publics, avec copies à l'Agence de Régulation des Marchés Publics, à l'Autorité Contractante et au Président de ladite Commission.

Il doit intervenir dans un délai maximum de cinq (05) jours ouvrables après la publication des résultats.

Article 38 : Signature du marché

L'Autorité Contractante se réserve le droit d'annuler une procédure d'Appel d'Offres après autorisation de Ministre Délégué à la Présidence chargé des Marchés Publics lorsque les offres ont été ouvertes ou de déclarer un Appel d'Offres infructueux après avis de la commission des marchés compétente, sans qu'il y ait lieu à réclamation.

Article 36 : Notification de l'attribution du marché

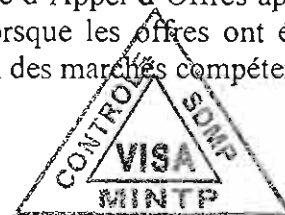

Avant l'expiration du délai de validité des offres fixé par le RPAO, l'Autorité Contractante notifiera à l'attributaire du Marché par télécopie confirmée par lettre recommandée ou par tout autre moyen que sa soumission a été retenue. Cette lettre indiquera le montant que le Maître d'ouvrage paiera à l'Entrepreneur au titre de l'exécution des travaux et le délai d'exécution.

Article 37 : Publication des résultats d'attribution du marché et recours

38.3. Le marché doit être notifié à son titulaire dans les cinq (5) jours qui suivent la date de sa signature.

Article 39 : Cautionnement définitif

39.1. Dans les vingt (20) jours suivant la notification du marché par l'Autorité Contractante, l'entrepreneur fournira au Maître d'Ouvrage un cautionnement garantissant l'exécution intégrale des travaux.

39.2. Le cautionnement dont le taux varie entre 2 et 5% du montant TTC du marché, peut être remplacé par la garantie d'une caution d'un établissement bancaire agréé conformément aux textes en vigueur, et émise au profit du Maître d'ouvrage ou par une caution personnelle et solidaire.

39.3. Les petites et moyennes entreprises (PME) à capitaux et dirigeants nationaux peuvent produire à la place du cautionnement, soit une hypothèque légale, soit une caution d'un établissement bancaire ou d'un organisme financier agréé de premier rang conformément aux textes en vigueur.

39.4. L'absence de production du cautionnement définitif dans les délais prescrits est susceptible de donner lieu à la résiliation du marché dans les conditions prévues dans le CCAG.





Règlement Particulier de l'Appel d'Offres



Règlement Particulier de l'Appel d'Offres

1.1

Définition des Travaux :

Les travaux à réaliser portent sur l'exécution des travaux de bitumage en enduit superficiel de certaines routes en terre à trafic modéré dans la Région de l'Est. financé par le **Budget du MINTP**, Exercice 2017 et Suivants.

La consistance des travaux à réaliser est détaillée dans le présent CCTP, au bordereau des prix - nomenclature des tâches et au détail estimatif.

Consistance des travaux :

Ces travaux comprennent les opérations suivantes dont la liste n'est pas exhaustive:

- L'exécution des terrassements généraux sur la plateforme existante pour obtenir une largeur

de chaussée comprise entre 6 et 8 mètres ;

- La mise en forme de la plateforme ;
- la réhabilitation et la remise au profil des talus en déblai ;
- la remise au profil des fossés et exutoires ;
- la mise en œuvre de la couche de base en grave latéritique ;
- la fourniture et pose de buses ;
- la construction des têtes de buses ;
- La construction des fossés maçonnés et bétonnés ;
- La reconstruction ou le renforcement de certains ouvrages de franchissement ;
- l'imprégnation ;
- la mise en œuvre d'un enduit superficiel bicouche ;
- la mise en œuvre d'un revêtement en maçonnerie de moellons ;
- la prise en compte de la protection de l'environnement ;

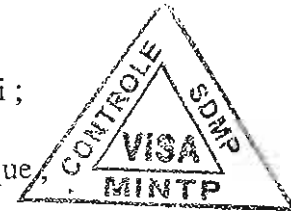

Maître d'Ouvrage : Ministre des Travaux Publics.

AVIS D'APPEL D'OFFRES NATIONAL OUVERT

N° _____ /AONO/MINTP/CMPM-TI/2018 du _____ en procédure d'urgence, pour l'exécution des travaux de bitumage en enduit superficiel de certaines routes en terre à trafic modéré dans la Région de l'Est. Financement : Budget du MINTP, Exercices 2018 et suivants, ligne : 52 36 467 03 44 12 120 2250

1.2.

Délai d'exécution:

Le délai global d'exécution des travaux est de 06 mois calendaires et comprend les périodes de pluies. Ce délai court à compter de la date de notification de l'ordre de service prescrivant le démarrage des travaux.

2.1.

Source (s) de financement:

Budget MINTP (Ligne Fonds Routier):

Nom du projet: exécution des travaux de bitumage en enduit superficiel de certaines routes en

Ces travaux comprennent les opérations suivantes dont la liste n'est pas exhaustive:

- L'exécution des terrassements généraux sur la plateforme existante pour obtenir une largeur

de chaussée comprise entre 6 et 8 mètres ;

- La mise en forme de la plateforme ;
- la réhabilitation et la remise au profil des talus en déblai ;
- la remise au profil des fossés et exutoires ;
- la mise en œuvre de la couche de base en grave latéritique ;
- la fourniture et pose de buses ;
- la construction des têtes de buses ;
- La construction des fossés maçonnés et bétonnés ;
- La reconstruction ou le renforcement de certains ouvrages de franchissement ;
- l'imprégnation ;

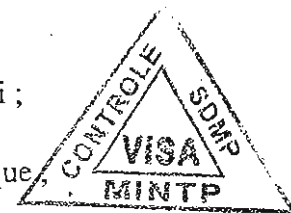

5.1

matériels et fournitures d'équipement et services.

PROVENANCE DES MATERIAUX

Le Cocontractant devra choisir des emplacements d'emprunts et les soumettre à l'agrément du Maître d'œuvre dont le refus vaudra obligation au Cocontractant de rechercher de nouveaux sites d'emprunts sans que celui-ci puisse prétendre à une quelconque indemnité.

Lorsque l'emplacement d'un emprunt choisi par le Cocontractant aura été agréé, il devra y faire un nombre suffisant de sondages et remettre au Maître d'œuvre un dossier technique portant sur :

- La localisation de l'emprunt
- L'épaisseur de la découverte
- La puissance de l'emprunt

Pour chaque emprunt, ce dossier devra comporter les résultats des essais suivants :

- 5 teneurs en eau naturelle
- 5 analyses granulométriques
- 5 limites d'Atterberg
- 5 Proctor modifié
- 3 CBR



Le Cocontractant ne pourra commencer à exploiter la carrière identifiée qu'après le contrôle de qualité effectuée par le Maître d'œuvre et l'autorisation écrite donnée par ce dernier.

Le Maître d'œuvre pourra retirer l'autorisation à tout moment dès que la chambre d'extraction ne donnera plus de matériaux de bonne qualité, le Cocontractant ne pouvant prétendre à aucune indemnité.

Le débroussaillage, le décapage de la terre végétale et de la découverte, l'abattage d'arbres requis pour l'exploitation des emprunts sont à la charge du Cocontractant et ne donneront pas droit à une rémunération explicite.

Les anciens sites d'emprunts ne pourront être exploités que si le Cocontractant a fourni les preuves qu'il y subsiste encore des matériaux ayant les caractéristiques requises.

- La localisation de l'emprunt
- L'épaisseur de la découverte
- La puissance de l'emprunt

Pour chaque emprunt, ce dossier devra comporter les résultats des essais suivants :

- 5 teneurs en eau naturelle
- 5 analyses granulométriques
- 5 limites d'Atterberg
- 5 Proctor modifié
- 3 CBR



Le Cocontractant ne pourra commencer à exploiter la carrière identifiée qu'après le contrôle de qualité effectuée par le Maître d'œuvre et l'autorisation écrite donnée par ce dernier.

6.1

Critères d'évaluation

Critères éliminatoires

- a) **Dossier administratif incomplet pour absence de l'une des pièces exigées dans le Dossier d'Appel d'Offres :**
- b) **Dossier Technique incomplet pour absence ou la non-conformité de l'une des pièces suivantes :**
 - La déclaration sur l'honneur de n'avoir pas abandonné un chantier au cours des trois dernières années et qu'il ne figure pas sur la liste des entreprises défailtantes établis par le Ministère des Marchés Publics;
 - Un Conducteur des Travaux n'ayant la qualification exigée dans le Dossier d'Appel d'Offres ;
 - Une note Organisation et méthodologie en cohérence avec la consistance des travaux;
- c) **Dossier financier incomplet pour absence ou la non-conformité de l'une des pièces suivantes :**
 - Une soumission signée, timbrée, datée et cachetée ;
 - Le bordereau des prix (pièce 6) suivant le modèle avec indication des prix hors TVA en chiffres et en lettres, rempli de manière lisible, paraphé et signé;
 - Le détail quantitatif et estimatif des travaux (pièce 7), paraphé et signé;
 - Les sous détails des prix (Pièce 9.9) et la décomposition des prix forfaitaires et frais de chantier, paraphé.
- d) **Fausse déclaration ou pièce falsifiée ;**
- e) **N'avoir pas obtenu au moins un total de 27 critères sur l'ensemble des 37 critères essentiels ;**
- f) **Omission dans l'offre financière d'un prix unitaire quantifié ;**
- g) **Omission dans le bordereau des prix unitaires d'un prix quantifié.**
- h) **Absence de la capacité financière d'au moins 100 000 000 FCFA.**



2. Critères essentiels

L'évaluation des offres techniques sera faite sur 37 critères sur la base des critères essentiels ci-dessous :

- a) Le personnel d'encadrement proposé (pièce 9.5) sur **14 critères** ;
- b) Le matériel à mobiliser sur **20 critères** ;
- c) Les Références du Soumissionnaire (pièces 9.7) sur **1 critère** ;
- d) L'attestation de visite des lieux signée, datée et cachetée sur **1 critère** ;
- e) Rapport illustré des visites des lieux sur **1 critère**

NB : Tout agent public listé parmi le personnel et qui n'a pas présenté tous les documents susceptibles de justifier sa libération de la Fonction Publique sera considéré comme non valable.

7.3.

Visite du site des travaux et réunion préparatoire (lieu et date, le cas échéant)

- Un Conducteur des Travaux n'ayant la qualification exigée dans le Dossier d'Appel d'Offres ;
 - Une note Organisation et méthodologie en cohérence avec la consistance des travaux;
- c) **Dossier financier incomplet pour absence ou la non-conformité de l'une des pièces suivantes :**
 - Une soumission signée, timbrée, datée et cachetée ;
 - Le bordereau des prix (pièce 6) suivant le modèle avec indication des prix hors TVA en chiffres et en lettres, rempli de manière lisible, paraphé et signé;
 - Le détail quantitatif et estimatif des travaux (pièce 7), paraphé et signé;
 - Les sous détails des prix (Pièce 9.9) et la décomposition des prix forfaitaires et frais de chantier, paraphé.
 - d) **Fausse déclaration ou pièce falsifiée ;**

13.1.

La liste des documents visés à l'article 13 du RGAO devra être complétée, regroupée en trois volumes insérés respectivement dans des enveloppes intérieures et détaillée comme suit:

Enveloppe A – Volume I: Pièces administratives

Elle comprend notamment:

- 1.1. L'original de l'acte de cautionnement provisoire de montant tel que précisé dans l'Avis d'Appel d'Offres (Pièce 1 du DAO), et d'un délai de validité de 120 jours à compter de la date initiale de remise des offres ;
- 1.2. L'original de l'attestation de non-redevance;
- 1.3. L'original de l'attestation de non-faillite délivrée par le Greffe du Tribunal de Première Instance du domicile ;
- 1.4. L'original de l'attestation de non-exclusion des marchés publics délivrée par l'Agence de Régulation des Marchés Publics (ARMP).
- 1.5. L'original de l'attestation signée du Directeur de la Caisse Nationale de Prévoyance Sociale, ou d'un de ses représentants dûment mandatés, certifiant qu'il a effectivement versé à la caisse les sommes dont il est redevable et précisant l'objet de la soumission et le numéro de l'Appel d'offres;
- 1.6. L'original de l'attestation de domiciliation bancaire du soumissionnaire à laquelle sera domicilié le marché en cas d'attribution. Elle devra être délivrée par une Banque agréée par le Ministre en charge des Finances;
- 1.7. Copie certifiée par la Sous-direction des Marchés Publics du MINTP de la quittance de versement au Trésor Public des frais d'acquisition du Dossier d'Appel d'Offres et l'original de la quittance étant collectée et remis à l'ARMP ;
- 1.8. Capacité financière d'un montant de 250 000 000 FCFA ;
- 1.9. Les pouvoirs conformes au modèle (Pièce 9.10) dans le cas où le soumissionnaire agit comme mandataire d'un groupement d'entreprises ;
- 1.10. L'accord de groupement signé entre les membres du groupement attestant que tous les membres de ce groupement sont responsables solidairement de la soumission et si celle-ci est retenue, de l'exécution du marché (voir modèle 9.11) ;
- 1.11. Le Règlement Particulier de l'Appel d'Offres paraphés à chaque page signé à la dernière page;
- 1.12. Les modèles de garanties paraphés à chaque page;
- 1.13. Le modèle de projet de Marché paraphés à chaque page et signé à la dernière page ;
- 1.14. Le modèle d'élection de domicile paraphé ;
- 1.15. Le Cahier des Clauses Techniques Particulières paraphé à chaque page et signé à la dernière page ;

Les justifications administratives ci-dessus doivent dater de moins de trois (03) mois à la date initiale de remise des offres, et présentées conformément à l'article 23 du décret 2004/275 du 24 septembre 2004 portant code des marchés publics. En cas de groupement d'entreprises, chaque membre du groupement produira chacune des pièces administratives énumérées ci-dessus à l'exception des pièces 1.1, 1.6 à 1.15.

Enveloppe B – Volume II: Offre technique

- 2.1. L'original de l'attestation de non-faillite délivrée par le Greffe du Tribunal de Première Instance du domicile ;
- 1.4. L'original de l'attestation de non-exclusion des marchés publics délivrée par l'Agence de Régulation des Marchés Publics (ARMP).
- 1.5. L'original de l'attestation signée du Directeur de la Caisse Nationale de Prévoyance Sociale, ou d'un de ses représentants dûment mandatés, certifiant qu'il a effectivement versé à la caisse les sommes dont il est redevable et précisant l'objet de la soumission et le numéro de l'Appel d'offres;
- 1.6. L'original de l'attestation de domiciliation bancaire du soumissionnaire à laquelle sera domicilié le marché en cas d'attribution. Elle devra être délivrée par une Banque agréée par le Ministre en charge des Finances;
- 1.7. Copie certifiée par la Sous-direction des Marchés Publics du MINTP de la quittance de versement au Trésor Public des frais d'acquisition du Dossier d'Appel d'Offres et l'original de la quittance étant collectée et remis à l'ARMP ;
- 1.8. Capacité financière d'un montant de 250 000 000 FCFA ;

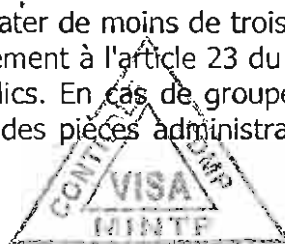

2.4 Personnel (Pièce 9.5)

Le Cocontractant devra avoir, ou s'être engagé à embaucher avant le début des travaux et pour la durée du chantier, le personnel technique compétent nécessaire, à savoir :

Conducteur des Travaux :

Un Ingénieur de formation Génie Civil (BAC+3 ou plus) disposant d'au moins Dix (10) années d'expérience routière générale et ayant réalisé en qualité de conducteur des travaux au moins Trois (03) projets d'entretien, de réhabilitation ou de construction des routes bitumées (joindre curriculum vitae signé par le candidat, une copie certifiée conforme du diplôme, une attestation de présentation de l'original du diplôme ainsi qu'une attestation de disponibilité signée du candidat.).

En outre, tout Ingénieur national proposé à ce poste doit présenter une attestation d'inscription à l'Ordre National des Ingénieurs de Génie Civil (ONIGC);

Un Chef de chantier Chaussée/Terrassement

Technicien Supérieur de Génie Civil ou plus disposant d'au moins cinq (05) années d'expérience routière générale et ayant réalisé en qualité de Chef de chantier au moins deux (02) projets d'entretien, de réhabilitation ou de construction des routes bitumées (joindre curriculum vitae signé par les candidats, une copie certifiée conforme du diplôme, une attestation de présentation de l'original du diplôme le plus élevé ainsi qu'une attestation de disponibilité signée du candidat);

Un Chef de chantier Ouvrages/Assainissement

Technicien Supérieur de Génie Civil ou plus disposant d'au moins cinq (05) années d'expérience routière générale et ayant réalisé en qualité de Chef de chantier au moins deux (02) projets d'entretien, de réhabilitation ou de construction des routes bitumées (joindre curriculum vitae signé par les candidats, une copie certifiée conforme du diplôme, une attestation de présentation de l'original du diplôme le plus élevé ainsi qu'une attestation de disponibilité signée du candidat);

Responsable du Laboratoire Géotechnique :

Technicien de Génie Civil ou plus ayant au moins Cinq (05) ans d'expérience pratique dans le domaine de géotechnique routière et ayant réalisé au moins Deux (02) projets d'entretien, de réhabilitation ou de construction des routes bitumées (joindre curriculum vitae signé par le candidat, une copie certifiée conforme du diplôme le plus élevé, une attestation de présentation de l'original du diplôme, une attestation de disponibilité signée du candidat);

Un (01) Responsable Topographie :

Technicien en Topographie Cadastre ou plus ayant au moins Quatre (04) ans d'expérience pratique dans le domaine de la topographie des projets routiers (joindre curriculum vitae signé par le candidat, une copie certifiée conforme du diplôme le plus élevé, une attestation de présentation de l'original du diplôme, une attestation de disponibilité signée du candidat);

Responsable Administratif :

Un gestionnaire de niveau Baccalauréat ou plus au moins ayant au moins Trois (03) ans d'expérience pratique dans la gestion des projets (joindre curriculum vitae signé par le candidat, une copie certifiée conforme du diplôme le plus élevé, une attestation de présentation de l'original du diplôme, une attestation de disponibilité signée du candidat.).

En outre, tout Ingénieur national proposé à ce poste doit présenter une attestation d'inscription à l'Ordre National des Ingénieurs de Génie Civil (ONIGC);

Un Chef de chantier Chaussée/Terrassement

Technicien Supérieur de Génie Civil ou plus disposant d'au moins cinq (05) années d'expérience routière générale et ayant réalisé en qualité de Chef de chantier au moins deux (02) projets d'entretien, de réhabilitation ou de construction des routes bitumées (joindre curriculum vitae signé par les candidats, une copie certifiée conforme du diplôme, une attestation de présentation de l'original du diplôme le plus élevé ainsi qu'une attestation de disponibilité signée du candidat);

Un Chef de chantier Ouvrages/Assainissement

Technicien Supérieur de Génie Civil ou plus disposant d'au moins cinq (05) années d'expérience routière générale et ayant réalisé en qualité de Chef de chantier au moins deux (02) projets d'entretien, de réhabilitation ou de construction des routes bitumées (joindre curriculum vitae signé par les candidats, une copie certifiée conforme du diplôme, une attestation de présentation de l'original du diplôme le plus élevé ainsi qu'une attestation de disponibilité signée du candidat);

En cas de location, joindre une copie du contrat de location et les copies certifiées conformes des pièces justifiant que la partie qui loue le matériel en est propriétaire. Ces pièces doivent dater de moins de trois mois à la date limite de remise des offres. La liste du matériel minimum à fournir est la suivante :

MATERIEL EN PROPRE

- Un (01) Compacteur vibrant;
- Un (01) bulldozer ;
- Un (01) Camions benne ;
- Une (01) niveleuses ;
- Un (01) camion gravillonneur ;
- Une (01) répandeuse à liant de 10 000 litres ;

MATERIEL EN LOCATION OU EN PROPRE

- Une (01) Tractopelle ;
- Un (01) Compacteur à pneus ;
- Un (01) concasseur ;
- Un (01) camion-citerne à eau ;
- Une (01) pelle excavatrice ;
- Une (01) pelle chargeuse ;
- Un (01) Compresseur avec marteau piqueur ;
- Une (01) Bétonnière ;
- Une (01) cuve de stockage de bitume ;
- Une (01) balayeuse ;
- Matériel de laboratoire géotechnique de base (01 dame Proctor, 01 moule Proctor, 01 densitomètre à membrane avec accessoires, 01 balance ROBERVAL de 15 kg avec socle de poids complet, 01 tamis de 20 mm, 01 gamelle à brûler) ;
- Matériel de laboratoire pour produits bitumineux (01 plaque de contrôle de répandage de bitume (0,20x0, 20) ou (0,25x 0, 25), 01 bac pour contrôle de dosage de gravillon (0,50x0,50)) ;
- Un (01) véhicule de liaison ;
- Matériel de topographie (station totale, mire, jalons, topomètre) ;
- etc.)



2.3 Références du Cocontractant au cours des dix dernières années (2008-2017) suivant Pièces 9.7 (joindre les première et dernière pages des marchés enregistrés et procès-verbaux de réception ou attestation de bonne fin).

2.4 Organisation et méthodologie

Les offres seront évaluées techniquement en prenant en considération la compréhension par le Cocontractant des opérations projetées et l'organisation de chantier qu'elle proposera pour mener à bien l'exécution des travaux envisagées. Ainsi seront fournis les informations et renseignements ci-après :

2.4.1 Le planning des travaux (Pièce 9.8.1)

2.4.2 Les approvisionnements ou matériaux de chantier (Pièce 9.8.2) ;

- Une (01) niveleuses ;
- Un (01) camion gravillonneur ;
- Une (01) répandeuse à liant de 10 000 litres ;

MATERIEL EN LOCATION OU EN PROPRE

- Une (01) Tractopelle ;
- Un (01) Compacteur à pneus ;
- Un (01) concasseur ;
- Un (01) camion-citerne à eau ;
- Une (01) pelle excavatrice ;
- Une (01) pelle chargeuse ;
- Un (01) Compresseur avec marteau piqueur ;
- Une (01) Bétonnière ;
- Une (01) cuve de stockage de bitume ;



	<p>Enveloppe C – Volume III : Offre financière</p> <p>3.1 Une soumission (pour chacun des lots postulés) sur papier timbré, conforme au modèle joint (pièce 8.1), signée et datée ;</p> <p>3.2 Le bordereau des prix unitaires (pièce 6) suivant le modèle avec indication des prix hors TVA en chiffres et en lettres, rempli de manière lisible, paraphé et signé;</p> <p>3.1 Le détail quantitatif et estimatif des travaux signé (pièce 7) ;</p> <p>3.2 Les sous détails des prix unitaires (Pièce 9.9). et la décomposition des prix forfaitaires et frais de chantier paraphé à chaque page.</p> <p>NB: Les différentes parties d'un même dossier doivent obligatoirement être séparées par les intercalaires de couleur autre que le blanc, aussi bien dans l'original que dans les copies, de manière à faciliter son examen.</p>
	<p>Prix et monnaie de l'offre</p>
14.3.	<p>Le montant de la soumission est libellé entièrement en monnaie nationale (franc CFA).</p>
14.4.	<p>Les prix du marché <i>ne sont pas</i> révisables.</p>
	<p>Préparation et dépôt des offres</p>
16.1.	<p>Période de validité des offres:</p> <p>a) Les soumissionnaires restent engagés par leur offre pendant un délai de quatre-vingt-dix (90) jours à compter de la date limite fixée pour la remise des offres, délai au cours duquel le Maître d'Ouvrage avisera de son choix les entreprises retenues.</p> <p>b) Dans des circonstances exceptionnelles, avant l'expiration du délai initial de validité des offres, le Maître d'Ouvrage peut demander aux soumissionnaires de proroger la durée de validité pour une durée additionnelle déterminée. La demande et les réponses doivent être faites par écrit. Un Soumissionnaire peut refuser de proroger la validité de son offre sans perdre la caution de soumission. Le Soumissionnaire qui accepte de proroger la durée de validité de son offre ne peut modifier son offre, mais il doit proroger la durée de validité de la Caution de Soumission en conséquence et ce, conformément aux dispositions de l'Article 17 du RGAO.</p> <p>3.2 Le bordereau des prix unitaires (pièce 6) suivant le modèle avec indication des prix hors TVA en chiffres et en lettres, rempli de manière lisible, paraphé et signé;</p> <p>3.1 Le détail quantitatif et estimatif des travaux signé (pièce 7) ;</p> <p>3.2 Les sous détails des prix unitaires (Pièce 9.9). et la décomposition des prix forfaitaires et frais de chantier paraphé à chaque page.</p> <p>NB: Les différentes parties d'un même dossier doivent obligatoirement être séparées par les intercalaires de couleur autre que le blanc, aussi bien dans l'original que dans les copies, de manière à faciliter son examen.</p>
	<p>Prix et monnaie de l'offre</p>
14.3.	<p>Le montant de la soumission est libellé entièrement en monnaie nationale (franc CFA).</p>



17.1.	<p>Montant de la caution de soumission:</p> <ol style="list-style-type: none"> 1) En application de l'article 6 du RPAO, le Soumissionnaire fournira, une caution de soumission du montant spécifié dans l'Avis d'Appel d'Offres, laquelle fera partie intégrante de son offre. 2) La caution de soumission sera conforme au modèle présenté dans le Dossier d'Appel d'Offres. La Caution de Soumission demeurera valide pendant trente (30) jours au-delà de la date initiale originelle de validité des offres, ou de toute nouvelle date limite de validité demandée par le Maître d'Ouvrage et acceptée par le Soumissionnaire, conformément aux dispositions de l'Article 16.2 du RPAO. 3) Toute offre non accompagnée d'une Caution de Soumission acceptable sera rejetée par la Commission Ministérielle de Passation des Marchés compétente comme non conforme. La Caution de Soumission d'un groupement d'entreprises doit être établie au nom d'un membre du groupement soumettant l'offre. 4) Les Cautions de Soumission et les offres des soumissionnaires non retenus seront restituées dans un délai de quinze (15) jours, après la publication du résultat de l'attribution, à l'exception de l'exemplaire destiné à l'organisme chargé de la régulation des marchés publics. Les offres non retirées dans ce délai sont détruites, sans qu'il y ait lieu à réclamation. 5) La Caution de Soumission de l'attributaire du Marché sera libérée dès que ce dernier aura signé le marché et fourni le Cautionnement définitif requis. 6) La Caution de Soumission peut être saisie : <ol style="list-style-type: none"> (a) si le Soumissionnaire retire son offre durant la période de validité, excepté dans le cas mentionné à l'Article 24.2 du RGAO (b) si, dans les délais prévus à l'article 37 du RGAO, l'attributaire du Marché ne parvient pas : <ol style="list-style-type: none"> i. à signer le marché, ou à fournir le Cautionnement définitif requis.
18.3.	<p>Les variantes techniques sur la ou les parties de travaux spécifiées ci-dessous ne sont permises dans le cadre des Spécifications techniques:</p>
20.1.	<p>Nombre de copies de l'offre qui doivent être remplies et envoyées:</p> <ol style="list-style-type: none"> 1) Le Soumissionnaire préparera un original des documents constitutifs de l'offre en un (01) exemplaire (pour chacun des trois volumes) portant clairement l'indication "ORIGINAL". De plus, le Soumissionnaire soumettra six (06) copies (pour chacun des trois volumes) portant l'indication "COPIE". En cas de divergence entre l'original et les copies, l'original fera foi. 2) La présentation des offres devra tenir compte du principe de séparation des pièces administratives (volume 1) de l'offre technique (volume 2) et de l'offre financière (volume 3).
22.1.	<p>Date et heure limites de dépôt des offres:</p> <p>Chaque offre, rédigée en français ou en anglais et en sept (07) exemplaires dont un (01) Soumissionnaire, conformément aux dispositions de l'Article 16.2 du RPAO.</p> <ol style="list-style-type: none"> 3) Toute offre non accompagnée d'une Caution de Soumission acceptable sera rejetée par la Commission Ministérielle de Passation des Marchés compétente comme non conforme. La Caution de Soumission d'un groupement d'entreprises doit être établie au nom d'un membre du groupement soumettant l'offre. 4) Les Cautions de Soumission et les offres des soumissionnaires non retenus seront restituées dans un délai de quinze (15) jours, après la publication du résultat de l'attribution, à l'exception de l'exemplaire destiné à l'organisme chargé de la régulation des marchés publics. Les offres non retirées dans ce délai sont détruites, sans qu'il y ait lieu à réclamation. 5) La Caution de Soumission de l'attributaire du Marché sera libérée dès que ce dernier aura signé le marché et fourni le Cautionnement définitif requis. 6) La Caution de Soumission peut être saisie : <ol style="list-style-type: none"> (a) si le Soumissionnaire retire son offre durant la période de validité, excepté

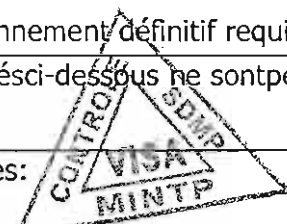

25.1	<p>Lieu, date et heure de l'ouverture des plis: L'ouverture des plis aura lieu le _____ dès 14 heures au Ministère des Travaux Publics à la salle de réunion de la Délégation Régionale des Travaux Publics du Centre à Yaoundé en présence des soumissionnaires. Tous les soumissionnaires peuvent assister à cette séance d'ouverture ou s'y faire représenter par une seule personne dûment mandaté (même en cas de groupement) de leur choix ayant une parfaite connaissance du dossier L'ouverture des plis se fera en un temps et en quatre étapes :</p> <ul style="list-style-type: none"> - 1er étape : Ouverture de la grande enveloppe contenant les enveloppes A, B et C, - 2ème étape : Ouverture de l'enveloppe A contenant les pièces administratives (volume 1), - 3ème étape Ouverture de l'enveloppe B contenant les offres techniques (volume 2) - 4ème étape Ouverture de l'enveloppe C contenant les offres financières (volume 3). <p>Tous les soumissionnaires peuvent assister à cette séance d'ouverture ou s'y faire représenter par une seule personne dûment mandatée (même en cas de groupement) de leur choix ayant une parfaite connaissance du dossier.</p>
	<p>Évaluation et comparaison des offres</p>
31.2.	<p>Monnaie retenue pour la conversion en une seule monnaie: Le franc CFA Source du taux de change: La Banque des États de l'Afrique Centrale (BEAC).</p>
32.2(g).	<p>La méthode d'évaluation des variantes techniques est la suivante: sans objet</p>
33.1.	<p>Les soumissionnaires nationaux bénéficient <i>ne bénéficient pas</i> d'une marge de préférence nationale au cours de l'évaluation : sans objet</p>
	<p>Attribution du marché</p>
34.1 et 34.2	<p>Le marché sera attribué au soumissionnaire présentant l'offre la moins-disante et remplissant les capacités techniques et administratives requises. Par ailleurs, le Maître d'Ouvrage se réserve le droit de ne pas attribuer le marché dans le cadre du présent appel d'offres à un soumissionnaire qui titulaire d'un contrat en cours au sein du MINTP, a des performances peu satisfaisantes (mise en demeure dont l'évaluation a été jugée non satisfaisante ou constat de défaillance notifié dans les six mois précédents l'attribution ou contrat en cours de résiliation).</p> <p>L'ouverture des plis se fera en un temps et en quatre étapes :</p> <ul style="list-style-type: none"> - 1er étape : Ouverture de la grande enveloppe contenant les enveloppes A, B et C, - 2ème étape : Ouverture de l'enveloppe A contenant les pièces administratives (volume 1), - 3ème étape Ouverture de l'enveloppe B contenant les offres techniques (volume 2) - 4ème étape Ouverture de l'enveloppe C contenant les offres financières (volume 3). <p>Tous les soumissionnaires peuvent assister à cette séance d'ouverture ou s'y faire représenter par une seule personne dûment mandatée (même en cas de groupement) de leur choix ayant une parfaite connaissance du dossier.</p>
	<p>Évaluation et comparaison des offres</p>



	cautionnement définitif :
39.1	Le cautionnement définitif garantira l'exécution intégrale des travaux et sera constitué
39.2	dans un délai de vingt (20) jours à compter de la date de notification du marché. Il sera
	conservé par les services du Fonds Routier. Le cautionnement provisoire de soumission est
	restitué au Cocontractant dès constitution de ce cautionnement définitif.
	<ul style="list-style-type: none"> • Son montant est fixé à cinq pour cent (5%) du montant toutes taxes comprises du marché.
	<ul style="list-style-type: none"> • Le cautionnement définitif peut être remplacé par une caution personnelle et
	solidaire d'un établissement bancaire de premier rang installé au Cameroun et agréé
	par le Ministre en charge des Finances.
	<ul style="list-style-type: none"> • A la fin des travaux, le cautionnement définitif sera restitué, ou la caution bancaire
	le remplaçant libérée, sur demande écrite du Cocontractant.



par le Ministre en charge des Finances.

- A la fin des travaux, le cautionnement définitif sera restitué, ou la caution bancaire le remplaçant libérée, sur demande écrite du Cocontractant.





CCAP



Table des matières

Chapitre I: Généralités

Article1	:Objet du marché.....
Article2	:Procédure de Passation du Marché.....
Article3	: Définitions et attributions (CCAG Article 2 complété).....
Article4	: Langue, loi et réglementation applicables
Article5	: Pièces constitutives du marché (CCAG Article 4).....
Article6	:Textes généraux applicables
Article7	: Communication (CCAG Articles 6 et 10 complétés)
Article8	:Ordres de service (CCAG Article 8).....
Article9	: Marchés à tranches conditionnelles (CCAG Article 9).....
Article10	: Personnel de l'entrepreneur (CCAG Article 15 complété).....

Chapitre II: Clauses Financières.....

Article11	:Garanties etcautions (CCAG Articles 29 et 41 complétés).....
Article12	: Montant du marché (CCAG Articles 18 et 19 complétés).....
Article13	:Lieu et mode de paiement
Article14	:Variation des prix (CCAG Article 20).....
Article15	: Formules de révision des prix (CCAG Article 21).....
Article16	: Formulesd'actualisationdesprix (CCAG Article 21).....
Article17	: Travaux énergie (CCAG Article 22 complété).....
Article18	: Valorisation des travaux (CCAG Article 23).....
Article19	: Valorisation des approvisionnements (CCAG Article 24 complété).....
Article20	:Avances (CCAG Article 28).....
Article21	: Règlement des travaux (cf.art. 26, 27 et 30 CCAG complétés).....
Article22	: Intérêts moratoires (CCAG Article 31).....
Article23	: Pénalités de retard (CCAG Article 32 complété).....
Article24	: Règlement en cas de groupement d'entreprises (CCAG Article 33).....
Article25	:Décompte final (CCAG Article 34).....
Article26	: Décompte général et définitif (CCAG Article 35).....
Article6	:Textes généraux applicables
Article7	: Communication (CCAG Articles 6 et 10 complétés)
Article8	:Ordres de service (CCAG Article 8).....
Article9	: Marchés à tranches conditionnelles (CCAG Article 9).....
Article10	: Personnel de l'entrepreneur (CCAG Article 15 complété).....

Chapitre II: Clauses Financières.....

Article11	:Garanties etcautions (CCAG Articles 29 et 41 complétés).....
Article12	: Montant du marché (CCAG Articles 18 et 19 complétés).....



Article31 : Délais d'exécution du marché (CCAG Article 38)

Article32 : Rôles et responsabilités de l'entrepreneur (CCAG Article 40).....

Article33 : Mise à disposition des documents et du site (CCAG Article 42).....

Article34 : Assurances des ouvrages et responsabilités civiles (CCAG Article 45).....

Article35 : Pièce à fournir par l'entrepreneur (Article 49 complété).....

Article36 : Organisation et sécurité des chantiers (CCAG Article 50).....

Article37 : Implantation des ouvrages (CCAG Article 52).....

Article38 : Sous-traitance (CCAG Article 54).....

Article39 : Laboratoire de chantier et essais (CCAG Article 55).....

Article 40 : Journal de chantier (CCAG Article 56 complété)

Article41 : Utilisation des explosifs (CCAG Article 60).....

Chapitre IV: Delaréception

Article42 : Réception provisoire (CCAG Article 67).....

Article43 : Documents à fournir après exécution (CCAG Article 68).....

Article44 : Délai de garantie (CCAG Article 70).....

Article45 : Réception définitive (CCAG Article 72).....

Chapitre V: Dispositions diverses

Article46 : Résiliation du marché (CCAG Article 74).....

Article47 : Cas de force majeure (CCAG Article 75).....

Article48 : Différends et litiges (CCAG Article 79).....

Article49 : Edition et diffusion du présent marché

Article50 et dernier: Entrée en vigueur du marché.....



Article39 : Laboratoire de chantier et essais (CCAG Article 55).....

Article 40 : Journal de chantier (CCAG Article 56 complété)

Article41 : Utilisation des explosifs (CCAG Article 60).....

Chapitre IV: Delaréception

Article42 : Réception provisoire (CCAG Article 67).....

Article43 : Documents à fournir après exécution (CCAG Article 68).....

Article44 : Délai de garantie (CCAG Article 70).....

Article45 : Réception définitive (CCAG Article 72).....

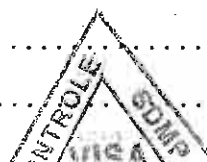

- Organisme chargé des paiements : le Payeur Général du Trésor au MINFI;
- Fonctionnaires compétents pour fournir les renseignements énumérés à l'article 79 du décret susvisé: le Maître d'Ouvrage à travers, le Directeur des Routes Rurales et le Payeur Général du Trésor au MINFI.

3.3 ATTRIBUTIONS DU MAITRE D'ŒUVRE

Le Maître d'œuvre a pour attribution de faire exécuter les travaux de façon satisfaisante, conformément aux dispositions contractuelles et aux règles de l'art.

Il ne pourra relever le Cocontractant d'aucune de ses obligations contractuelles, ni (sauf exception expresse stipulée ci-dessous) ordonner un travail quelconque susceptible de retarder l'exécution des travaux ou de provoquer un paiement supplémentaire par le Maître d'Ouvrage, ni ordonner une modification quelconque à l'ouvrage à exécuter. Le Maître d'œuvre est compétent pour préparer et signer les ordres de services à caractère technique.

A la demande du Cocontractant ou du Maître d'œuvre, des constats contradictoires pourront être réalisés pour fixer les quantités de certains ouvrages. De tels constats contradictoires seront faits lorsqu'un ouvrage risque de ne plus pouvoir être mesuré.

Article 4: Langue, lois et règlements applicables

4.1. La langue utilisée est le Français ou l'Anglais.

4.2. L'entrepreneur s'engage à observer les lois, règlements en vigueur en République du Cameroun et ce, aussi bien dans sa propre organisation que dans la réalisation du marché.

Siceslois et règlements en vigueur à la date de signature du présent marché venaient à être modifiés après la signature du marché, les coûts éventuels qui en découleraient directement seraient pris en compte sans gain ni perte pour chaque partie.

Article 5: Pièces constitutives du marché (CCAG Article 4)

Les pièces constitutives du présent marché sont par ordre de priorité :

5.1.1. La soumission du Cocontractant et ses annexes dans toutes les dispositions non contraires aux dispositions du Dossier d'Appel d'Offres et du présent marché.

5.1.2. Le présent Cahier des Clauses Administratives Particulières (CCAP) ;

5.1.3. Le Cahier des Clauses Techniques Particulières (CCTP) ;

5.1.4. Le Bordereau des prix (BP) ;

5.1.5. Le Détail Quantitatif et Estimatif (DQE) ;

5.1.6. Le Sous-Détail des Prix Unitaires ;

5.1.7. Le Dossier d'Appel d'Offres (DAO)

retarder l'exécution des travaux ou de provoquer un paiement supplémentaire par le Maître d'Ouvrage, ni ordonner une modification quelconque à l'ouvrage à exécuter. Le Maître d'œuvre est compétent pour préparer et signer les ordres de services à caractère technique.

A la demande du Cocontractant ou du Maître d'œuvre, des constats contradictoires pourront être réalisés pour fixer les quantités de certains ouvrages. De tels constats contradictoires seront faits lorsqu'un ouvrage risque de ne plus pouvoir être mesuré.

Article 4: Langue, lois et règlements applicables

4.1. La langue utilisée est le Français ou l'Anglais.

4.2. L'entrepreneur s'engage à observer les lois, règlements en vigueur en République du



Article 6: Textes généraux applicables

En ce qui n'est pas contraire aux dispositions du présent contrat, le Cocontractant reste soumis aux textes généraux ci-après :

- 6.1. la loi n° 92/007 du 14 août 1992 portant Code du travail ;
- 6.2. la loi cadre n°096/12 du 05 août 1996 portant loi-cadre relative à la gestion de l'environnement ;
- 6.3. la Loi n° 96/07 du 8 avril 1996 portant protection du patrimoine routier modifié et complété par les lois n° 98/011 du 14 juillet 1998 et 2004/021 du 22 juillet 2004 ;
- 6.4. la loi n°2007/006 du 26 décembre 2007 portant Régime Financier de l'Etat ;
- 6.5. la Loi n° 001 du 16 avril 2001 portant Code Minier, et mise en application par le Décret n° 2002/048/PM du 26 mars 2002 ;
- 6.6. la loi n° 2000/10 du 13 juillet 2000 fixant l'organisation et les modalités de l'exercice de la profession d'Ingénieur du Génie civil ;
- 6.7. la Loi n° 2017/021 du 20 décembre 2017 portant loi de finances de la République du Cameroun pour l'Exercice 2018 ;
- 6.8. Le Code minier
- 6.9. le Décret n° 2001/048 du 23 février 2001, portant organisation et fonctionnement de l'Agence de Régulation des Marchés Publics (ARMP) ;
- 6.10. le Décret 2003/651/PM du 16 avril 2003 fixant les modalités d'application du régime fiscal et douanier des Marchés Publics ;
- 6.11. le Décret n°2013/271 du 05 août 2013 modifiant et complétant certaines dispositions du décret n°2012/074 du 08 mars 2012 portant création, organisation et fonctionnement des Commissions de Passation des Marchés Publics ;
- 6.12. le Décret n° 2004/275 du 24 septembre 2004 portant Code des Marchés publics ;
- 6.13. le Décret n° 2003/651/PM du 16 avril 2003 fixant les modalités d'application du régime fiscal et douanier des marchés publics ;
- 6.14. le Décret n° 2005/577 du 23 février 2005 fixant les modalités de réalisation des études d'impact environnemental ;
- 6.15. le Décret n° 2008/376 du 12 novembre 2008 portant organisation administrative de la République du Cameroun ;
- 6.16. le Décret n°2011/408 du 9 décembre 2011 portant organisation du Gouvernement ;
- 6.17. le Décret n°2015/434 du 02 octobre 2015 portant réaménagement du Gouvernement ;
- 6.18. le Décret n°2013/334 du 13 septembre 2013 portant organisation du Ministère des Travaux Publics ;
- 6.19. le Décret N°2012/075 de la 08/03/2012 portant organisation du Ministère des Marchés Publics ;
- 6.5. la Loi n° 001 du 16 avril 2001 portant Code Minier, et mise en application par le Décret n° 2002/048/PM du 26 mars 2002 ;
- 6.6. la loi n° 2000/10 du 13 juillet 2000 fixant l'organisation et les modalités de l'exercice de la profession d'Ingénieur du Génie civil ;
- 6.7. la Loi n° 2017/021 du 20 décembre 2017 portant loi de finances de la République du Cameroun pour l'Exercice 2018 ;
- 6.8. Le Code minier
- 6.9. le Décret n° 2001/048 du 23 février 2001, portant organisation et fonctionnement de l'Agence de Régulation des Marchés Publics (ARMP) ;
- 6.10. le Décret 2003/651/PM du 16 avril 2003 fixant les modalités d'application du régime fiscal et douanier des Marchés Publics ;
- 6.11. le Décret n°2013/271 du 05 août 2013 modifiant et complétant certaines

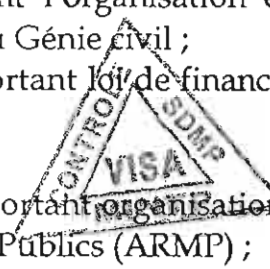
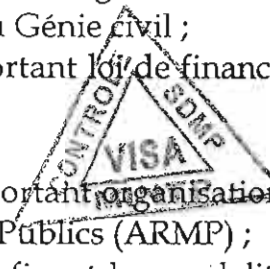

- 6.23. l'Arrêté n° 136/CAB/PM du 9 septembre 2008 modifiant et complétant certaines dispositions de l'Arrêté n° 042/CAP/PM du 14 juin 2002 portant création de commissions de passation des marchés auprès du ministère des Travaux Publics ;
- 6.24. l'Arrêté n° 070/MINEP du 20 avril 2005 fixant les différentes catégories d'opérations dont la réalisation est soumise à l'étude d'impact environnemental ;
- 6.25. l'Arrêté N°00000301/A/MINMAP du 28 décembre 2015 portant création d'une Commission Ministérielle de Passation des Marchés des Travaux d'Infrastructures auprès du Ministère des Travaux Publics ;
- 6.26. la Décision N°00000006/D/MINMAP/SG/DAJ du 04 Janvier 2018 constatant, la composition des Commissions Ministerielles de Passation des Marchés Publics ;
- 6.27. la circulaire n° 001/CAB/PR du 19 Juin 2012 relative à la passation et au contrôle de l'exécution des marchés publics ;
- 6.28. la circulaire n°004/CAB/PM du 30 décembre 2005 relative à l'application du Code des Marchés Publics ;
- 6.29. la circulaire n°003/CAB/PM du 18 avril 2008 relative au respect des règles régissant la passation, l'exécution et le contrôle des marchés publics ;
- 6.30. la circulaire n°002/CAB/PM du 31 janvier 2011 relative à l'amélioration de la performance du système des Marchés Publics ;
- 6.31. la circulaire n°003/CAB/PM du 31 janvier 2011 précisant les modalités de gestion des changements des conditions économiques des marchés publics ;
- 6.32. la Circulaire N°001/C/MINFI du 02 Janvier 2018 portant instructions relatives à l'exécution des lois de finances, au suivi et au contrôle de l'exécution du Budget de l'Etat, des Entreprises et Etablissements publics, des collectivités territoriales décentralisées et des autres organismes subventionnés pour l'Exercice 2018;
- 6.33. La lettre N°00908/MINTP/DR datant de 1997 du Ministère des Travaux Publics portant publication des directives pour la prise en compte des impacts environnementaux dans l'entretien routier;
- 6.34. les normes techniques en vigueur au Cameroun ;
- 6.35. les Procédures de l'organisme payeur ;
- 6.36. Les directives en vigueur au Ministère des Travaux Publics portant répartition des rôles entre les divers intervenants pour la campagne d'entretien routier en cours auprès du Maître d'Ouvrage ;
- 6.37. la Convention collective nationale des entreprises du bâtiment, des travaux
- 6.26. la Décision N°00000006/D/MINMAP/SG/DAJ du 04 Janvier 2018 constatant, la composition des Commissions Ministerielles de Passation des Marchés Publics ;
- 6.27. la circulaire n° 001/CAB/PR du 19 Juin 2012 relative à la passation et au contrôle de l'exécution des marchés publics ;
- 6.28. la circulaire n°004/CAB/PM du 30 décembre 2005 relative à l'application du Code des Marchés Publics ;
- 6.29. la circulaire n°003/CAB/PM du 18 avril 2008 relative au respect des règles régissant la passation, l'exécution et le contrôle des marchés publics ;
- 6.30. la circulaire n°002/CAB/PM du 31 janvier 2011 relative à l'amélioration de la performance du système des Marchés Publics ;
- 6.31. la circulaire n°003/CAB/PM du 31 janvier 2011 précisant les modalités de gestion des changements des conditions économiques des marchés publics ;



d'Ouvrage, au chef de service son domicile, les correspondances seront valablement adressées à la mairie de [A préciser] chef-lieu de la Région dont relèvent les travaux.

b. Dans le cas où le Maître d'Ouvrage en est le destinataire:

Monsieur le: Ministre des Travaux Publics avec copie adressée dans les mêmes délais, au Chef de service, à l'ingénieur, au Maître d'Œuvre, le cas échéant.

7.2. L'entrepreneur adressera toutes notifications écrites ou correspondances au Maître d'Œuvre, avec copie au Chef de service.

ARTICLE 8 : ORDRES DE SERVICE (CCAG Article 8)

Les différents ordres de service seront établis et notifiés ainsi qu'il suit :



8.1 L'ordre de service de commencer les travaux est signé par le Maître d'Ouvrage et notifié au Cocontractant par le Chef de service du marché avec copie, à l'Ingénieur du marché et à l'Organisme Payeur.

8.2 Les ordres de service ayant une incidence sur l'objectif, le montant ou le délai d'exécution du marché seront signés par le Maître d'Ouvrage et notifiés par le Chef de service du marché au Cocontractant avec copie à l'Ingénieur du marché et à l'Organisme Payeur. Le visa préalable de l'Organisme Payeur sera éventuellement requis avant la signature de ceux ayant une incidence sur le montant.

8.3 Les ordres de service à caractère technique liés au déroulement normal des travaux seront directement signés par le Chef de Service et notifiés au Cocontractant par l'ingénieur du Marché.

8.4 Les ordres de service valant mise en demeure seront signés par le Maître d'Ouvrage et notifiés au Cocontractant par le Chef de service, avec copie à l'Ingénieur.

8.5 Les ordres de service de suspension et de reprise des travaux pour cause de force majeure seront signés par le Maître d'Ouvrage et notifiés par le Chef de service du marché au Cocontractant avec copie à l'Ingénieur.

8.6 Les ordres de service prescrivant les travaux nécessaires pour remédier aux désordres ne relevant pas d'une utilisation normale qui apparaîtraient dans les ouvrages pendant la période de garantie, seront signés par le Chef de Service, sur proposition de l'Ingénieur et notifiés au Cocontractant par l'Ingénieur.

8.7 Le Cocontractant dispose d'un délai de quinze (15) jours pour émettre des réserves sur tout ordre de service reçu. Le fait d'émettre des réserves ne dispense pas le Cocontractant d'exécuter les ordres de service reçus.

Article 9: Marchés à tranches conditionnelles (CCAG Article 9) sans objet

Article 10: Matériel et personnel de l'entrepreneur (CCAG Article 15 complété)

ARTICLE 8 : ORDRES DE SERVICE (CCAG Article 8)

Les différents ordres de service seront établis et notifiés ainsi qu'il suit :



8.1 L'ordre de service de commencer les travaux est signé par le Maître d'Ouvrage et notifié au Cocontractant par le Chef de service du marché avec copie, à l'Ingénieur du marché et à l'Organisme Payeur.

8.2 Les ordres de service ayant une incidence sur l'objectif, le montant ou le délai d'exécution du marché seront signés par le Maître d'Ouvrage et notifiés par le Chef de service du marché au Cocontractant avec copie à l'Ingénieur du marché et à l'Organisme Payeur. Le visa préalable de l'Organisme Payeur sera éventuellement requis avant la signature de ceux ayant une incidence sur le montant.

8.3 Les ordres de service à caractère technique liés au déroulement normal des travaux seront

de service de commencer les travaux. Le Maître d'Œuvre disposera de 15 jours pour notifier par écrit son avis avec copie au Chef de service. Passé ce délai, les listes seront considérées comme approuvées.

10.3. Toute modification unilatérale apportée aux propositions en personnel d'encadrement de l'offre technique, avant et pendant les travaux constitue un motif de résiliation du marché tel que visé à l'article 45 ci-dessous et le concontractant sera passible d'une pénalité correspondant à un pour cent (1/100) du montant toutes taxes comprises du marché, pour chaque personnel ou matériel ayant fait l'objet d'une telle modification.

10.4 L'entrepreneur utilisera le matériel approprié proposé dans le projet d'exécution pour la bonne exécution des prestations selon les règles de l'art.

10.5 Toute modification apportée sera notifiée à l'Autorité contractante.

Chapitre II: Clauses financières



ARTICLE 11 : GARANTIES ET CAUTIONS

11.1 CAUTIONNEMENT DEFINITIF

Le cautionnement définitif est fixé à cinq pour cent (5%) du montant toutes taxes comprises du marché.

Il est constitué et transmis au Chef Service du marché dans un délai maximum de vingt (20) jours à compter de la date de notification du marché.

Le cautionnement sera restitué, ou la caution bancaire le remplaçant libérée, dans un délai d'un mois suivant la date de réception provisoire des travaux, à la suite d'une mainlevée délivrée par le Maître d'Ouvrage après demande de l'entrepreneur.

11.2 CAUTIONNEMENT DE GARANTIE

La retenue de garantie est fixée à dix pour cent (10 %) du montant TTC des ouvrages sous garantie.

La restitution de la retenue de garantie ou du cautionnement sera effectuée dans un délai d'un mois après la réception définitive sur mainlevée délivrée par le Maître d'Ouvrage après demande de l'entrepreneur.

11.3 CAUTIONNEMENT D'AVANCE DE DEMARRAGE

L'avance de démarrage fixée à l'article 20 du présent CCAP devra être cautionnée à cent pour cent (100%) par un établissement bancaire installé sur le territoire camerounais, et agréé par le Ministère en charge des Finances.

10.4 L'entrepreneur utilisera le matériel approprié proposé dans le projet d'exécution pour la bonne exécution des prestations selon les règles de l'art.

10.5 Toute modification apportée sera notifiée à l'Autorité contractante.

Chapitre II: Clauses financières



ARTICLE 11 : GARANTIES ET CAUTIONS

11.1 CAUTIONNEMENT DEFINITIF

Le cautionnement définitif est fixé à cinq pour cent (5%) du montant toutes taxes comprises du marché.

ARTICLE 13 : LIEU ET MODE DE PAIEMENT

Le Maître d'Ouvrage se libérera des sommes dues de la manière suivante:

a. Pour les règlements en francs CFA, soit (montant en chiffres et en lettres HTVA), par crédit au compte n° _____ RESTREINT au nom de l'entrepreneur à la banque _____

b. Pour les règlements en devises, (le cas échéant) soit (montant en chiffres et en lettres HTVA), par crédit au compte n° _____ RESTREINT au nom de l'entrepreneur à la banque _____

ARTICLE 14 : CONSISTANCE ET VARIATION DES PRIX

14.1 CONSISTANCE DES PRIX

Le présent marché est à prix unitaires et à prix forfaitaires.

Les prix figurant au bordereau des prix sont réputés avoir été établis sur la base des conditions économiques en vigueur en République du Cameroun au mois précédant celui de la soumission.

Le Cocontractant est réputé avoir une parfaite connaissance de toutes les sujétions imposées pour l'exécution des travaux et toutes les conditions locales susceptibles d'influer sur cette exécution, pour s'en être personnellement rendu compte sur le terrain avant de soumissionner, notamment :

- la nature et la qualité des sols et terrains ;
- les conditions de transport et d'accès au chantier à toute époque de l'année ;
- le régime des eaux et des pluies dans la région et des risques éventuels d'inondation ;

Les prix du bordereau des prix comprennent tous les frais de la main d'œuvre participant directement ou indirectement à l'exécution des travaux, compris les salaires et les primes, les assurances, les charges salariales diverses, les frais de déplacement;

Ils comprennent également les postes suivants:

- amenée, montage, entretien, démontage et repli de toutes les installations y compris bureaux, laboratoires, matériel de carrières éventuelles, ateliers, habitation etc... ;
- amenée, fournitures, stockage et transport de tous les matériaux, ingrédients, carburant, lubrifiants, pièces de rechange et matières consommables, etc... ;
- entretien des ouvrages existants utilisés pour la réalisation du présent marché ;
- prospection des gîtes d'emprunts, extraction, stockage et mise en œuvre des matériaux ; drainage des gisements ;
- les mesures d'atténuation des impacts directs environnementaux ;
- entretien des ouvrages pendant le délai de garantie ;
- assurance y compris responsabilité civile, assurance de chantier ;

ARTICLE 14 : CONSISTANCE ET VARIATION DES PRIX

14.1 CONSISTANCE DES PRIX

Le présent marché est à prix unitaires et à prix forfaitaires.

Les prix figurant au bordereau des prix sont réputés avoir été établis sur la base des conditions économiques en vigueur en République du Cameroun au mois précédant celui de la soumission.

Le Cocontractant est réputé avoir une parfaite connaissance de toutes les sujétions imposées pour l'exécution des travaux et toutes les conditions locales susceptibles d'influer sur cette exécution, pour s'en être personnellement rendu compte sur le terrain avant de soumissionner, notamment :



Les prix pour mémoire ou pour lesquels des quantités ne sont pas portées au détail estimatif même s'ils figurent dans les sous-détails des prix de l'offre initiale, ne font pas partie du marché.

Les frais d'expropriation des terrains (carrières, pistes d'accès et emprunts), y compris les ouvrages qui y seraient construits et les cultures, pour réaliser les travaux, ainsi que les droits et taxes relatifs à ces frais incombent au Cocontractant qui devra en tenir compte dans l'élaboration de ses prix.

En aucun cas, le Cocontractant ne peut se prévaloir de l'insuffisance de renseignements fournis par le Maître d'ouvrage pour revenir en cours du marché sur les prix qu'il a consentis ou pour demander une indemnité.

14.2 SOUS-DETAIL DES PRIX

Le Cocontractant a fourni dans sa soumission le sous-détail de chacun des prix d'application, établi suivant les règles en usage, et faisant ressortir en détail le montant des charges et frais accessoires sur salaire et main d'œuvre ainsi que celui du montage, de l'entretien, du démontage, de l'amortissement des installations, du matériel et de l'outillage, ainsi que les sujétions diverses, frais généraux, faux frais et bénéfices.

Le sous-détail explicite le nombre d'heures de chaque nature d'engin et de chaque catégorie d'ouvriers nécessaires pour effectuer la quantité unitaire des prestations ainsi que toutes fournitures, transports, matières consommables utilisés pour l'exécution des travaux.

En outre, le Cocontractant a donné, pour les taux de salaire et les prix de base adoptés pour les fournitures, toutes références utiles, officielles autant que possible, pour que le Maître d'œuvre puisse vérifier leur exactitude.

14.3 VARIATION DES PRIX

Les prix sont fermes.

Les comptes payés à l'entrepreneur au titre des avances ne sont pas révisables.

ARTICLE 15 : FORMULE DE REVISION DES PRIX

Sans objet.

ARTICLE 16 : FORMULE D'ACTUALISATION DES PRIX

Sans objet.

ARTICLE 17 : TRAVAUX EN REGIE D'ENTREPRISE

17.1. Le pourcentage des travaux en régie est limité à 2% du montant du marché et des avenants, le cas échéant.

17.2. Dans le cas où l'entrepreneur serait invité à exécuter des travaux énergie, les dépenses exposées et dûment justifiées lui seront remboursées dans les conditions suivantes:

14.2 SOUS-DETAIL DES PRIX

Le Cocontractant a fourni dans sa soumission le sous-détail de chacun des prix d'application, établi suivant les règles en usage, et faisant ressortir en détail le montant des charges et frais accessoires sur salaire et main d'œuvre ainsi que celui du montage, de l'entretien, du démontage, de l'amortissement des installations, du matériel et de l'outillage, ainsi que les sujétions diverses, frais généraux, faux frais et bénéfices.

Le sous-détail explicite le nombre d'heures de chaque nature d'engin et de chaque catégorie d'ouvriers nécessaires pour effectuer la quantité unitaire des prestations ainsi que toutes fournitures, transports, matières consommables utilisés pour l'exécution des travaux.

En outre, le Cocontractant a donné, pour les taux de salaire et les prix de base adoptés pour les fournitures, toutes références utiles, officielles autant que possible, pour que le Maître d'œuvre puisse vérifier leur exactitude.

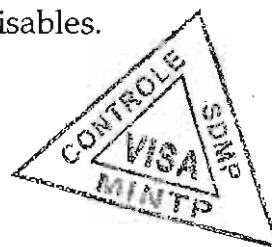

- Lemontantdesprestationsainsicalculé,ycomprislesheuresd'engins,seramajoréde25 %pour tenir compte des frais généraux, bénéfiques et aléas propres à l'entrepreneur.

ARTICLE 18 : VALORISATION DES TRAVAUX

Le présent marché est à prix unitaires et forfaitaires. La détermination de la somme due s'obtient en multipliant les prix unitaires correspondants par les quantités de travaux d'ouvrage exécutés et pris en attachement ou par le nombre d'ouvrages mis en œuvre.

ARTICLE 19 : VALORISATION DES APPROVISIONNEMENTS

Sans objet.

ARTICLE 20 : AVANCES

20.1. Le Maître d'Ouvrage accordera une avance de démarrage égale à 20% du montant TTC dumarché.

20.2 Cette avance dont la valeur ne peut excéder vingt pour cent (20%) du prix initial TTC du marché, est cautionnée à cent pour cent (100%) par un établissement bancaire de droit camerounais ou un organisme financier agréé de premier rang conformément aux textes en vigueur, et remboursée par déduction sur les acomptes à verser à l'entrepreneur pendant l'exécution du marché, suivant des modalités définies dans le CCAP.

20.3 La totalité de l'avance doit être remboursée au plus tard dès le moment où la valeur en prix de base des prestations réalisées atteint quatre-vingt pour cent (80%) du montant du marché.

20.4 Au fur et à mesure du remboursement des avances, le Maître d'Ouvrage donnera la mainlevée de la partie de la caution correspondante, sur demande expresse de l'entrepreneur.

20.5 La possibilité d'octroi d'avance de démarrage et/ou d'avance sur approvisionnement doit être expressément stipulé dans le dossier d'appel d'offres.

ARTICLE 21 : REGLEMENT DES TRAVAUX

21.1. Constatation des travaux exécutés

Avant le 30 de chaque mois, l'entrepreneur et le Maître d'Œuvre établissent un attachement contradictoire qui récapitule et fixe les quantités réalisées et constatées pour chaque poste du bordereau au cours du mois et pouvant donner droit au paiement.

21.2. Décompte mensuel

ARTICLE 20 : AVANCES

20.1. Le Maître d'Ouvrage accordera une avance de démarrage égale à 20% du montant TTC dumarché.

20.2 Cette avance dont la valeur ne peut excéder vingt pour cent (20%) du prix initial TTC du marché, est cautionnée à cent pour cent (100%) par un établissement bancaire de droit camerounais ou un organisme financier agréé de premier rang conformément aux textes en vigueur, et remboursée par déduction sur les acomptes à verser à l'entrepreneur pendant l'exécution du marché, suivant des modalités définies dans le CCAP.

20.3 La totalité de l'avance doit être remboursée au plus tard dès le moment où la valeur en prix de base des prestations réalisées atteint quatre-vingt pour cent (80%) du montant du



Le montant HTVA de l'acompte à payer à l'entrepreneur sera mandaté comme suit:

- 97,7% versé directement au compte de l'entrepreneur;
- 2,2% versé au Trésor public au titre de l'AIR dû par l'entrepreneur ;

Le Maître d'Œuvre disposera d'un délai de sept (7) jours pour transmettre au chef de service du marché, les décomptes qu'il a approuvés.

L'ingénieur disposera d'un délai de sept (7) jours pour transmettre au chef de service du marché, les décomptes qu'il a approuvés de façon à ce qu'ils soient en sa possession au plus tard le 12 du mois.

Le chef de service dispose d'un délai de quatorze (14) jours maximum pour procéder à la signature des décomptes.

Les paiements seront effectués par paierie spéciale auprès du MINTP dans un délai maximum de 20 jours calendaires à compter de la remise du décompte approuvé.

21.3. Décompte d'avance de démarrage.

21.4 Les paiements seront effectués après visa préalable du MINMAP.



Après l'accord éventuel du Maître d'Œuvre à la demande de l'avance de démarrage visée à l'article 20.1.1 susvisé, le décompte y relatif et correspondant au pourcentage accordé sera établi par le Cocontractant et transmis au Maître d'œuvre, accompagné du cautionnement équivalent.

ARTICLE 22 : INTERETS MORATOIRES

Les intérêts moratoires éventuels sont payés par état des sommes dues conformément aux dispositions de l'article 88 du décret n° 2004/275 du 24 Septembre 2004 portant Code des Marchés Publics.

ARTICLE 23 : PENALITES DE RETARD

Montant des pénalités de retard

A défaut pour le Cocontractant d'avoir terminé la totalité des travaux dans le délai imparti, il lui sera appliqué, après mise en demeure préalable, les pénalités de retard ci-après, conformément à l'article 89 du décret 2004/275 du 24/9/2004 portant code des marchés publics :

- 1/2000ème du montant TTC du marché par jour calendaire de retard du premier (1er) au trentième (30ème) jour au delà du délai contractuel ;

pour transmettre au chef de service du marché, les décomptes qu'il a approuvés de façon à ce qu'ils soient en sa possession au plus tard le 12 du mois.

Le chef de service dispose d'un délai de quatorze (14) jours maximum pour procéder à la signature des décomptes.

Les paiements seront effectués par paierie spéciale auprès du MINTP dans un délai maximum de 20 jours calendaires à compter de la remise du décompte approuvé.

21.3. Décompte d'avance de démarrage.

21.4 Les paiements seront effectués après visa préalable du MINMAP.



A. Pénalités spécifiques

23.2 Indépendamment des pénalités pour dépassement du délai contractuel, le cocontractant est passible des pénalités particulières suivantes pour inobservation des dispositions du contrat, notamment :

B.1 Pénalités de retard de remise des documents contractuels

- Représentant du Cocontractant : 10 000F/j de retard à compter de la date de notification de l'ordre de service de démarrage ;
- Domicile du Cocontractant : 10 000F/j de retard à compter de la date de notification de l'ordre de service de démarrage ;
- Plans et document d'exécution : 20 000F/j de retard au-delà de quinze (15) jours à compter de la notification de l'ordre de service de démarrage ;
- Liste du personnel et du matériel: 20 000F/j de retard à compter de la date de notification de l'ordre de service de démarrage ;
- Assurances : 20 000F/j de retard au-delà de quinze (15) jours à compter de la notification de l'Ordre de service de démarrage ou de la fin du délai de validité.
- Cautionnement définitif: 20 000F/j de retard au-delà de quinze (15) jours à compter de la notification de l'Ordre de service de démarrage ;
- Projet d'exécution : 50 000F/j de retard au-delà de quinze (15) jours à compter de la notification de l'ordre de service de démarrage.

Il n'est pas prévu de prime en cas d'avance sur le délai contractuel.



B.2 Pénalités pour défaut d'exécution

- Non remplissage du journal de chantier constaté lors des visites : 10 000F/jour ;
- Indisponibilité du journal de chantier lors des visites: 20 000F/jour.
- Non-respect des horaires de convocation des réunions de chantier. Le premier retard sera sanctionné par une pénalité équivalant à un jour, le deuxième retard sera équivalent à deux jours et ainsi de suite. Tout dépassement de ce délai sera sanctionné par une pénalité de CINQUANTE MILLE FRANCS CFA (50 000 F CFA) par jour calendaire de retard.
- Non-respect du délai de VINGT et UN (21) jours à compter de l'ordre de service demandant son changement pour présenter un nouveau représentant :
- Tout dépassement de ce délai sera sanctionné par une pénalité de CINQUANTE MILLE FRANCS CFA (50 000 F CFA) par jour calendaire de retard.
- Non-respect du délai de SEPT (7) jours après réception de la demande du Maître d'Ouvrage ou du Maître d'œuvre pour fournir tout élément relatif à l'emploi du personnel. Tout dépassement de ce délai sera sanctionné par une pénalité de CINQUANTE MILLE FRANCS CFA (50 000 F CFA) par jour calendaire de retard.
- Représentant du Cocontractant : 10 000F/j de retard à compter de la date de notification de l'ordre de service de démarrage ;
- Plans et document d'exécution : 20 000F/j de retard au-delà de quinze (15) jours à compter de la notification de l'ordre de service de démarrage ;
- Liste du personnel et du matériel: 20 000F/j de retard à compter de la date de notification de l'ordre de service de démarrage ;
- Assurances : 20 000F/j de retard au-delà de quinze (15) jours à compter de la notification de l'Ordre de service de démarrage ou de la fin du délai de validité.
- Cautionnement définitif: 20 000F/j de retard au-delà de quinze (15) jours à compter de la notification de l'Ordre de service de démarrage ;
- Projet d'exécution : 50 000F/j de retard au-delà de quinze (15) jours à compter de la notification de l'ordre de service de démarrage.

- Tout dépassement de ce délai sera sanctionné par une pénalité de CINQUANTE MILLE FRANCS CFA (50 000 F CFA) par jour calendaire de retard.
- Non-respect du délai de HUIT (8) jours pour la présentation d'un dossier d'exécution rectifié suite aux observations du Maître d'œuvre. Tout dépassement de ce délai sera sanctionné par une pénalité de CINQUANTE MILLE FRANCS CFA (50 000 F CFA) par jour calendaire de retard.
 - Non-respect du délai de DEUX (2) mois à compter de la réception provisoire pour la fourniture des plans de récolement. Tout dépassement de ce délai sera sanctionné par une pénalité de CINQUANTE MILLE FRANCS CFA (50 000 F CFA) par jour calendaire de retard.
 - Non-respect du délai de VINGT (20) jours après la réception provisoire pour l'évacuation des déchets et le nettoyage du chantier, et la remise en état des lieux (installations de chantier et sites d'extraction.) Tout dépassement de ce délai sera sanctionné par une pénalité de TRENTE MILLE FRANCS CFA (30 000 F CFA) par jour calendaire de retard.
 - Non repliement des installations de chantier dans un délai d'UN (01) mois après la réception provisoire. Tout dépassement de ce délai sera sanctionné par une pénalité de TRENTE MILLE FRANCS CFA (30 000 F CFA) par jour calendaire de retard.

B.3 Autres pénalités

- De plus, des sanctions peuvent être la saisie de l'Agence de Régulation des Marchés Publics (ARMP) ou des Autorités ministérielles compétentes des manquements du Cocontractant observés par le maître d'œuvre ou par le Maître d'Ouvrage, ou l'information d'autres Maîtres d'Ouvrage ou des bailleurs.
- Des sanctions et pénalités légales sont prévues par la loi - cadre 96/12 du 5 août 1996 en matière d'environnement, pour toute personne qui pollue ou dégrade sols et sous - sols, ou altère la qualité de l'air ou des eaux en infraction aux dispositions de cette loi.
- La résiliation du marché peut être décidée pour non-respect du code du travail ou de la Convention collective nationale des entreprises du bâtiment, des travaux publics et des activités annexes, du 25 août 2004, après mise en demeure du Cocontractant restée 21 jours sans effet.

23.3 Conformément à l'article 90 du Code des Marchés Publics, le marché pourra être résilié lorsque le total des pénalités atteindra DIX POUR CENT (10%) du montant TTC du marché éventuellement modifié par avenant.

23.4 Les pénalités appliquées dans le cadre de l'inobservation des dispositions techniques ou de la réglementation ne peuvent en aucun cas être remises.

ARTICLE 24 : REGLEMENT EN CAS DE GROUPEMENT D'ENTREPRISES

- Non-respect du délai de VINGT (20) jours après la réception provisoire pour l'évacuation des déchets et le nettoyage du chantier, et la remise en état des lieux (installations de chantier et sites d'extraction.) Tout dépassement de ce délai sera sanctionné par une pénalité de TRENTE MILLE FRANCS CFA (30 000 F CFA) par jour calendaire de retard.
- Non repliement des installations de chantier dans un délai d'UN (01) mois après la réception provisoire. Tout dépassement de ce délai sera sanctionné par une pénalité de TRENTE MILLE FRANCS CFA (30 000 F CFA) par jour calendaire de retard.

B.3 Autres pénalités

- De plus, des sanctions peuvent être la saisie de l'Agence de Régulation des Marchés Publics (ARMP) ou des Autorités ministérielles compétentes des manquements du Cocontractant observés par le maître d'œuvre ou par le Maître d'Ouvrage, ou

- prétendredufaitdel'exécutiondumarchédansson ensemble. Ce projet comporte les mêmes parties que les décomptes mensuels et est accompagné des pièces et calculs justificatifs
- 25.2 Le projet de décompte ci-dessus est remis au Maître d'œuvre dans le délai d'un (01) mois à compter de la date de réception provisoire des travaux. En cas de retard dans la remise de ce projet de décompte final, il est appliqué à l'entrepreneur une pénalité par jour calendaire d'un dix millième (1/10000^e) du montant de ce décompte. Toutefois cette pénalité est appliquée après une mise en demeure rappelant à l'entrepreneur ses obligations et lui fixant un dernier délai.
- 25.3 L'entrepreneur est lié par les indications figurant au projet de décompte final, sauf sur le montant définitif des intérêts moratoires s'il y a lieu.
- 25.4 Si le projet de décompte final est rectifié par le Maître d'œuvre et accepté par le Chef de service du marché, il devient alors le décompte final. Ce dernier doit être notifié à l'entrepreneur dans le délai d'un (01) mois à compter de la date de remise du projet de décompte final au Maître d'œuvre.
- 25.5 L'entrepreneur doit, dans un délai d'un (1) mois suivant la date de cette notification, renvoyer le décompte final revêtu de sa signature, sans ou avec réserves, ou faire connaître les raisons pour lesquelles il refuse de le signer.
- 25.6 Dans le cas où l'entrepreneur signe avec réserve ou ne signe pas le décompte final, les motifs de ce refus ou de ces réserves doivent être exposés par l'entrepreneur dans un mémoire récapitulatif de toutes les réclamations dont il revendique le paiement, accompagné des justificatifs nécessaires, et transmis au Maître d'oeuvre dans le même délai que ci-dessus, sous peine de forclusion.
- 25.7 Le règlement du différend intervient alors suivant les modalités indiquées à l'article 79 du CCAG (Travaux). En cas d'existence d'index non connus lors de l'établissement du décompte final ou d'acceptation d'une réclamation de l'entrepreneur, un additif de régularisation sera ajouté au décompte final.

ARTICLE 26 : DECOMPTE GENERAL ET DEFINITIF

26.1 Dans le délai d'un (01) mois suivant la fin de période de garantie qui donne lieu à la réception définitive des travaux, le Chef de service dresse le décompte général et définitif du marché qu'il fait signer contradictoirement par l'entrepreneur et l'Autorité Contractante. Ce décompte comprend :

- le décompte final,
- le solde,
- la récapitulation des acomptes mensuels.



La signature du décompte général et définitif sans réserve par l'entrepreneur, lie définitivement les parties et met fin au marché, sauf en ce qui concerne les intérêts moratoires.

- 25.4 Si le projet de décompte final est rectifié par le Maître d'œuvre et accepté par le Chef de service du marché, il devient alors le décompte final. Ce dernier doit être notifié à l'entrepreneur dans le délai d'un (01) mois à compter de la date de remise du projet de décompte final au Maître d'œuvre.
- 25.5 L'entrepreneur doit, dans un délai d'un (1) mois suivant la date de cette notification, renvoyer le décompte final revêtu de sa signature, sans ou avec réserves, ou faire connaître les raisons pour lesquelles il refuse de le signer.
- 25.6 Dans le cas où l'entrepreneur signe avec réserve ou ne signe pas le décompte final, les motifs de ce refus ou de ces réserves doivent être exposés par l'entrepreneur dans un mémoire récapitulatif de toutes les réclamations dont il revendique le paiement, accompagné des justificatifs nécessaires, et transmis au Maître d'oeuvre dans le même délai que ci-dessus, sous peine de forclusion.

26.5 Si l'entrepreneur ne renvoie pas le décompte général dans le délai ci-dessus, ce décompte général est réputé être accepté par lui et devient définitif.

26.6 Le décompte général ne peut devenir définitif qu'une fois signé sans réserves de l'entrepreneur, sauf cas prévus à l'alinéa précédent. L'acceptation d'une réclamation de l'entrepreneur sera régularisée par un additif au décompte général.

ARTICLE 27 : REGIME FISCAL ET DOUANIER

Le décret N°2003/651/PM du 16 avril 2003 définit les modalités de mise en œuvre du régime fiscal des Marchés Publics. La fiscalité applicable au présent marché comporte notamment :

- des impôts et taxes relatifs aux bénéfices industriels et commerciaux, y compris l'IAR qui constitue un précompte sur l'impôt des sociétés;
 - des droits d'enregistrement calculés conformément aux stipulations du code des impôts;
 - des droits et taxes attachés à la réalisation des prestations prévues par le marché:
- * des droits et taxes d'entrée sur le territoire camerounais (droits de douanes, TVA, taxe informatique);
 - * des droits et taxes communaux,
 - * des droits et taxes relatifs aux prélèvements des matériaux et d'eau.

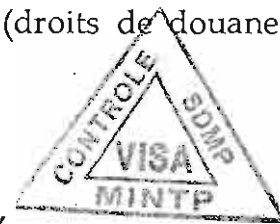

Ces éléments doivent être intégrés dans les charges que l'entreprise impute sur ses coûts d'intervention et constituer l'undés éléments des sous-détails des prix hors taxes.

et constituer l'undés éléments des sous-détails des prix hors taxes.

Le prix TTC s'entend TVA incluse.

ARTICLE 28 : TIMBRE ET ENREGISTREMENT DU MARCHE

Sept (7) exemplaires originaux du marché seront à timbrer et à enregistrer par les soins et aux frais du Cocontractant, conformément à la réglementation en vigueur.

En cas de non-respect du délai réglementaire pour l'enregistrement, le marché pourra être résilié de plein droit.

Après enregistrement, cinq (05) exemplaires originaux enregistrés du marché devront être retournés à la Sous-Direction des Marchés pour ventilation.

En cas de non respect du délai réglementaire d'enregistrement prévu par le Code Général des Impôts, le marché sera applicable des sanctions prévues par le Code Général des Impôts.

- des impôts et taxes relatifs aux bénéfices industriels et commerciaux, y compris l'IAR qui constitue un précompte sur l'impôt des sociétés;
 - des droits d'enregistrement calculés conformément aux stipulations du code des impôts;
 - des droits et taxes attachés à la réalisation des prestations prévues par le marché:
- * des droits et taxes d'entrée sur le territoire camerounais (droits de douanes, TVA, taxe informatique);
 - * des droits et taxes communaux,

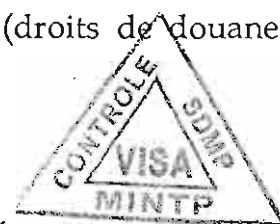

Chapitre III: Exécution des travaux

Article 29 : Consistance des prestations

Les travaux comprennent notamment :

Ces travaux consisteront à l'entretien périodique des routes rurales concernées. Il s'agira d'une combinaison des méthodes de Haute Intensité d'Equipements HIEQ et de Haute Intensité de Main-d'œuvre (HIMO). Il s'agit d'utiliser de préférence la Main d'Œuvre locale riveraine desdites routes afin d'assurer le maximum de retombées économiques du projet au profit de ces populations. Dans cet ordre d'idées, l'association des comités de route mis en place dans le cadre du projet sera hautement appréciée.

Ces travaux comprennent les opérations suivantes dont la liste n'est pas exhaustive :

Groupe 1 : travaux manuels,

(Exécutés par les comités de route et les structures communautaires)

- o Curage des buses,
- o Curage des ouvrages,
- o Réfection de platelage des ponts semi définitifs,
- o Etc.

Groupe 2 : travaux mécanisés faisant appel à la haute Intensité d'équipement (HIEQ)

- o Remblai ;
- o Déblai ;
- o Couche de roulement ;
- o Reprofilage simple ;
- o Reprofilage compactage
- o Mise en forme de la plate-forme ;
- o Création de fossés et exutoires ;
- o Construction des ouvrages hydrauliques transversaux ;
- o Construction de fossés maçonnés ;
- o Maçonnerie de moellons ;
- o Construction de ponts.



Après d'éventuelles réceptions partielles seront effectuées sur les sections concernées, sur ordre de service signé de l'Ingénieur, des interventions destinées aux prestations de maintien de la circulation par le traitement des bourniers et des interventions ponctuelles s'il y a lieu pour l'élimination des points critiques de menace de coupure du trafic pendant les grandes saisons des pluies ainsi que la gestion des barrières de pluies.

La gestion des barrières de pluies s'il y a lieu, pendant l'exécution des travaux et avant la riveraine desdites routes afin d'assurer le maximum de retombées économiques du projet au profit de ces populations. Dans cet ordre d'idées, l'association des comités de route mis en place dans le cadre du projet sera hautement appréciée.

Ces travaux comprennent les opérations suivantes dont la liste n'est pas exhaustive :

Groupe 1 : travaux manuels,

(Exécutés par les comités de route et les structures communautaires)

- o Curage des buses,
- o Curage des ouvrages,
- o Réfection de platelage des ponts semi définitifs,
- o Etc.

Groupe 2 : travaux mécanisés faisant appel à la haute Intensité d'équipement (HIEQ)

- o Remblai ;

30.2. Le Maître d'Ouvrage assure au prestataire protection contre les menaces, outrages, violences, voies de fait, injures ou diffamations dont il peut être victime en raison ou à l'occasion de l'exercice de sa mission.

ARTICLE 31 : DELAI D'EXECUTION DU MARCHÉ

Le délai maximum prévu pour l'exécution des travaux est fixé à six (06) mois calendaires.

Ce délai court à compter de la date de la notification de l'ordre de service de commencer les travaux par le Chef de service.

Les délais sont calculés pour un travail exécuté de jour, pendant les jours ouvrables et aux heures normales de travail. Le Cocontractant ne pourra exécuter ou poursuivre les travaux en dehors de ces jours et heures sans avoir reçu l'accord préalable de l'Ingénieur.

ARTICLE 32 : RÔLE ET RESPONSABILITÉ DU COCONTRACTANT

Le planning détaillé et général d'avancement des travaux sera communiqué par le Cocontractant au Maître d'Œuvre en six (06) exemplaires à débute de chaque phase de travaux.

Le Cocontractant a pour mission d'assurer l'exécution des travaux sous le contrôle du Maître d'œuvre et conformément aux règles et normes en vigueur. Il est tenu notamment d'effectuer à ses frais s'il y a lieu, les calculs, essais et analyses, de déterminer, de choisir, d'acheter, et d'approvisionner tous les outillages, matériaux et fournitures nécessaires pour l'exécution des travaux. Il est tenu d'engager tout le personnel utile spécialisé ou non.

Le Cocontractant est responsable vis à vis du Maître d'Ouvrage de la qualité des matériaux et des fournitures utilisés, de leur parfaite adaptation aux besoins du chantier, de la bonne exécution des travaux, des fournitures et des interventions effectuées par les sous-traitants agréés par le Maître d'ouvrage.

Le Cocontractant sera seul et pleinement responsable des accidents et dommages de toute nature qui adviendraient à son personnel, à des tiers, à des agents du Chef de Service, à son matériel, aux réalisations, objet du présent marché, à l'occasion de l'exécution des travaux.

Il a l'obligation de remettre en état les ouvrages détériorés du fait de ses travaux.

Le Cocontractant est tenu de se conformer à la législation en vigueur au Cameroun concernant le respect de l'Environnement. Il devra exécuter tous les travaux spécifiés au CCTP (chapitre V), aux textes et directives mentionnés à l'article 40 du présent CCAP. Il aura notamment l'obligation d'afficher un règlement intérieur à l'Entreprise et prenant en compte les problèmes environnementaux (MST, braconnage,...).

ARTICLE 33 : MISE A DISPOSITION DES DOCUMENTS ET DU SITE

33 SITE DES TRAVAUX

Le Maître d'Ouvrage met le site des travaux et ses voies d'accès à la disposition du cocontractant en temps utile et au fur et à mesure de l'avancement des travaux.

Le Cocontractant est réputé avoir visité et examiné l'emplacement des travaux et ses environs, et pris connaissance, avant la remise de son offre des caractéristiques, de l'emplacement et de la nature des travaux à exécuter, de l'importance des matériaux à fournir, des voies et moyens d'accès au chantier, des installations nécessaires. D'une manière générale, il est réputé s'être procuré toutes informations concernant les risques, aléas et circonstances susceptibles d'influencer son offre.

ARTICLE 34 : ASSURANCES DES OUVRAGES ET RESPONSABILITES CIVILES

34.1 Dans les quinze (15) jours à compter de la notification du marché, et avant tout démarrage des travaux, le cocontractant et, le cas échéant, les sous-traitants, devront justifier auprès du Maître d'Ouvrage, sur la demande du Chef de service du marché, des assurances de Responsabilité Civile et

ARTICLE 32 : RÔLE ET RESPONSABILITÉ DU COCONTRACTANT

Le planning détaillé et général d'avancement des travaux sera communiqué par le Cocontractant au Maître d'Œuvre en six (06) exemplaires à débute de chaque phase de travaux.

Le Cocontractant a pour mission d'assurer l'exécution des travaux sous le contrôle du Maître d'œuvre et conformément aux règles et normes en vigueur. Il est tenu notamment d'effectuer à ses frais s'il y a lieu, les calculs, essais et analyses, de déterminer, de choisir, d'acheter, et d'approvisionner tous les outillages, matériaux et fournitures nécessaires pour l'exécution des travaux. Il est tenu d'engager tout le personnel utile spécialisé ou non.

Le Cocontractant est responsable vis à vis du Maître d'Ouvrage de la qualité des matériaux et des fournitures utilisés, de leur parfaite adaptation aux besoins du chantier, de la bonne exécution des travaux, des fournitures et des interventions effectuées par les sous-traitants agréés par le Maître d'ouvrage.

Le Cocontractant sera seul et pleinement responsable des accidents et dommages de toute nature qui adviendraient à son personnel, à des tiers, à des agents du Chef de Service, à son matériel, aux réalisations, objet du présent marché, à l'occasion de l'exécution des travaux.



34.3 Par ailleurs, le cocontractant devra, le cas échéant, souscrire les assurances relatives aux responsabilités civiles et dommages aux ouvrages qu'il encourt à compter de l'expiration du délai de garantie, tel que précisé aux articles 70 à 73 du CCAG (Travaux).

ARTICLE 35 : PIÈCES À FOURNIR PAR LE COCONTRACTANT

35.1. PROGRAMME DES TRAVAUX, PLAN D'ASSURANCE QUALITÉ ET PLAN DE GESTION ENVIRONNEMENTALE.

Dans un délai maximum de vingt-huit (28) jours à compter de la notification de l'ordre de service de commencer les travaux, le cocontractant soumettra, en six (06) exemplaires, à l'approbation du Chef de service après avis du Maître d'Œuvre et de l'Ingénieur le programme d'exécution des travaux, son calendrier d'approvisionnement, son projet de Plan d'Assurance Qualité (PAQ) et son Plan de Gestion Environnementale, le cas échéant.

Ce programme sera exclusivement présenté selon les modèles fournis.

Deux (2) exemplaires de ces pièces lui seront retournés dans un délai de quinze (15) jours à partir de leur réception avec:

- Soit la mention d'approbation " BON POUR EXÉCUTION";
- Soit la mention de leur rejet accompagnée des motifs du rejet.



Le cocontractant disposera alors de huit (8) jours pour présenter un nouveau projet. Le Chef de Service ou le Maître d'Œuvre disposera alors d'un délai de cinq (5) jours pour donner son approbation ou faire d'éventuelles remarques. Les délais d'approbation du projet d'exécution sont suspensifs du délai d'exécution.

L'approbation donnée par le Chef de Service ou le Maître d'Œuvre n'atténue en rien la responsabilité du cocontractant. Cependant les travaux exécutés avant l'approbation du programme ne seront ni constatés ni rémunérés sauf s'ils ont été expressément ordonnés. Le planning actualisé et approuvé deviendra le planning contractuel.

a. Le cocontractant tiendra constamment à jour, sur le chantier, un planning des travaux qui tiendra compte de l'avancement réel du chantier. Des modifications importantes ne pourront être apportées au programme contractuel qu'après avoir reçu l'accord du Chef service du Marché. Après approbation du programme d'exécution par le Chef service du Marché, celui-ci le transmettra dans un délai de cinq (05) jours à l'Autorité Contractante, sans effet suspensif de son exécution. Toutefois, s'il est constaté des modifications importantes dénaturant l'objectif du marché ou la consistance des travaux, l'Autorité Contractante retournera le programme d'exécution accompagné des réserves à lever dans un délai de quinze (15) jours à compter de sa date de réception.

b. Le Plan de Gestion Environnemental fera ressortir notamment les conditions de choix des sites techniques et de base vie, les conditions d'emprunt de sites d'extraction et les conditions de remise en état des sites de travaux et d'installation.

calendrier d'approvisionnement, son projet de Plan d'Assurance Qualité (PAQ) et son Plan de Gestion Environnementale, le cas échéant.

Ce programme sera exclusivement présenté selon les modèles fournis.

Deux (2) exemplaires de ces pièces lui seront retournés dans un délai de quinze (15) jours à partir de leur réception avec:

- Soit la mention d'approbation " BON POUR EXÉCUTION";
- Soit la mention de leur rejet accompagnée des motifs du rejet.



Le cocontractant disposera alors de huit (8) jours pour présenter un nouveau projet. Le Chef de Service ou le Maître d'Œuvre disposera alors d'un délai de cinq (5) jours pour donner son approbation ou faire d'éventuelles remarques. Les délais d'approbation du projet d'exécution sont suspensifs du délai

35.2 PROJET D'EXÉCUTION

35.2.1 Dans un délai de vingt-huit (28) jours à compter de la notification de l'ordre de service de commencer les travaux, l'avant-projet d'exécution (APE) des travaux sera validé par l'Ingénieur après les étapes ci-dessous :

- a) Saisine du Cocontractant par le Maître d'œuvre et organisation de la visite détaillée de l'Ouvrage : dix (10) jours ;
- b) Présentation de l'avant-projet d'exécution au Maître d'œuvre : dix (10) jours ;
- c) Validation ou rejet par l'Ingénieur de l'APE : trois (3) jours ;
- d) Validation par l'Ingénieur de l'APE corrigé : cinq (5) jours ;

35.2.2 Cet avant-projet sera exclusivement présenté selon les modèles fournis et faisant ressortir au minimum les éléments suivants par phase et par nature de travaux (cartonnage et travaux d'entretien courant ou périodique) :

- La liste du personnel d'encadrement accompagnée des copies certifiées conformes par les autorités compétentes du diplôme le plus élevée, de leurs CV et de l'Attestation d'inscription à l'Ordre National des Ingénieurs du Génie Civil (ONIGC) pour le Conducteur des Travaux ;
- La copie de l'engagement sur l'honneur à mobiliser le matériel nécessaire à l'exécution des travaux, fournie dans son offre ;
- Les schémas itinéraires ;
- Le processus et les méthodes d'exécution envisagées avec les prévisions d'emploi du personnel, du matériel et des matériaux ;
- La description des installations de chantier envisagées ;
- Le planning de mobilisation des matériels en adéquation avec le planning d'exécution des travaux ;
- Le planning graphique des travaux, valorisé par tâche et par mois, et pour chaque tronçon, permettant au cours de ceux-ci de comparer l'avancement réel à celui prévu ;
- Les plans de principes d'exécution des ouvrages (dalots, ponceaux, buses, têtes de buses,...) ;
- Les travaux que le Cocontractant fera exécuter par des sous-traitants (s'il y a lieu).
- Les plans de signalisation temporaire suivant les types des travaux retenus (dispositifs de sécurité à mettre en place pour la signalisation des travaux à exécuter)
- Une note sur le fonctionnement du laboratoire (locaux, matériel, personnel...) ;
- Une note sur les essais géotechniques (moyens, méthodes d'investigation, programme...)
- Un mémoire sur les dispositions relatives à la préservation de l'environnement.

A défaut de transmettre dans un délai de dix (10) jours après la visite détaillée de l'ouvrage, l'avant-projet d'exécution au Maître d'œuvre, l'entreprise sera passible, après mise en demeure préalable, d'une pénalité correspondant à 1/2000^{ème} du montant TTC de son contrat.

35.2.3 Après la validation de l'avant-projet, l'entreprise dispose de cinq (05) jours pour établir le projet d'exécution définitif des travaux et le soumettre à l'approbation de l'Ingénieur après avis du Maître d'œuvre.

Le Maître d'Œuvre et l'ingénieur disposent chacun de deux (02) jours pour l'approbation du document.

Une copie de l'Avant-projet validé et une copie du projet d'exécution approuvé doivent être transmises au Chef de service.

35.2.4 L'approbation donnée par l'Ingénieur n'atténuera en rien la responsabilité du Cocontractant.

- La liste du personnel d'encadrement accompagnée des copies certifiées conformes par les autorités compétentes du diplôme le plus élevée, de leurs CV et de l'Attestation d'inscription à l'Ordre National des Ingénieurs du Génie Civil (ONIGC) pour le Conducteur des Travaux ;
- La copie de l'engagement sur l'honneur à mobiliser le matériel nécessaire à l'exécution des travaux, fournie dans son offre ;
- Les schémas itinéraires ;
- Le processus et les méthodes d'exécution envisagées avec les prévisions d'emploi du personnel, du matériel et des matériaux ;
- La description des installations de chantier envisagées ;
- Le planning de mobilisation des matériels en adéquation avec le planning d'exécution des travaux ;
- Le planning graphique des travaux, valorisé par tâche et par mois, et pour chaque tronçon, permettant au cours de ceux-ci de comparer l'avancement réel à celui prévu ;

35.3 PLANS ET DOCUMENTS D'EXÉCUTION(CALCUL ET DESSINS)

- 35.3.1 Les plans de détail et autres documents nécessaires à l'exécution des travaux, seront établis par le Cocontractant sur la base des plans et documents fournis dans le DAO.
- 35.3.2 Ils seront soumis au Maître d'œuvre dans un délai d'au moins dix (10) jours avant tout commencement d'exécution des travaux correspondants. Les notes de calcul seront vérifiées et complétées s'il y a lieu, par le Cocontractant qui les remettra au Maître d'œuvre au moins huit (08) jours avant l'exécution des travaux correspondants. Le Maître d'œuvre dispose d'un délai de sept (07) jours pour faire part au Cocontractant de ses observations et remarques. Passé ce délai, le visa du Maître d'œuvre est réputé donné.
- 35.3.3 Le visa du Maître d'œuvre n'atténuera en rien la responsabilité du Cocontractant pour la conception des ouvrages et l'exécution des travaux correspondants.
- 35.3.4 Avant la réception provisoire, le Cocontractant remettra au Maître d'œuvre trois (03) exemplaires des plans de récolement des travaux réellement exécutés dont un original reproductible.

ARTICLE 36 : ORGANISATION ET SECURITE DES CHANTIERS

36.1 ACCES AU CHANTIER

- 36.1.1 Le Maître d'œuvre et toute personne autorisée par lui devront à tout moment avoir accès aux travaux, au chantier, aux ateliers et tous les lieux de travail, ainsi qu'aux emplacements d'où proviennent les matériaux, produits manufacturés, et outillages utilisés pour les travaux.
- 36.1.2 Par ailleurs dans le cadre de la mission de vérification de réflectivité des travaux, les représentants dûment mandatés des organismes chargés des paiements doivent avoir accès au chantier et à toutes les informations nécessaires à l'accomplissement de cette mission. Le Cocontractant devra accorder toutes les facilités voulues pour permettre ces accès en toute liberté.

36.2 SECURITE DE CHANTIER

36.2.1 Panneaux d'identification de chantier

Les panneaux d'identification ou d'annonce de chantier, seront placés au début et à la fin de chaque tronçon, et devront être mis en place dans un délai maximum d'un mois après l'ordre de service de démarrer les travaux.

36.2.2 Signalisation des travaux

La signalisation des travaux doit être conforme au plan de signalisation temporaire validé dans le projet d'exécution. Elle est réalisée sous le contrôle du Maître d'œuvre par le Cocontractant, ce dernier ayant à sa charge la fourniture et la mise en place des panneaux et des dispositifs de signalisation, sauf stipulation différente au marché.

Le Cocontractant aura la charge de fournir et d'entretenir à ses frais tous dispositifs d'éclairage, de protection, de clôture et de gardiennage qui s'avéreront nécessaires à la bonne exécution des travaux ou qui seront exigés par le Maître d'œuvre.

Le Cocontractant sera personnellement responsable de toutes les conséquences directes ou indirectes d'une carence de la signalisation ou de l'entretien des ouvrages provisoires nécessaires au maintien de la circulation.

Tous les frais entraînés par la signalisation routière propre au chantier sont à la charge du cocontractant. Celui-ci restera seul et entièrement responsable de tous les accidents ou dommages causés

35.3.4 Avant la réception provisoire, le Cocontractant remettra au Maître d'œuvre trois (03) exemplaires des plans de récolement des travaux réellement exécutés dont un original reproductible.

ARTICLE 36 : ORGANISATION ET SECURITE DES CHANTIERS

36.1 ACCES AU CHANTIER

- 36.1.1 Le Maître d'œuvre et toute personne autorisée par lui devront à tout moment avoir accès aux travaux, au chantier, aux ateliers et tous les lieux de travail, ainsi qu'aux emplacements d'où proviennent les matériaux, produits manufacturés, et outillages utilisés pour les travaux.
- 36.1.2 Par ailleurs dans le cadre de la mission de vérification de réflectivité des travaux, les représentants dûment mandatés des organismes chargés des paiements doivent avoir accès au chantier et à toutes les informations nécessaires à l'accomplissement de cette mission. Le Cocontractant devra accorder toutes les facilités voulues pour permettre ces accès en



Cocontractant. Celui-ci sera tenu de provoquer avant exécution des travaux, la reconnaissance contradictoire des cultures et propriétés, qui seront évaluées en accord avec l'Ingénieur et les autorités administratives locales.

36.4 SUJETIONS RESULTANT DU VOISINAGE D'AUTRES CHANTIERS

Le Cocontractant devra prendre en compte toutes les mesures nécessaires pour n'apporter aucune entrave à l'exécution des travaux d'autres entreprises. Il devra laisser circuler le matériel de ces entreprises sur ou sous les ouvrages déjà faits partout où le Maître d'œuvre jugera que l'établissement de voies indépendantes ne sera pas possible, sans qu'il puisse prétendre à une quelconque indemnité ou à une prolongation des délais.

36.5 MAINTIEN DE LA CIRCULATION

36.5.1 Le Cocontractant devra prendre toutes les dispositions nécessaires pour que le maintien de la circulation soit assuré pendant toute la durée des travaux. Il ne pourra se prévaloir des sujétions qui en résulteraient pour éluder les obligations de son marché, ni pour soulever une quelconque réclamation, sauf en cas de force majeure; le coût de cette disposition étant compris dans le prix d'installation de chantier.

36.5.2 Le Cocontractant saisira le Maître d'œuvre qui informera l'autorité administrative territorialement compétente pour la prise d'un acte réglementaire en cas d'interruption de la circulation tout le long des itinéraires déviés. Cette saisine devra se faire au moins quatorze (14) jours avant.

ARTICLE 37 : IMPLANTATION DES OUVRAGES

37.1 Le Maître d'œuvre notifiera par écrit au cocontractant dans un délai de huit (08) jours avant implantation des ouvrages, le cas échéant, les points et niveaux de base qui ont été établis.

37.2 A partir de ces points et niveaux de base, le cocontractant sera responsable de la bonne implantation des ouvrages et prendra les frais y afférents à sa charge.

37.3 Ces opérations feront l'objet d'un procès-verbal établi contradictoirement entre le cocontractant et le Maître d'œuvre. Si en cours de travaux, une erreur apparaissait dans les implantations, niveaux, alignements ou dimensions d'une partie quelconque des ouvrages, le cocontractant devra procéder à ses frais à la rectification correspondante. La vérification de toute implantation, alignement, ou niveau par le Maître d'œuvre ne saurait relever le Cocontractant de ses obligations. Le cocontractant devra soigneusement protéger tous repères, jalons, bornes, piquets et autres éléments contribuant à l'implantation des ouvrages. Il devra les rétablir ou les remplacer à ses frais en cas de besoin.

ARTICLE 38 : SOUS-TRAITANCE

Après autorisation expresse du Maître d'ouvrage, le Cocontractant pourra confier à des sous-traitants l'exécution d'une partie des travaux faisant l'objet du présent marché. Cette autorisation n'affranchit le Cocontractant d'aucune de ses obligations contractuelles.

La part sous-traitée du marché ne doit pas excéder trente pour cent (30%) du montant du marché.

Les sous-traitants devront satisfaire aux mêmes conditions administratives et techniques que le titulaire du marché. Ils exécuteront leurs parties de travaux sous la seule et pleine responsabilité du Cocontractant.

Les sous-traitants agréés ne pourront pas obtenir le bénéfice du règlement direct des travaux.

ARTICLE 39 : LABORATOIRE DE CHANTIER ET ESSAIS

36.5 MAINTIEN DE LA CIRCULATION

36.5.1 Le Cocontractant devra prendre toutes les dispositions nécessaires pour que le maintien de la circulation soit assuré pendant toute la durée des travaux. Il ne pourra se prévaloir des sujétions qui en résulteraient pour éluder les obligations de son marché, ni pour soulever une quelconque réclamation, sauf en cas de force majeure; le coût de cette disposition étant compris dans le prix d'installation de chantier.

36.5.2 Le Cocontractant saisira le Maître d'œuvre qui informera l'autorité administrative territorialement compétente pour la prise d'un acte réglementaire en cas d'interruption de la circulation tout le long des itinéraires déviés. Cette saisine devra se faire au moins quatorze (14) jours avant.

ARTICLE 37 : IMPLANTATION DES OUVRAGES

37.1 Le Maître d'œuvre notifiera par écrit au cocontractant dans un délai de huit (08) jours avant implantation des ouvrages, le cas échéant, les points et niveaux de base qui ont été établis.

ARTICLE 40 : JOURNAL ET REUNIONS DE CHANTIER

40.1 JOURNAL DE CHANTIER

- 40.1.1 C'est un document contradictoire unique. Ses pages sont numérotées et visées. Aucune page ne doit être enlevée. Les parties raturées sont signalées en marge pour validation.
- 40.1.2 Le journal de chantier sera tenu par le Cocontractant et mis à la disposition du Maître d'œuvre et de ses représentants.
Y seront consignés pour chaque jour de travail :
- les conditions atmosphériques ;
 - les matériels utilisés ;
 - les matériaux mis en œuvre ou livrés sur le chantier ; les résultats des essais in-situ ; les constats des travaux exécutés ;
 - les incidents ou détails de toutes sortes présentant quelques intérêts du point de vue de la tenue ultérieure des ouvrages, de la durée réelle des travaux ;
 - Etc.
- 40.1.3 Le Cocontractant pourra y consigner quotidiennement les incidents ou observations susceptibles de donner lieu à une réclamation de sa part.
- 40.1.4 Le journal sera signé contradictoirement par le Maître d'œuvre et le Conducteur des Travaux à chaque visite de chantier.
- 40.1.5 Pour toute réclamation éventuelle du Cocontractant, il ne pourra être fait état que des événements ou documents mentionnés en temps voulu au journal de chantier.

40.2 REUNIONS DE CHANTIER

- 40.2.1 Des réunions de chantier auront lieu hebdomadairement à un jour fixé contradictoirement par le Maître d'œuvre et le Cocontractant.
- 40.2.2 La participation du Conducteur des Travaux aux réunions du chantier est obligatoire.
- 40.2.3 Les réunions de chantier feront l'objet d'un procès-verbal signé par tous les participants.
- 40.2.4 Le procès verbal de réunion devra préciser :
- les travaux exécutés au cours de la semaine ;
 - le taux global d'avancement des travaux ;
 - le taux global des paiements en cours ;
 - le taux global de consommation des délais ;
 - la situation du personnel et du matériel sur le chantier ;
 - la qualité des travaux réalisés ;
 - les approvisionnements des matériaux sur le chantier
 - les travaux programmés au cours de la semaine suivante (planning hebdomadaire) ;
 - les documents remis ou reçus par le Cocontractant ; les éventuelles difficultés rencontrées ;
 - les recommandations générales ;
 - etc.



ARTICLE 41 : UTILISATION DES EXPLOSIFS

Sans objet.

- constats des travaux exécutés ;
- les incidents ou détails de toutes sortes présentant quelques intérêts du point de vue de la tenue ultérieure des ouvrages, de la durée réelle des travaux ;
- Etc.

- 40.1.3 Le Cocontractant pourra y consigner quotidiennement les incidents ou observations susceptibles de donner lieu à une réclamation de sa part.
- 40.1.4 Le journal sera signé contradictoirement par le Maître d'œuvre et le Conducteur des Travaux à chaque visite de chantier.
- 40.1.5 Pour toute réclamation éventuelle du Cocontractant, il ne pourra être fait état que des événements ou documents mentionnés en temps voulu au journal de chantier.

40.2 REUNIONS DE CHANTIER

- 40.2.1 Des réunions de chantier auront lieu hebdomadairement à un jour fixé contradictoirement par le Maître d'œuvre et le Cocontractant.
- 40.2.2 La participation du Conducteur des Travaux aux réunions du chantier est obligatoire.

CHAPITRE IV : DE LA RECEPTION DE TRAVAUX

ARTICLE 42 : RECEPTION PROVISOIRE

La réception provisoire sera accordée à la fin de l'exécution desdits travaux. A cet effet, le cocontractant est tenu de faire connaître par écrit au Chef de service du marché au plus tard trente (30) jours avant l'expiration du délai contractuel d'exécution des travaux, ou la date prévisionnelle d'achèvement des travaux, la date à laquelle il souhaite que soit réceptionné ces travaux.

42.1 OPERATIONS PREALABLES A LA RECEPTION

42.1.1 Avant la réception provisoire des travaux, le Cocontractant demande par écrit au Maître d'Ouvrage avec copie à l'Ingénieur et l'organisme payeur, l'organisation d'une visite technique préalable à la réception.

Cette visite comporte entre autres opérations :

- la reconnaissance qualitative et quantitative des ouvrages exécutés ;
- les épreuves éventuellement prévues par le CCTP ;
- la constatation éventuelle de l'inexécution des prestations prévues au marché ;
- la constatation du repliement des installations de chantier et la remise en état des lieux ;
- les constatations relatives à l'achèvement des travaux ;
- les constatations des quantités des travaux effectivement réalisés ;
- la remise des projets de plan de récolement.

42.1.2 Ces opérations font l'objet d'un procès verbal dressé sur le champ et signé par le Maître d'œuvre, l'Ingénieur et contresigné par le Cocontractant.

42.1.3 Dans un délai de sept (07) jours suivant la date du procès-verbal, le Maître d'œuvre fait connaître au cocontractant s'il a ou non proposé au Chef de service du marché de prononcer la réception des ouvrages et dans l'affirmative, la date d'achèvement des travaux qu'il a proposé de retenir ainsi que les réserves dont il a éventuellement proposé d'assortir la réception.

42.2 COMMISSION DE RECEPTION PROVISOIRE

42.2.1 La Commission de réception provisoire sera composée des membres suivants :

1. Le Maître d'Ouvrage ou son représentant, Président ;
2. Le Chef de service, Membre ;
3. L'Ingénieur, Membre ;
4. Le sous-directeur des Marchés Publics du MINTP ou son représentant, Membre ;
5. Un représentant de la Direction Générale des Marchés d'Infrastructures du Ministère des Marchés Publics, Membre ;
6. Un représentant de la Direction Générale du Contrôle des Marchés Publics du Ministère des Marchés Publics, Membre ;
7. Le Maître d'œuvre, Rapporteur.

42.2.2 Les membres ci-dessus cités et le Cocontractant sont convoqués, par courrier du Maître d'Ouvrage, pour prendre part à la réception au moins dit (10) jours avant la date de la réception.

Le Cocontractant est tenu d'y assister (ou de s'y faire représenter). Il assiste à la réception en qualité d'observateur. Son absence équivaut à l'acceptation sans réserve des conclusions de la commission de réception.

Le Maître d'Ouvrage avec copie à l'Ingénieur et l'organisme payeur, l'organisation d'une visite technique préalable à la réception.

Cette visite comporte entre autres opérations :

- la reconnaissance qualitative et quantitative des ouvrages exécutés ;
- les épreuves éventuellement prévues par le CCTP ;
- la constatation éventuelle de l'inexécution des prestations prévues au marché ;
- la constatation du repliement des installations de chantier et la remise en état des lieux ;
- les constatations relatives à l'achèvement des travaux ;
- les constatations des quantités des travaux effectivement réalisés ;
- la remise des projets de plan de récolement.

42.1.2 Ces opérations font l'objet d'un procès verbal dressé sur le champ et signé par le Maître d'œuvre, l'Ingénieur et contresigné par le Cocontractant.

42.1.3 Dans un délai de sept (07) jours suivant la date du procès-verbal, le Maître d'œuvre fait connaître au cocontractant s'il a ou non proposé au Chef de service du marché de prononcer la réception des ouvrages et dans l'affirmative, la date d'achèvement des travaux qu'il a



service met en demeure le Cocontractant de terminer les Ouvrages incomplets ou de remédier aux imperfections et malfaçons dans un délai déterminé, sans préjudice de l'application des dispositions de l'article 77 du CCAG (Travaux).

Lorsque le cocontractant estime que les ouvrages sont terminés, il doit à nouveau demander au Maître d'Œuvre du marché, la réception provisoire. Passé le délai indiqué dans l'ordre de service, le Chef de service du marché peut faire procéder, par un autre cocontractant conformément à la réglementation en vigueur, à l'exécution des travaux nécessaires, aux torts, frais, risques et périls du Cocontractant.

42.3 RECEPTION PARTIELLE

42.3.1 Le Cocontractant pourra demander des réceptions partielles par tronçon continu d'itinéraire de 25 km minimum, par tronçon autonome de route dans un secteur ou tel que défini par le présent marché.

Les modalités relatives à la réception provisoire, s'appliquent aux réceptions partielles.

42.3.2 En cas de force majeure conduisant à l'interruption des travaux avant leur achèvement, le Maître d'ouvrage procédera, si le Cocontractant en fait la demande, à des réceptions partielles des ouvrages déjà réalisés. Dans les deux cas, la commission chargée de ces réceptions partielles sera la même que celle devant effectuer la réception provisoire. Un procès-verbal de réception partielle sera rédigé et signé par toutes les parties.

42.3.3 En cas de réceptions provisoires partielles, le délai de garantie court à compter de la date de la dernière réception partielle.

42.4 PRISE DE POSSESSION DES OUVRAGES

Toute prise de possession des ouvrages par le Chef de service du marché doit être précédée de leur réception. Toutefois, s'il y a urgence, la prise de possession peut intervenir antérieurement à la réception, sous réserve de l'établissement préalable d'un état des lieux contradictoire.

ARTICLE 43 : DOCUMENTS A FOURNIR

43.1 Le Cocontractant remettra au Maître d'Œuvre dans les trente (30) jours suivant la date du procès-verbal de réception provisoire pour l'ensemble des ouvrages, le plan de récolement.

43.2 La non fourniture de ce plan de récolement dans le délai imparti peut donner lieu à une retenue de dix pour cent (10%) sur le montant du cautionnement définitif.

ARTICLE 44 : DELAI DE GARANTIE ET ENTRETIEN PENDANT LA PERIODE DE GARANTIE.

44.1 DELAI DE GARANTIE

44.1.1 Le délai de garantie des travaux est fixé à un (01) an.

44.1.2 Le délai de garantie court à compter de la date d'achèvement des travaux précisée dans le procès verbal de réception provisoire (article 41.2.4).

44.2 ENTRETIEN PENDANT LA PERIODE DE GARANTIE

44.2.1 Pendant la période de garantie, le Cocontractant devra exécuter à ses frais et en temps utile, tous les travaux nécessaires pour remédier aux désordres relevant des malfaçons, qui apparaîtraient dans les ouvrages.

44.2.2 Le Cocontractant sera responsable envers le Maître d'Ouvrage de tous les désordres survenus, exceptés ceux relevant d'une usure normale causée par la circulation, même si ceux-ci n'ont pas été signalés par le Chef de Service présent marché.

Les modalités relatives à la réception provisoire, s'appliquent aux réceptions partielles.

42.3.2 En cas de force majeure conduisant à l'interruption des travaux avant leur achèvement, le Maître d'ouvrage procédera, si le Cocontractant en fait la demande, à des réceptions partielles des ouvrages déjà réalisés. Dans les deux cas, la commission chargée de ces réceptions partielles sera la même que celle devant effectuer la réception provisoire. Un procès-verbal de réception partielle sera rédigé et signé par toutes les parties.

42.3.3 En cas de réceptions provisoires partielles, le délai de garantie court à compter de la date de la dernière réception partielle.

42.4 PRISE DE POSSESSION DES OUVRAGES

Toute prise de possession des ouvrages par le Chef de service du marché doit être précédée de leur réception. Toutefois, s'il y a urgence, la prise de possession peut intervenir antérieurement à la réception, sous réserve de l'établissement préalable d'un état des lieux contradictoire.

ARTICLE 45 : RECEPTION DEFINITIVE

La réception définitive s'effectuera dans un délai maximal de quinze (15) jours à compter de l'expiration du délai de garantie. Toutefois, l'usure de la chaussée sera prise en compte à la réception définitive des travaux.

45.1 OPERATIONS PREALABLES A LA RECEPTION DEFINITIVE

45.1.1 Avant la réception définitive, le Cocontractant demande par écrit à l'Ingénieur ou au Maître d'œuvre, selon le cas, l'organisation d'une visite technique préalable à la réception.

45.1.2 La commission, en plus des opérations prescrites pour la réception provisoire, s'assurera que tous les points à examiner à la réception définitive ont été réalisés.

45.1.3 Ces opérations font l'objet d'un procès verbal dressé sur le champ et signé par l'Ingénieur et le Maître d'œuvre éventuellement, et contresigné par le Cocontractant.

45.1.4 Au terme de cette visite préalable à la réception, l'Ingénieur ou le Maître d'œuvre, selon le cas, spécifie les éventuelles réserves à lever et les travaux correspondants à effectuer avant la date de la réception définitive, qui sera fixée par le Chef de service en accord avec l'ingénieur et le Maître d'œuvre.

45.2 COMMISSION DE RECEPTION DEFINITIVE

45.2.1 La procédure de réception et la composition de la commission est la même que celle de la réception provisoire, exception du maître d'œuvre qui ne sera pas membre. Et l'Ingénieur du marché est dans ce cas le rapporteur.

45.2.2 Les membres ci-dessus cités et le Cocontractant sont convoqués, par courrier du Maître d'Ouvrage, pour prendre part à la réception définitive, au moins sept (07) jours avant la date de la réception.

L'absence du Cocontractant équivaut à l'acceptation sans réserve des conclusions de la commission de réception.

45.2.3 Avant de prononcer la réception définitive, la Commission vérifiera, par tous les moyens à sa disposition, que les clauses contractuelles ont été entièrement respectées et que le Cocontractant s'est honorablement acquitté des tâches prescrites pour la période de garantie.

45.2.4 A l'issue de la séance de Commission, l'Ingénieur dresse un procès-verbal de réception définitive qui est signé séance tenante par les membres et par le cocontractant.

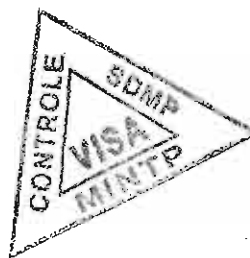

le Maître d'œuvre éventuellement, et contresigné par le Cocontractant.

45.1.4 Au terme de cette visite préalable à la réception, l'Ingénieur ou le Maître d'œuvre, selon le cas, spécifie les éventuelles réserves à lever et les travaux correspondants à effectuer avant la date de la réception définitive, qui sera fixée par le Chef de service en accord avec l'ingénieur et le Maître d'œuvre.

45.2 COMMISSION DE RECEPTION DEFINITIVE

45.2.1 La procédure de réception et la composition de la commission est la même que celle de la réception provisoire, exception du maître d'œuvre qui ne sera pas membre. Et l'Ingénieur du marché est dans ce cas le rapporteur.

45.2.2 Les membres ci-dessus cités et le Cocontractant sont convoqués, par courrier du Maître d'Ouvrage, pour prendre part à la réception définitive, au moins sept (07) jours avant la date de la réception.

L'absence du Cocontractant équivaut à l'acceptation sans réserve des conclusions de la commission de réception.

CHAPITRE IV : CLAUSES DIVERSES

ARTICLE 46 : RESILIATION DU MARCHÉ

Le marché peut être résilié comme prévu à la section III Titre IV du Livre I du décret N° 2004/275 du 24 septembre 2004 portant Code des Marchés Publics et également dans les conditions stipulées aux articles 74, 75 et 76 du CCAG (Travaux), notamment dans l'un des cas de:

- Retard de plus de trente (30) jours calendaires dans l'exécution d'un ordre de service ou arrêt injustifié des travaux de plus de sept (07) jours calendaires;
- Pénalités cumulées dépassant 10% du montant T.T.C. des travaux;
- Refus de la reprise des travaux mal exécutés;
- Défaillance du cocontractant;



ARTICLE 47 : CAS DE FORCE MAJEURE

- 47.1 Les cas de force majeure seront constatés conformément aux dispositions de l'article 75 du CCAG (Travaux).
- 47.2 Il appartient au Maître d'ouvrage d'apprécier le caractère de force majeure et les preuves fournies par le Cocontractant.

ARTICLE 48 : DIFFERENDS ET LITIGES

Les différends ou litiges nés de l'exécution du présent marché peuvent faire l'objet d'un règlement à l'amiable.

A défaut du règlement amiable, tout différend découlant du marché sera porté devant la juridiction camerounaise compétente, conformément aux dispositions de l'article 91 du décret N°2004/275 du 24 septembre 2004 portant Code des Marchés Publics.

ARTICLE 49 : EDITION ET DIFFUSION DU MARCHÉ

- 49.1 La rédaction ou la mise en forme des documents constitutifs du marché sont assurées par le Maître d'ouvrage.
- 49.2 Vingt (20) exemplaires du présent marché seront édités par les soins du Maître d'Ouvrage.

ARTICLE 50 ET DERNIER : ENTREE EN VIGUEUR DU MARCHÉ

Le présent marché ne deviendra définitif qu'après sa signature par le Maître d'Ouvrage. Il entrera en vigueur dès sa notification au Cocontractant.

- Défaillance du cocontractant;

ARTICLE 47 : CAS DE FORCE MAJEURE

- 47.1 Les cas de force majeure seront constatés conformément aux dispositions de l'article 75 du CCAG (Travaux).
- 47.2 Il appartient au Maître d'ouvrage d'apprécier le caractère de force majeure et les preuves fournies par le Cocontractant.

ARTICLE 48 : DIFFERENDS ET LITIGES

Les différends ou litiges nés de l'exécution du présent marché peuvent faire l'objet d'un règlement à l'amiable.

A défaut du règlement amiable, tout différend découlant du marché sera porté devant la juridiction camerounaise compétente, conformément aux dispositions de l'article 91 du décret N°2004/275 du 24 septembre 2004 portant Code des Marchés Publics.





PIECE 5 : CAHIER DES CLAUSES TECHNIQUES
PARTICULIERES (CCTP)

Lochner

PIECE 5 : CAHIER DES CLAUSES TECHNIQUES
PARTICULIERES (CCTP)

Table des Matières

I-2. CONSISTANCE DES TRAVAUX.....
I.3. Description des travaux
I.3.1. Installation du chantier
I.3.2. Travaux de terrassement et de chaussée :
I.3.3. Travaux d'ouvrage-assainissement et de drainage :
I.5. Prescriptions générales.....
I.5.1. Normes techniques.....
I.5.2 Intempéries, suspension des travaux
I.5.3. Prescriptions environnementales générales
I.8. Définition des travaux à réaliser.....
I.9. Réunion de démarrage des travaux.....
I.10. Caractéristiques géométriques de la route
I.10.1. Tracé en plan.....
I.10.2. Profil en long.....
I.10.3. Profils en travers.....
II. Provenance, qualité et préparation des matériaux.....
II.1. Provenance
II.2. Qualité des matériaux.....
II.2.0 Arène granitique
II.2.2. Gravillons pour revêtement en enduit superficiel
• <u>Spécifications</u>
• <u>Contrôle</u>
II.2.3. Moellons pour maçonnerie
II.2.3.1. Gabions
II.2.4. Les liants.....
II.2.4.1. Ciment.....
II.2.4.2. Liant hydrocarboné pour les différentes couches.....
II.2.4.3. Livraison et stockage.....
II.2.4.4 Le contrôle
II.3. LABORATOIRE
III. MODE D'EXECUTION DES TRAVAUX.....
III.1. Installations.....
III.1.1. <i>Installation de chantier</i>
III.3. Imprégnation
III.4. Enduits superficiels
III.4.1. Composition du revêtement.....
III.4.2. Mise en œuvre
III.4.3. Températures
I.5.1. Normes techniques.....
I.5.2 Intempéries, suspension des travaux
I.5.3. Prescriptions environnementales générales
I.8. Définition des travaux à réaliser.....
I.9. Réunion de démarrage des travaux.....
I.10. Caractéristiques géométriques de la route
I.10.1. Tracé en plan.....
I.10.2. Profil en long.....
I.10.3. Profils en travers.....
II. Provenance, qualité et préparation des matériaux.....
II.1. Provenance
II.2. Qualité des matériaux.....
II.2.0 Arène granitique
II.2.2 Gravillons pour revêtement en enduit superficiel



Exécution revêtement en enduit superficiel bicouche (prix 117)
Les emplacements où sont prévus les gabions sont localisés et seront indiqués par le Maître d'œuvre.....
Les qualités des matériaux (fils de fers et matériaux de remplissage) sont données au titre 2.3.1.

Les cages seront en forme de parallélépipède rectangle. Elles auront en principe les dimensions suivantes :

Type de Gabion.....

Longueur.....

Largeur.....

Hauteur.....

En fondation

2.....

0,5.....

3.....

0,5.....

4.....

0,5.....

En élévation

2.....

1.....

3.....

1.....

4.....

1.....

Elles seront en mailles 80 x 100 mm, fils n° 17 (30/10) à double torsion, qualité acier doux, exempt de pailles et autres défauts, galvanisé à chaud au zinc pur.....

Les tirants seront réalisés au moyen de fils de même caractéristiques. Un tirant transversal horizontal tous les 0,75 cm environ pour les cages de fondation et deux pour les cages en élévation seront mis en place. Ils seront attachés au treillis métallique au moyen d'une ligature portant sur plusieurs mailles. Outre ces tirants, un tirant reliera les têtes aux parois. Ce système de solidarisation sera complété, pour les semelles de fondation, par des tirants verticaux à raison de deux tous les 0,70 m.....

Les parois d'assise de la cage seront tendues et maintenues en tension jusqu'à mi-remplissage. Les blocs seront placés à la main, avec le plus grand soin, de manière à obtenir une densité apparente maximale garantissant une bonne stabilité.....

Après achèvement du remplissage, la bordure du couvercle sera fixée à celles des parois et têtes adjacentes par torsion simultanée à chaque maille (3 torsions au minimum). La bordure du couvercle sera ensuite solidement ligaturée à celles des gabions adjacents.....

A la demande du Maître d'œuvre, ces gabions seront noyés dans le béton maigre sur les parois visibles.....

SERIE 300 : DIVERS.....

Hauteur.....

En fondation

2.....

0,5.....

3.....

0,5.....

4.....

0,5.....

En élévation

2.....

1.....

3.....

1.....

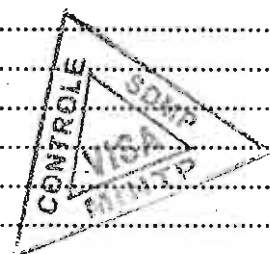
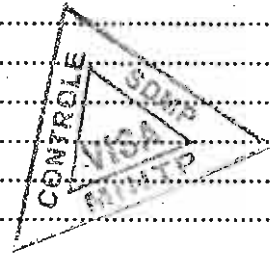

I. INDICATIONS GENERALES

I-1- OBJET DU PRESENT DOCUMENT

Le présent Cahier des Clauses Techniques Particulières (CCTP) concerne l'exécution des travaux de bitumage en enduit superficiel de certaines routes en terre à trafic modéré dans la Région de l'Est, programme annuel 2017.

I-2. CONSISTANCE DES TRAVAUX

Les travaux ont pour objet :

- L'exécution des terrassements généraux sur la plate forme existante pour obtenir une largeur de chaussée comprise entre 6 et 7 mètres ;
- La mise en forme de la plateforme ;
- la réhabilitation et la remise au profil des talus en déblai ;
- la remise au profil des fossés et exutoires ;
- la mise en œuvre de la couche de base en grave latéritique ;
- la fourniture et pose de buses ;
- la construction des têtes de buses ;
- La construction des fossés maçonnés et bétonnés ;
- La reconstruction ou le renforcement de certains ouvrages de franchissement ;
- l'imprégnation ;
- la mise en œuvre d'un enduit superficiel bicouche ;
- la mise en œuvre d'un revêtement en maçonnerie de moellons ;
- la prise en compte de la protection de l'environnement ;
- Etc.



I.3. DESCRIPTION DES TRAVAUX

Ils comprennent toutes les opérations nécessaires la mise en exécution de ces travaux y compris la mise en service de déviations de la circulation en cas de besoin et comportent :

I.3.1. Installation du chantier

Les installations de chantier sont définies à l'article 1 du chapitre III "mode d'exécution"

I.3.2. Travaux de terrassement et de chaussée :

- débroussaillage, déforestation et abattage d'arbres,
- identification des emprunts et carrières,
- purges ponctuelles de la chaussée,
- apport et mise en œuvre des matériaux de corps de chaussée,
- préparation et élaboration des matériaux de chaussée,
- imprégnation et sablage,
- enduits superficiels bicouche.

I.3.3. Travaux d'ouvrage-assainissement et de drainage :

- remise au profil des fossés et exutoire,
- pose des buses et construction des têtes de buse
- reconstruction des fossés maçonnés et divergents en terre.
- Maçonnerie de moellons.

I.4-Références techniques

Si ce CCTP prévoit que le matériel, les matériaux ou le mode d'exécution doivent répondre à certaines normes

- la remise au profil des fossés et exutoires ;
- la mise en œuvre de la couche de base en grave latéritique ;
- la fourniture et pose de buses ;
- la construction des têtes de buses ;
- La construction des fossés maçonnés et bétonnés ;
- La reconstruction ou le renforcement de certains ouvrages de franchissement ;
- l'imprégnation ;
- la mise en œuvre d'un enduit superficiel bicouche ;
- la mise en œuvre d'un revêtement en maçonnerie de moellons ;
- la prise en compte de la protection de l'environnement ;
- Etc.



I.3. DESCRIPTION DES TRAVAUX

Ils comprennent toutes les opérations nécessaires la mise en exécution de ces travaux y compris la mise en service

Dénomination	Titre
Fascicule n° 2	: Travaux de terrassements
Fascicule n° 3	: Fourniture des liants hydrauliques complété par les normes AFNOR NF P 15 300 et NF P 15 301
Fascicule n° 7	: Reconnaissances des sols
Fascicule n° 23	: Fourniture de granulats employés à la construction et l'entretien des chaussées complété par la norme NF P 18 101
Fascicule n° 24	: Fourniture des liants hydrocarbonés employés à la construction et l'entretien des chaussées, complété par les normes NF T 65 001 et 65 011
Fascicule n° 25	: Exécution des corps de chaussées
Fascicule n° 26	: Exécution des enduits superficiels
Fascicule n° 27	: Fabrication et mise en œuvre des enrobés
Fascicule n° 29	: Construction et entretien des corps de chaussées
Fascicule n° 30	: Transport par route de matériaux destinés à la construction et à l'entretien des chaussées
Fascicule n° 31	: Bordure et caniveaux en pierre naturelle ou en béton, complété par la norme AFNOR NF T 98 302
Fascicule n° 50	: Travaux topographiques
Fascicule n° 63	: Fourniture et mise en œuvre des mortiers et bétons non armés
Fascicule n° 64	: Travaux de maçonnerie non armée d'ouvrages de génie civil
Fascicule n° 70	: Canalisation d'assainissement et ouvrages annexes

Toutefois, le cocontractant est autorisé à utiliser d'autres normes que celles mentionnées dans le présent document, à condition que celles-ci soient couramment admises et qu'elles conduisent à des résultats de qualité égale ou supérieure. Ces normes doivent être préalablement soumises à l'approbation du Maître d'œuvre avec pièces à l'appui. Le Maître d'œuvre justifie sa décision pour accepter ou rejeter une norme.

1.5. PRESCRIPTIONS GENERALES

1.5.1. Normes techniques

Sauf stipulation contraire dans le présent CCTP, les normes techniques pour la définition de la qualité des matériaux et leur mise en œuvre sont les normes en vigueur en République du Cameroun.

1.5.2 Intempéries, suspension des travaux

Le Maître d'Ouvrage pourra prescrire, par ordre de service, la suspension des travaux du fait d'intempéries ou pour toute autre raison qu'il jugera nécessaire, sans que le Cocontractant puisse élever une réclamation de ce fait. Dans ce cas, le délai contractuel pourra être prolongé d'autant de jours calendaires qu'il s'en sera écoulé entre la date de suspension et la date de reprise des travaux, si cela est prescrit dans l'ordre de service.

1.5.3. Prescriptions environnementales générales

D'une manière générale, sauf prescription spécifique indiquée dans le présent CCTP, le document "Etude de plan de limitation des impacts environnementaux de l'entretien routier - Directives environnementales pour l'entretien routier - TECSULT - MINTP - Avril 1997" servira de référence. Ce document pourra être consulté à la Cellule Environnement du MINTP.

Afin d'assurer la prise en compte de l'environnement par le cocontractant, un consultant en environnement interviendra :

Fascicule n° 26	: Exécution des enduits superficiels
Fascicule n° 27	: Fabrication et mise en œuvre des enrobés
Fascicule n° 29	: Construction et entretien des corps de chaussées
Fascicule n° 30	: Transport par route de matériaux destinés à la construction et à l'entretien des chaussées
Fascicule n° 31	: Bordure et caniveaux en pierre naturelle ou en béton, complété par la norme AFNOR NF T 98 302
Fascicule n° 50	: Travaux topographiques
Fascicule n° 63	: Fourniture et mise en œuvre des mortiers et bétons non armés
Fascicule n° 64	: Travaux de maçonnerie non armée d'ouvrages de génie civil
Fascicule n° 70	: Canalisation d'assainissement et ouvrages annexes

Toutefois, le cocontractant est autorisé à utiliser d'autres normes que celles mentionnées dans le présent document, à condition que celles-ci soient couramment admises et qu'elles conduisent à des résultats de qualité égale ou

- Les conditions atmosphériques
- Les travaux exécutés dans la journée, le personnel et le matériel employés
- L'avancement des travaux
- Les prescriptions imposées
- Les quantités détaillées de travaux
- Les opérations administratives relatives à l'exécution et au règlement du marché
- Les réceptions et agréments
- Les incidents, accidents ou événements qui pourraient avoir une incidence ultérieure sur la tenue des ouvrages ou le déroulement du chantier
- Les non-conformités
- Les visites officielles

Le journal de chantier sera signé chaque jour par le représentant de l'entreprise et du Maître d'œuvre.

Une réunion hebdomadaire, à laquelle participeront obligatoirement le Cocontractant et le Maître d'œuvre, et éventuellement le Chef de Service, permettra de discuter de points relatifs à l'exécution du marché, d'évaluer l'avancement des travaux et de préciser tout élément n'ayant pas reçu une définition suffisamment claire dans les termes du contrat ou avant le début des travaux.

Le Maître d'œuvre pourra modifier la périodicité des réunions sans que celle-ci puisse être supérieure à 15 jours.

Les réunions hebdomadaires permettent au Maître d'œuvre d'avoir une idée précise de l'évolution du chantier et de définir a priori les actions à entreprendre pour respecter les conditions du marché.

Ces réunions font l'objet d'un procès-verbal, rédigé par le Maître d'œuvre et signé par le cocontractant et éventuellement le Chef de Service.

Un modèle de feuille journalière est joint en annexe au présent document.

I.7- Programme des travaux

Dans un délai de trente (30) jours à partir de la notification de l'approbation du Marché, le Cocontractant devra soumettre au Maître d'œuvre, en vue de son approbation, un programme détaillé d'exécution des travaux qui devra tenir compte de toutes les sujétions afférentes à l'exécution des travaux.

Ce programme d'exécution des travaux devra être accompagné des pièces suivantes dont la liste est non limitative :

- une note sur l'installation générale du chantier et incluant un plan des installations,
- un planning des fournitures et approvisionnements,
- un état détaillé du matériel devant être utilisé sur le chantier comportant pour chaque engin ses caractéristiques, son état et sa valeur,
- une note sur les méthodes de travail utilisées ainsi que les précisions quantitatives d'emploi en personnel,
- le pourcentage du personnel recruté dans la zone de travail,
- le règlement interne de l'Entreprise,
- une liste du personnel d'encadrement,
- un planning des prévisions d'avancement,
- le plan d'organisation du contrôle qualité,
- le plan de signalisation temporaire du chantier,
- les dispositions relatives à la prise en compte de l'environnement.



En cours de travaux, le Cocontractant devra tenir à jour le programme d'exécution des travaux, compte tenu de l'avancement réel du chantier. Toutefois, des modifications importantes apportées à ce programme ne pourront être appliquées qu'après accord du Maître d'Œuvre.

Qu'il s'agisse de l'approbation du programme d'exécution initial des travaux ou de ses modifications en cours de

Le journal de chantier sera signé chaque jour par le représentant de l'entreprise et du Maître d'œuvre.

Une réunion hebdomadaire, à laquelle participeront obligatoirement le Cocontractant et le Maître d'œuvre, et éventuellement le Chef de Service, permettra de discuter de points relatifs à l'exécution du marché, d'évaluer l'avancement des travaux et de préciser tout élément n'ayant pas reçu une définition suffisamment claire dans les termes du contrat ou avant le début des travaux.

Le Maître d'œuvre pourra modifier la périodicité des réunions sans que celle-ci puisse être supérieure à 15 jours.

Les réunions hebdomadaires permettent au Maître d'œuvre d'avoir une idée précise de l'évolution du chantier et de définir a priori les actions à entreprendre pour respecter les conditions du marché.

Ces réunions font l'objet d'un procès-verbal, rédigé par le Maître d'œuvre et signé par le cocontractant et éventuellement le Chef de Service.

Un modèle de feuille journalière est joint en annexe au présent document.

I.7- Programme des travaux

Dans un délai de trente (30) jours à partir de la notification de l'approbation du Marché, le Cocontractant devra

mensuellement les ajustements éventuels ainsi que leurs justifications.

Planning hebdomadaire d'activité :

- Le Cocontractant aura pour obligation de présenter, chaque fin de semaine, un planning détaillé définissant les activités diverses qu'il compte entreprendre durant la semaine suivante.
- Le Maître d'Œuvre pourra y apporter ses observations sous un délai de 24 heures.

Le programme de travaux doit préciser:

- La description des dispositions et méthodes envisagées pour l'exécution des travaux.
- Les matériels utilisés
- Les personnels d'encadrement de direction du chantier
- Le planning d'exécution
- Toute information qui pourrait être utile au Maître d'Œuvre pour organiser le contrôle.

Ce programme sera révisé au cours de l'exécution du chantier autant que de besoin.

1.8. DEFINITION DES TRAVAUX A REALISER

Dans une phase préliminaire, le Cocontractant effectuera toutes les vérifications du projet qu'il juge nécessaires afin de pouvoir signaler les anomalies, erreurs ou omissions éventuelles, non seulement des documents de l'étude, mais aussi à pied d'œuvre. Ces vérifications porteront notamment sur la localisation des emprunts pour matériaux de fondation et sur les gisements de matériaux pour chaussée.

Le Cocontractant présentera au Maître d'œuvre les résultats de sa comparaison du projet avec les conditions locales et ses propositions concernant une modification éventuelle du projet.

Les dispositions définitives seront alors prises d'un commun accord. Aucune exécution des travaux ne pourra être commencée sur une section donnée tant que ces dispositions définitives n'auront pas été arrêtées.

Le Cocontractant reconnaît avoir tenu compte des sujétions de temps qui seront entraînées par ces phases préliminaires. Il reste entendu néanmoins que l'accord entre les parties devra intervenir au maximum dans les dix jours qui suivront la remise au Maître d'Œuvre des résultats des travaux préparatoires.

Ce délai de dix (10) jours est prolongé si le Maître d'œuvre juge nécessaire de demander des contre-essais géotechniques.

1.9. REUNION DE DEMARRAGE DES TRAVAUX

Lors de la visite des lieux avec l'entreprise chargée de réaliser les travaux, la Cellule de Protection de l'Environnement devra être présente. Les autorités et la population sont à informer des travaux qui seront réalisés et il y a lieu de recueillir les éventuelles observations de leur part. Les informations sur les travaux devront préciser les itinéraires et les emplacements touchés par les travaux et leur durée. La Cellule pourra avec l'aide d'ONG locales sensibiliser la population aux aspects environnementaux, et aux relations humaines entre les ouvriers de l'entreprise et la population.

1.10. CARACTERISTIQUES GEOMETRIQUES DE LA ROUTE

1.10.1. Tracé en plan

Le tracé en plan de la route existante est inchangé. Cependant, un aménagement sera effectué en cas de nécessité au niveau des courbes pour améliorer le tracé.

1.10.2. Profil en long

Aucune correction générale du profil en long de route existante n'est en principe à effectuer.

1.10.3. Profils en travers

Le profil en travers à appliquer se compose d'une chaussée de 6 m et deux accotements latéraux de 1,00 m chacun.

Couche de base : 15 cm de graveleux latéritiques ;

Revêtement : bicouche sur la chaussée et monocouche sur les accotements.

Ce programme sera révisé au cours de l'exécution du chantier autant que de besoin.

1.8. DEFINITION DES TRAVAUX A REALISER

Dans une phase préliminaire, le Cocontractant effectuera toutes les vérifications du projet qu'il juge nécessaires afin de pouvoir signaler les anomalies, erreurs ou omissions éventuelles, non seulement des documents de l'étude, mais aussi à pied d'œuvre. Ces vérifications porteront notamment sur la localisation des emprunts pour matériaux de fondation et sur les gisements de matériaux pour chaussée.

Le Cocontractant présentera au Maître d'œuvre les résultats de sa comparaison du projet avec les conditions locales et ses propositions concernant une modification éventuelle du projet.

Les dispositions définitives seront alors prises d'un commun accord. Aucune exécution des travaux ne pourra être commencée sur une section donnée tant que ces dispositions définitives n'auront pas été arrêtées.

Le Cocontractant reconnaît avoir tenu compte des sujétions de temps qui seront entraînées par ces phases préliminaires. Il reste entendu néanmoins que l'accord entre les parties devra intervenir au maximum dans les dix jours qui suivront la remise au Maître d'Œuvre des résultats des travaux préparatoires.



Le Cocontractant justifiera sa demande avec tous les éléments nécessaires : spécifications techniques, mode d'emploi et contre-indications éventuelles.

Les matériaux pour remblais, substitutions, reprises d'accotements et du corps de chaussée proviendront d'emprunts et carrières proposés par le Cocontractant à l'agrément du Maître d'œuvre. La documentation qui accompagnera la requête devra indiquer les résultats des essais correspondants suivant la destination des matériaux.

Les matériaux nécessaires à la constitution des remblais proviendront en priorité, si leurs qualités le permettent et sauf spécifications contraires, d'emprunts agréés situés aux plus faibles distances possibles des lieux d'emploi : une épure des mouvements de terre devra être produite par le titulaire.

Les matériaux pour couche de chaussée proviendront des gîtes ou carrières dont la position devra correspondre à l'économie optimale de transport en fonction des qualités géotechniques exigées.

Le Cocontractant devra faire à ses frais les sondages et essais qui sont nécessaires pour déterminer les emprunts et carrières et justifier de la qualité des matériaux dont il reste seul responsable de leur conformité aux spécifications du marché pendant toute la durée du chantier.

Ces essais seront exécutés sur des échantillons pris en différents emplacements et à différentes profondeurs de la zone d'emprunt. Le Cocontractant fournira la documentation complète au Maître d'œuvre qui se réserve le droit d'exécuter les contrôles complémentaires qu'il jugera opportuns, dans le laboratoire du chantier aux frais du cocontractant

Le Maître d'œuvre pourra retirer son agrément s'il estime que le gisement ne donne plus de matériaux de qualité convenable, sans que le Cocontractant puisse réclamer une indemnité quelconque.

Le Cocontractant devra également soumettre au Maître d'œuvre les sites d'emprunt et obtenir l'agrément de ceux-ci. Si les sites proposés, la méthode d'exploitation et les aménagements prévus ne sont pas conformes aux prescriptions environnementales, le Maître d'œuvre ne pourra donner son approbation et le Cocontractant devra soit proposer d'autres sites, soit modifier la méthode d'exploitation, soit proposer des aménagements conformes aux prescriptions, sans que le Cocontractant puisse de ce fait réclamer une indemnité quelconque.

Il ne pourra commencer à exploiter les emprunts et carrières qu'après avoir reçu l'autorisation écrite du Maître d'œuvre en ce qui concerne les Directives environnementales.

Le Cocontractant supportera toutes les charges d'exploitation des lieux d'emprunt et notamment l'ouverture et l'aménagement des pistes d'accès, le débroussaillage et le déboisement, l'enlèvement des terres végétales ou des matériaux indésirables et leur mise en dépôt hors des limites de l'emprunt, ainsi que les travaux d'aménagement concernant la protection de l'environnement prescrits. L'enlèvement des terres et leur mise en dépôt devront être conformes aux prescriptions environnementales (voir paragraphe II.3.). Le drainage des zones d'emprunt devra être fait de façon efficace.

Toutes dispositions devront être prises pour que l'eau de ruissellement puisse s'écouler normalement en dehors de l'emprise de la route sans causer de dégâts aux propriétés riveraines.

Aucune zone d'emprunt ne devra être ouverte en contrebas de la route à moins de trente (30) mètres de la limite de l'assiette, cette distance étant augmentée de la profondeur de la fouille d'emprunt. Le fond des chambres d'emprunt sera réglé de manière à ce que l'eau ne séjourne pas à proximité de la route. Le cocontractant sera tenu de réaliser à ses frais un système d'évacuation des eaux et de protection de la route (fossés de garde, puisards, ouvrages sous chaussées) dans les conditions telles qu'il ne puisse pas provoquer des écoulements nuisibles à la conservation ultérieure de la route.

En cours de travaux, le Cocontractant ne pourra modifier l'origine des matériaux des produits fabriqués qu'avec l'autorisation écrite du Maître d'œuvre, sous réserve que les matériaux et produits de remplacement soient de qualité équivalente et répondent aux mêmes prescriptions concernant leur conformité aux normes en vigueur.

II.2. QUALITE DES MATERIAUX

Le Cocontractant devra faire à ses frais les sondages et essais qui sont nécessaires pour déterminer les emprunts et carrières et justifier de la qualité des matériaux dont il reste seul responsable de leur conformité aux spécifications du marché pendant toute la durée du chantier.

Ces essais seront exécutés sur des échantillons pris en différents emplacements et à différentes profondeurs de la zone d'emprunt. Le Cocontractant fournira la documentation complète au Maître d'œuvre qui se réserve le droit d'exécuter les contrôles complémentaires qu'il jugera opportuns, dans le laboratoire du chantier aux frais du cocontractant

Le Maître d'œuvre pourra retirer son agrément s'il estime que le gisement ne donne plus de matériaux de qualité convenable, sans que le Cocontractant puisse réclamer une indemnité quelconque.

Le Cocontractant devra également soumettre au Maître d'œuvre les sites d'emprunt et obtenir l'agrément de ceux-ci. Si les sites proposés, la méthode d'exploitation et les aménagements prévus ne sont pas conformes aux prescriptions environnementales, le Maître d'œuvre ne pourra donner son approbation et le Cocontractant devra soit proposer d'autres sites, soit modifier la méthode d'exploitation, soit proposer des aménagements conformes aux prescriptions, sans que le Cocontractant puisse de ce fait réclamer une indemnité quelconque.

Il ne pourra commencer à exploiter les emprunts et carrières qu'après avoir reçu l'autorisation écrite du Maître

II.2.0 Arène granitique

Ces matériaux seront des graves naturelles provenant des gisements indiqués par le Maître d'Ouvrage, s'il y a lieu, et des gîtes nouveaux proposés par le Cocontractant, s'ils satisfont aux spécifications données ci-après, ainsi qu'aux Prescriptions environnementales.

CRITERES D'ACCEPTABILITE		Spécifications
Indice portant CBR à 95 % de l'OPM, 4 jours d'imbibition		≥ 40
Densité sèche maxi à 95% de l'OPM	T/m ³	≥ 1,8
Indice de plasticité	Ip	≤ 25
Pourcentage de fines <0,08 mm	F	5 ≤ F ≤ 30
Module de plasticité	F.IP	< 500
Gonflement linéaire	%	< 1
CRITERES DE QUALITE		
D maxi	Mm	40
% passant à 10 mm	<10	35 – 90
% passant à 5 mm	<5	20 – 60
Refus à 2 mm	>2	10 – 40

II.2.2. Gravrllons pour revêtement en enduit superficiel

- Spécifications

Ces matériaux proviendront des carrières agréées par le maître d'oeuvre et exploitées par le cocontractant sous sa responsabilité.

Les spécifications que doivent respecter ces matériaux sont les suivantes :

CRITERES D'ACCEPTABILITE		Spécifications
Los Angeles (LA) sur fraction 10/14		< 35
Micro-Deval en présence d'eau (MDE)		< 25
Coefficient de polissage accéléré (CPA)		> 0,4
Granularité :		
% refus à D		< 10
% tamisat à (d+D)/2 compris entre		33 – 66
% tamisat à d		< 15
% tamisat à 0,63 d		< 3
Etendue maximale du fuseau de régularité		± 5%
Variation du refus à D et au tamisat à d = passant à (D+d)/2		± 12.5%
Coefficient d'aplatissement		< 20
Rapport de concassage (Rc)		> 2
Propreté (% tamisat à 0,5 mm)		< 1



Le tableau ci-après donne les spécifications imposées (colonne 1), les limites de refus au-delà desquelles la

CRITERES DE QUALITE		
D maxi	Mm	40
% passant à 10 mm	<10	35 – 90
% passant à 5 mm	<5	20 – 60
Refus à 2 mm	>2	10 – 40

II.2.2. Gravrllons pour revêtement en enduit superficiel

- Spécifications

Ces matériaux proviendront des carrières agréées par le maître d'oeuvre et exploitées par le cocontractant sous sa responsabilité.

Les spécifications que doivent respecter ces matériaux sont les suivantes :

CRITERES D'ACCEPTABILITE		Spécifications

% en poids passant à travers la passoire 0,5 d			
% en poids passant au tamis de 1 mm	2%	5%	3%
% de grains friables ou altérés	2%	3%	3%
% de grains long ou plats	4%	6%	3%
	10%	20%	1%

Les dimensions des gravillons pour les enduits superficiels seront en principe les suivantes :

- pour les enduits bicouche : première couche 10/14, deuxième couche 6/10,
- pour les enduits monocouche : une couche 6/10.
- Contrôle

Dans le but de vérifier que les opérations de criblage assurent bien le respect des spécifications ci-dessus, le cocontractant procédera à :

- une analyse granulométrique, un essai de forme et de propreté pour chaque catégorie de gravillons par cent (100) m³ de gravillons,
- des essais mécaniques (LA, MDE, CPA) pour chaque catégorie de gravillons et par mille (1000) m³ de gravillons.

II.2.3. Moellons pour maçonnerie

Les moellons destinés aux maçonneries des ouvrages de drainage proviendront de carrières déjà exploitées ou de carrières que le cocontractant ouvrira après agrément du Maître d'Œuvre.

Les moellons seront compacts, sans fissuration, non sujets à écaillage, à arêtes vives. Leur forme devra se rapprocher le plus possible d'un parallélépipède et être adaptée au type d'ouvrage à construire. La qualité et la forme des moellons devront être agréées par le Maître d'Œuvre.

II.2.3.1. Gabions

Les gabions sont constitués des cages en grillages galvanisés ayant la forme de parallélépipède rectangle. Le fil de fer galvanisé entrant dans la fabrication des gabions ou fournis en vue de la confection des ligatures et tirants doit satisfaire aux conditions suivantes :

- le fil est en acier doux et recuit de la meilleure qualité, exempt de pailles ou tout autre défaut, obtenu par tréfilage continu et à froid.
- le fil doit présenter à la traction une résistante de 42kg/mm² au minimum et un allongement à la rupture de 10% au minimum, mesure sur éprouvette de 100 mm environ.
- les mailles du grillage seront hexagonales. Le diamètre du fil sera égal à 3 mm et les dimensions des mailles double torsion seront 100/120.
- les fils sont galvanisés à chaud au zinc pur.

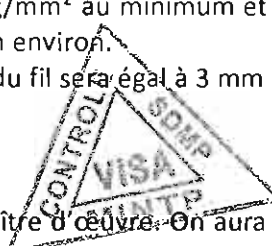

Le matériau de remplissage sera soumis à l'agrément du Maître d'œuvre. On aura recours, pour le remplissage des gabions à des matériaux durs, insensibles à l'eau, non évolutifs, non poreux, ni friables. Les roches métamorphiques lités, schistes, gneiss, serpentines sont à proscrire. Le coefficient de Los Angeles devra être inférieur à 45.

Les pierres au contact des mailles devront avoir une grandeur dans tous les sens au moins égal à 1,5 fois la grosseur des mailles. Pour assurer la finition du remplissage, il faut éviter de terminer par de petites pierres ou des pierres plates, celles – ci doivent être mises au-dessus de la dernière couche de pierres. Le matériau de remplissage ne doit pas passer au travers de l'anneau de diamètre 8 cm.

II.2.4. LES LIANTS

II.2.4.1. Ciment

Les ciments proviendront d'usines agréées par le Maître d'œuvre et devront satisfaire aux normes NF P 15-299, NFP cocontractant procédera à :

- une analyse granulométrique, un essai de forme et de propreté pour chaque catégorie de gravillons par cent (100) m³ de gravillons,
- des essais mécaniques (LA, MDE, CPA) pour chaque catégorie de gravillons et par mille (1000) m³ de gravillons.

II.2.3. Moellons pour maçonnerie

Les moellons destinés aux maçonneries des ouvrages de drainage proviendront de carrières déjà exploitées ou de carrières que le cocontractant ouvrira après agrément du Maître d'Œuvre.

Les moellons seront compacts, sans fissuration, non sujets à écaillage, à arêtes vives. Leur forme devra se rapprocher le plus possible d'un parallélépipède et être adaptée au type d'ouvrage à construire. La qualité et la forme des moellons devront être agréées par le Maître d'Œuvre.

II.2.3.1. Gabions

Les gabions sont constitués des cages en grillages galvanisés ayant la forme de parallélépipède rectangle. Le fil de fer galvanisé entrant dans la fabrication des gabions ou fournis en vue de la confection des ligatures et tirants doit satisfaire aux conditions suivantes :

II.2.4.2. Liant hydrocarboné pour les différentes couches

Pour les enduits superficiels, on utilisera un bitume fluidifié cut back, ou similaire 400/600, ou une émulsion cationique de bitume dosée à 69% de bitume résiduel et 0/1 pour l'imprégnation. Le dosage du liant sera contrôlé conformément aux clauses du chapitre III du présent CCTP. Les bitumes fluidifiés répondront aux spécifications suivantes (NFT 65-002):

CARACTERISTIQUES	0/1	400-600
Pseudo-viscosité mesurée au viscosimètre à 25°C		
- Orifice à 10 mm, (seconde)		400/600
- Orifice à 4 mm, (seconde)	< 30	
Densité relative à 25 °C (au pycnomètre)	0,90 à 1,02	0,92 à 1,04
Distillation fractionnée (résultats exprimés en % du volume initial)		
Fraction distillant au-dessous de :		
- 190 °C %	< 9	-
- 225 °C %	10 à 27	< 2
- 315 °C %	30 à 45	5 à 12
- 360 °C %	< 47	< 15
Pénétrabilité à 25 °C, (100 g, 5s), du résidu à 360 °C de la distillation	80 à 250	80 à 200

Les émulsions cationiques répondront aux spécifications suivantes (NFT 65-011):

CARACTERISTIQUES		CLASSE ECR 69
Teneur en eau NF T 60 023	%	≤ 32
Pseudo viscosité à 25 °	mm ² /s cSt	> 115
Homogénéité :		
Particules supérieures à 0 ; 63 mm	%	< 0,1
Particules comprises entre 0,63 et 0,16	%	< 0,25
Stabilité au stockage émulsion à stockage limité	%	≤ 5
Adhésivité (NF T 66 018) émulsion à stockage limité :		
Première partie de l'essai		≥ 50
Deuxième partie de l'essai		≥ 75
Indice de rupture (NF T 66 017)		< 100
Charge en particules		Positive

II.2.4.3. Livraison et stockage

Les liants seront livrés en citernes ou en fûts de 200 kg.

Le Cocontractant devra prendre toutes les dispositions de sécurité pour le transport de ces produits et notamment utiliser des camions en parfait état respectant les normes de sécurité.

Le Cocontractant remettra à la mission de contrôle les bons d'origine et de transport indiquant la qualité et la quantité du produit livré. Dans le cas de livraison par fûts, les fûts seront stockés par arrivage, obturés et référencés sur l'aire de stockage.

II.2.4.4 Le contrôle

Le Cocontractant prélèvera 2 litres par camion-citerne ou par 25 t de produit transporté pour effectuer le contrôle de conformité et s'assurer que la livraison correspond aux caractéristiques indiquées par le fournisseur.

Les essais de réception des bitumes fluidifiés seront les suivants :

- Pseudo-viscosité
- Distillation fractionnée

Fraction distillant au-dessous de :		
- 190 °C %	< 9	-
- 225 °C %	10 à 27	< 2
- 315 °C %	30 à 45	5 à 12
- 360 °C %	< 47	< 15
Pénétrabilité à 25 °C, (100 g, 5s), du résidu à 360 °C de la distillation	80 à 250	80 à 200

Les émulsions cationiques répondront aux spécifications suivantes (NFT 65-011):

CARACTERISTIQUES		CLASSE ECR 69
Teneur en eau NF T 60 023	%	≤ 32
Pseudo viscosité à 25 °	mm ² /s cSt	> 115
Homogénéité :		
Particules supérieures à 0 ; 63 mm	%	< 0,1
Particules comprises entre 0,63 et 0,16	%	< 0,25

affectera au fonctionnement du laboratoire un personnel suffisant en nombre et en qualité pour assurer tous les essais et études prévus. L'équipement et le personnel seront soumis à l'agrément du Maître d'Œuvre.

Le laboratoire de chantier devra être opérationnel dès le début effectif des travaux nécessitant des essais de sol. Le Maître d'œuvre et tout son personnel auront libre accès à ce laboratoire et à ses équipements pendant toute la durée des travaux.

Toutefois, le Labogénie qui assurera le contrôle Géotechnique effectuera les essais de vérification qu'il juge nécessaires.

Dans le cas où les résultats de ces essais seraient hors spécification, l'Entrepreneur apportera les corrections nécessaires et les frais de laboratoire pour ces travaux lui seront imputés. Dans le cas contraire, l'Administration réglera ces frais.

III. MODE D'EXECUTION DES TRAVAUX

III.1. INSTALLATIONS

III.1.1. Installation de chantier



Le Cocontractant soumettra à l'autorisation du Maître d'œuvre le lieu de ses installations de chantier et présentera pour approbation un plan des installations.

Les installations générales de chantier et des services généraux de l'Entreprise comprennent :

- la location des terrains,
- l'aménagement des surfaces pour l'implantation des bâtiments, des aires de stockage des matériaux et de stationnement des engins et véhicules,
- la construction des voies d'accès éventuellement revêtues et leur entretien,
- la mise en place des moyens de liaison: téléphone, radio, et de gardiennage
- la fourniture de l'eau et de l'électricité,
- la construction et l'équipement du laboratoire de chantier situé à proximité du chantier,
- la construction des locaux de l'Entreprise, logements, bureaux, ateliers, magasins, locaux sanitaires et sociaux pour le personnel,
- la construction des bureaux pour la mission de contrôle:
- l'installation éventuelle de la centrale de concassage et de criblage y compris les transferts éventuels,
- les installations de stockage de carburant,
- la signalisation des travaux, son gardiennage et son entretien,
- toutes autres dispositions nécessaires au bon fonctionnement du chantier,
- le démontage et le repliement des installations,
- le déplacement éventuel au fur et à mesure de l'avancement du chantier,
- la remise en état des sites conformément aux prescriptions environnementales, et toutes autres sujétions nécessaires à la bonne exécution des travaux dans les délais impartis ;

III-1.2 Implantation

Le Cocontractant assurera la recherche, les formalités nécessaires, l'aménagement, et prendra en charge les coûts de préparation des terrains nécessaires pour l'établissement des installations fixes et mobiles, aires de stockage, gisements et carrières. L'implantation et l'aménagement de ces terrains devront être approuvés par le Maître réglera ces frais.

III. MODE D'EXECUTION DES TRAVAUX

III.1. INSTALLATIONS

III.1.1. Installation de chantier



Le Cocontractant soumettra à l'autorisation du Maître d'œuvre le lieu de ses installations de chantier et présentera pour approbation un plan des installations.

Les installations générales de chantier et des services généraux de l'Entreprise comprennent :

- la location des terrains,
- l'aménagement des surfaces pour l'implantation des bâtiments, des aires de stockage des matériaux et de stationnement des engins et véhicules,
- la construction des voies d'accès éventuellement revêtues et leur entretien,
- la mise en place des moyens de liaison: téléphone, radio, et de gardiennage

mesuré à 1m du sol est supérieur à 20 cm seront réalisés après accord préalable du Maître d'Œuvre selon un plan d'abattage préalablement établi.

III.1.3. le règlement intérieur

Le règlement interne de l'installation du chantier devra mentionner spécifiquement les règles de sécurité, interdire la consommation d'alcool pendant les heures de travail, prohiber la chasse, la consommation de viande de chasse, l'utilisation de bois de chauffe, sensibiliser le personnel au danger des Maladies Sexuellement Transmissibles, au respect des us et coutumes des populations et des relations humaines d'une manière générale.

III.1.4. Repli du chantier

A la fin des travaux, le cocontractant réalisera tous les travaux nécessaires à la remise en état des lieux (route et son environnement, base et installations de chantier, gîtes, emprunts et carrières, lieux de dépôt des matériaux etc.). Le cocontractant devra replier tout son matériel, engins et matériaux. Il devra démolir toute installation fixe, telle que fondation, support en béton ou métallique, etc. démolir les aires bétonnées, décontaminer le sol si tel a été le cas, soit d'une manière générale remettre le site dans son état le plus proche possible de son état initial. Il ne pourra abandonner aucun équipement ni matériaux sur le site, ni dans les environs. Pour la mise en dépôt de matériaux de démolition, le Cocontractant doit obtenir l'approbation du site du Maître d'Œuvre. Les matériaux sont à recouvrir d'une couche de terre, et le site recevoir un drainage adéquat afin d'éviter toute érosion.

S'il est dans l'intérêt du Maître de l'Ouvrage ou d'une collectivité de récupérer les installations fixes, pour une utilisation future, le Maître d'Ouvrage pourra demander à le Cocontractant de lui céder sans dédommagements les installations sujettes à démolition lors d'un repli.

Après le repli du matériel, un procès verbal établi sous la responsabilité de la mission de contrôle constatera la remise en état du site. Il devra être joint au P.V. de la réception des travaux. Le paiement du forfait de repli du matériel ne pourra être rémunéré qu'à la vue de ce P.V.

III.1.5 divers

La signalisation de chantier tiendra compte d'une limitation à 30 km/h des véhicules de chantier dans la traversée des villages.

Généralités

Toutefois, la plate-forme existante ne sera pas élargie. Autant que possible, les terrassements seront minimisés. Une attention spéciale devra être apportée aux dévers qui ne devront pas être inférieurs à 3 % de part et d'autre de l'axe en section droite et qui pourra atteindre 6 % dans les courbes.

Exploitation des emprunts

Le Cocontractant prendra en charge :

- les acquisitions ou occupations temporaires des terrains nécessaires à l'exploitation de tous les emprunts de matériaux,
- les indemnités aux propriétaires pour les dommages éventuels occasionnés par les travaux (déboisement, destruction des récoltes, impossibilité de cultiver pendant l'occupation temporaire du site, etc.),
- la découverte des emprunts et de la remise en état des lieux.

La recherche des emprunts de matériaux est effectuée par le Cocontractant sur la base des prescriptions définies par le présent CCTP.

Dans les trente (30) jours, au plus tard, suivant la notification de l'ordre de service de commencer les travaux, le Cocontractant est tenu de soumettre à l'approbation du Maître d'œuvre, la liste des emprunts qu'il compte utiliser pour l'exécution des travaux faisant l'objet du marché. A cette fin, il présente un dossier complet par emprunt, qui comporte :

fondation, support en béton ou métallique, etc. démolir les aires bétonnées, décontaminer le sol si tel a été le cas, soit d'une manière générale remettre le site dans son état le plus proche possible de son état initial. Il ne pourra abandonner aucun équipement ni matériaux sur le site, ni dans les environs. Pour la mise en dépôt de matériaux de démolition, le Cocontractant doit obtenir l'approbation du site du Maître d'Œuvre. Les matériaux sont à recouvrir d'une couche de terre, et le site recevoir un drainage adéquat afin d'éviter toute érosion.

S'il est dans l'intérêt du Maître de l'Ouvrage ou d'une collectivité de récupérer les installations fixes, pour une utilisation future, le Maître d'Ouvrage pourra demander à le Cocontractant de lui céder sans dédommagements les installations sujettes à démolition lors d'un repli.

Après le repli du matériel, un procès verbal établi sous la responsabilité de la mission de contrôle constatera la remise en état du site. Il devra être joint au P.V. de la réception des travaux. Le paiement du forfait de repli du matériel ne pourra être rémunéré qu'à la vue de ce P.V.

III.1.5 divers

La signalisation de chantier tiendra compte d'une limitation à 30 km/h des véhicules de chantier dans la traversée des villages.



son approbation totale ou restrictive, ou bien refuser l'exploitation de l'emprunt proposé. Si le Maître d'œuvre autorise l'exploitation d'un emprunt, il doit préciser les limites d'utilisation de ce dernier. Enfin, en ce qui concerne tous les matériaux d'extraction, le Maître d'œuvre peut retirer son agrément pour un emprunt donné, s'il considère qu'au vu des essais de contrôle, le gîte ne fournit plus de matériaux répondant aux spécifications.

Les emplacements des gîtes ou carrières retenus après les essais géotechniques préalables, sont déboisés, débroussaillés et dessouchés, s'il y a lieu.

Les couches de surface sont soigneusement décapées jusqu'à ce que le matériau à exploiter présente des qualités d'homogénéité et de propreté suffisantes. Les produits de décapage sont poussés en périphérie de la zone d'exploitation, afin de servir au remodelage des terrains après travaux, en accord avec les prescriptions environnementales.

Les matériaux devant servir à la réalisation des couches de corps de chaussée sont préalablement gerbés en tas, avant reprise pour chargement dans les engins de transport. Ce mode d'exploitation est conseillé, en vue d'obtenir une bonne homogénéisation, et pour éviter la prise inconsidérée de matériaux sous-jacents non utilisables.

Si l'extraction doit se faire en saison des pluies, le stock de matériaux gerbés doit être limité car la pénétration des eaux de pluies est facilitée sur un matériau aéré. Il est impératif de ne pas gerber un volume supérieur aux besoins d'une journée de travail.

Dans tous les cas, il est nécessaire :

- de ménager des pentes favorisant l'évacuation de l'eau,
- de prévoir aux points bas des aménagements sommaires d'évacuation,
- de maintenir en bon état les pistes de chantier pour éviter les ornières, flaques, ou eaux stagnantes.

Le Cocontractant doit exploiter les emprunts connus (dont la localisation n'est donnée qu'à titre indicatif dans les dossiers de plans) au cas où ceux-ci contiendraient encore de matériaux répondant aux spécifications et après accord écrit du Maître d'œuvre, mais doit en rechercher de nouveaux dans le but de diminuer la distance de transport des matériaux.

Après exploitation de chaque emprunt, le Cocontractant est tenu d'en réaménager la surface pour lui rendre sa destination d'origine, en conformité avec les prescriptions environnementales.

Le Cocontractant doit avoir une parfaite connaissance des endroits à partir desquels il peut approvisionner son chantier en eau pour l'arrosage des sols à compacter. Cette eau ne doit pas contenir de matières organiques susceptibles de nuire à la prise des liants hydrauliques.

III-2 Remblais provenant d'emprunt

Généralités

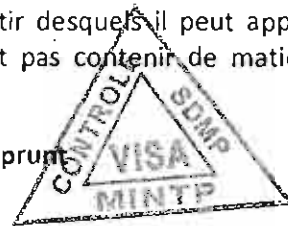

L'objectif des travaux de terrassement est d'obtenir une largeur roulable de 6 mètres, des fossés triangulaires de 1,50 mètre de largeur sur une profondeur de 0,6 mètre conformément aux profils en travers type. Toutefois, la plate-forme existante ne sera pas élargie. Autant que possible, les terrassements seront minimisés.

Une attention spéciale devra être apportée aux dévers qui ne devront pas être inférieurs à 3 % de part et d'autre de l'axe en section droite et qui pourra atteindre 6 % dans les courbes.

Exploitation des emprunts

Le Cocontractant prendra en charge :

- les acquisitions ou occupations temporaires des terrains nécessaires à l'exploitation de tous les emprunts de matériaux,
- les indemnités aux propriétaires pour les dommages éventuels occasionnés par les travaux (déboisement, destruction des récoltes, impossibilité de cultiver pendant l'occupation temporaire du

avant reprise possible et définitive dans les engins de transport. Ce mode d'exploitation est conseillé, en vue d'obtenir une bonne homogénéisation, et pour éviter la prise inconsidérée de matériaux sous-jacents non utilisables.

Si l'extraction doit se faire en saison des pluies, le stock de matériaux gerbés doit être limité car la pénétration des eaux de pluies est facilitée sur un matériau aéré. Il est impératif de ne pas gerber un volume supérieur aux besoins d'une journée de travail.

Dans tous les cas, il est nécessaire :

- de ménager des pentes favorisant l'évacuation de l'eau,
- de prévoir aux points bas des aménagements sommaires d'évacuation,
- de maintenir en bon état les pistes de chantier pour éviter les ornières, flaques, ou eaux stagnantes.

Le Cocontractant doit exploiter les emprunts connus (dont la localisation n'est donnée qu'à titre indicatif dans les dossiers de plans) au cas où ceux-ci contiendraient encore de matériaux répondant aux spécifications et après accord écrit du Maître d'œuvre, mais doit en rechercher de nouveaux dans le but de diminuer la distance de transport des matériaux.

Après exploitation de chaque emprunt, le Cocontractant est tenu d'en réaménager la surface pour lui rendre sa destination d'origine, en conformité avec les prescriptions environnementales.

- les résultats de laboratoire définissant sans ambiguïté les caractéristiques des matériaux naturels avant, et éventuellement après traitement la puissance estimée des gisements avec les justificatifs (mesures sur le terrain et les calculs),
- le schéma de principe retenu pour l'exploitation de l'emprunt,
- une note technique définissant, d'après les premiers essais de conformité exécutés par le Cocontractant, l'utilisation et la destination (élément de base du mouvement de terres) des matériaux considérés.

L'intégralité des frais d'établissement de ces différents dossiers est à la charge du Cocontractant.

Le Maître d'œuvre dispose de quinze (15) jours, suivant la date de dépôt des dossiers définis ci-dessus, pour donner son approbation totale ou restrictive, ou bien refuser l'exploitation de l'emprunt proposé. Si le Maître d'œuvre autorise l'exploitation d'un emprunt, il doit préciser les limites d'utilisation de ce dernier. Enfin, en ce qui concerne tous les matériaux d'extraction, le Maître d'œuvre peut retirer son agrément pour un emprunt donné, s'il considère qu'au vu des essais de contrôle, le gîte ne fournit plus de matériaux répondant aux spécifications.

Les emplacements des gîtes ou carrières retenus après les essais géotechniques préalables, sont déboisés, débroussaillés et dessouchés, s'il y a lieu.

Les couches de surface sont soigneusement décapées jusqu'à ce que le matériau à exploiter présente des qualités d'homogénéité et de propreté suffisantes. Les produits de décapage sont poussés en périphérie de la zone d'exploitation, afin de servir au remodelage des terrains après travaux, en accord avec les prescriptions environnementales.

Les matériaux devant servir à la réalisation des couches de corps de chaussée sont préalablement gerbés en tas, avant reprise pour chargement dans les engins de transport. Ce mode d'exploitation est conseillé, en vue d'obtenir une bonne homogénéisation, et pour éviter la prise inconsidérée de matériaux sous-jacents non utilisables.

Si l'extraction doit se faire en saison des pluies, le stock de matériaux gerbés doit être limité car la pénétration des eaux de pluies est facilitée sur un matériau aéré. Il est impératif de ne pas gerber un volume supérieur aux besoins d'une journée de travail.

Dans tous les cas, il est nécessaire :

- de ménager des pentes favorisant l'évacuation de l'eau,
- de prévoir aux points bas des aménagements sommaires d'évacuation,
- de maintenir en bon état les pistes de chantier pour éviter les ornières, flaques, ou eaux stagnantes.

Le Cocontractant doit exploiter les emprunts connus (dont la localisation n'est donnée qu'à titre indicatif dans les dossiers de plans) au cas où ceux-ci contiendraient encore de matériaux répondant aux spécifications et après accord écrit du Maître d'œuvre, mais doit en rechercher de nouveaux dans le but de diminuer la distance de transport des matériaux.

Après exploitation de chaque emprunt, le Cocontractant est tenu d'en réaménager la surface pour lui rendre sa destination d'origine, en conformité avec les prescriptions environnementales.

Le Cocontractant doit avoir une parfaite connaissance des endroits à partir desquels il peut approvisionner son chantier en eau pour l'arrosage des sols à compacter.

Cette eau ne doit pas contenir de matières organiques susceptibles de nuire à la prise des liants hydrauliques

Tous les terrains situés sous l'assiette des remblais doivent être compactés par le Cocontractant, de sorte que la densité sèche du sol en place soit au moins égale à 90 % de l'OPM, sur une épaisseur de 30 centimètres minimum (pour 95 % des mesures, avec un minimum de 85 %).

Si les remblais à exécuter consistent en un rehaussement et/ou élargissement de remblais existants ou bien en une reprise de talus érodé, les travaux de remblai doivent être exécutés de façon à limiter les cisaillements entre le terrain en place et le matériau rapporté. Afin d'améliorer la tenue de l'ensemble, tout élargissement ou reprise de tous les matériaux d'extraction, le Maître d'œuvre peut retirer son agrément pour un emprunt donné, s'il considère qu'au vu des essais de contrôle, le gîte ne fournit plus de matériaux répondant aux spécifications.

Les emplacements des gîtes ou carrières retenus après les essais géotechniques préalables, sont déboisés, débroussaillés et dessouchés, s'il y a lieu.

Les couches de surface sont soigneusement décapées jusqu'à ce que le matériau à exploiter présente des qualités d'homogénéité et de propreté suffisantes. Les produits de décapage sont poussés en périphérie de la zone d'exploitation, afin de servir au remodelage des terrains après travaux, en accord avec les prescriptions environnementales.

Les matériaux devant servir à la réalisation des couches de corps de chaussée sont préalablement gerbés en tas, avant reprise pour chargement dans les engins de transport. Ce mode d'exploitation est conseillé, en vue d'obtenir une bonne homogénéisation, et pour éviter la prise inconsidérée de matériaux sous-jacents non utilisables.

Si l'extraction doit se faire en saison des pluies, le stock de matériaux gerbés doit être limité car la pénétration des eaux de pluies est facilitée sur un matériau aéré. Il est impératif de ne pas gerber un volume supérieur aux besoins d'une journée de travail.

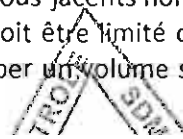

Une couche ne peut être mise en place et compactée que si la couche précédente a été réceptionnée après vérification de son compactage. Le Cocontractant est tenu d'attendre le résultat des essais de laboratoire correspondants. Il ne peut demander la réception d'une couche que si toutes les compacités y sont supérieures au minimum exigé.

Pour exécuter le compactage aux conditions optimales, le matériau doit être amené immédiatement avant compactage, à une teneur en eau égale à celle de l'OPM, à plus ou moins 2 % près (humidification par arrosage ou séchage éventuel par scarification).

Les remblais sont méthodiquement compactés jusqu'à l'obtention d'une densité sèche égale à :

- 92 % de la densité sèche de l'OPM, jusqu'à 30 cm sous la cote du fond de forme (pour 95 % des mesures, avec un minimum de 90 %),
- 95 % de la densité sèche de l'OPM, pour les 30 derniers centimètres, jusqu'au niveau du fond de forme (pour 95 % des mesures, avec un minimum de 92 %).

Le contrôle de la valeur du compactage est effectué par la mesure de la densité sèche "in situ", avec un densitomètre à membrane, pour chaque couche.

Par couche de remblais, il sera effectué pour le contrôle de la mise en œuvre :

Pour l'assiette des remblais :

- une mesure de densité in situ tous les 1 000 m²,

Pour le corps des remblais (sauf la couche supérieure de 30 cm) :

- une mesure de densité in situ tous les 1 000 m²,

Une planche d'essai sera réalisée par zone homogène en vue de déterminer l'atelier de compactage et le nombre de passes nécessaires pour atteindre la compacité requise.

Remblais contigus aux ouvrages

Les caractéristiques des matériaux utilisés pour les remblais contigus aux ouvrages ont été définies à l'article 11.4. L'assiette des remblais sera d'abord compactée à 95% de la densité optimale Proctor Modifié.

Les remblais seront ensuite mis en œuvre par couches élémentaires horizontales n'excédant pas quinze centimètres (15 cm) après compactage. La densité sèche après compactage sera au moins égale à 95% de la densité sèche Proctor Modifié.

Sur une largeur d'un mètre derrière les maçonneries, les remblais seront exempts d'éléments dont la plus grande dimension dépasserait 40 mm.

Dans la zone annulaire contiguë à l'ouvrage, le compactage ne pourra être effectué qu'au moyen de petits engins du type "plaque vibrante" ou petits rouleaux vibrants et dont les caractéristiques devront être soumises à l'agrément du Maître d'œuvre.

Les modalités de compactage devront être définies en fonction des caractéristiques du matériau utilisé, des épaisseurs de couches mises en œuvre et des performances du matériel retenu.

Les talus seront exécutés conformément aux plans d'exécution. Ils seront soigneusement dressés.

Les matériaux de purge ou les matériaux de remblais en surplus seront mis en dépôt à des endroits agréés par le Maître d'œuvre. Les matériaux mis en dépôt seront régalez et ne devront en aucun cas entraver l'écoulement normal des eaux. Les dépôts de matériaux se feront tous en aval de l'ouvrage et à une distance d'au moins 10 mètres du cours d'eau. Des dispositions seront prises afin que les matériaux ainsi mis en dépôt ne soient entraînés dans le lit du cours d'eau.

Réception de la mise en œuvre des remblais

Les remblais mis en œuvre seront réceptionnés par couche, essentiellement par la mesure de la densité sèche in-situ au densitomètre à membrane. Le taux de compacité exigé est de 95% de la densité Proctor Modifié. Toutefois le Maître d'œuvre se réserve le droit de faire recours à tout autre moyen pour s'assurer que les remblais

forme (pour 95 % des mesures, avec un minimum de 92 %).

Le contrôle de la valeur du compactage est effectué par la mesure de la densité sèche "in situ", avec un densitomètre à membrane, pour chaque couche.

Par couche de remblais, il sera effectué pour le contrôle de la mise en œuvre :

Pour l'assiette des remblais :

- une mesure de densité in situ tous les 1 000 m²,

Pour le corps des remblais (sauf la couche supérieure de 30 cm) :

- une mesure de densité in situ tous les 1 000 m²,

Une planche d'essai sera réalisée par zone homogène en vue de déterminer l'atelier de compactage et le nombre de passes nécessaires pour atteindre la compacité requise.

Remblais contigus aux ouvrages

Les caractéristiques des matériaux utilisés pour les remblais contigus aux ouvrages ont été définies à l'article 11.4



Avant toute imprégnation, le Titulaire sollicitera, par écrit, l'autorisation du Représentant du Maître d'œuvre qui jugera de l'état de la couche de base, en particulier, de sa fermeture et de son degré d'humidité. Si celui-ci s'avérait excessif et s'il est reconnu que la couche de base ne puisse retrouver un degré d'humidité acceptable par simple évaporation superficielle, le Titulaire devra scarifier et l'aérer pour la ramener à une teneur en eau satisfaisante. Une remise en forme et un nouveau compactage seront ensuite exécutés, tous ces travaux supplémentaires étant à la charge et aux frais exclusifs du Titulaire.

L'imprégnation devra être précédée, juste avant son exécution, d'un balayage à vif de façon à éliminer les excès de fines et poussières qui pourraient s'opposer à la bonne pénétration et à l'adhérence du liant. Ce balayage sera obligatoirement réalisé à l'aide d'un balai mécanique ; tout balayage manuel étant proscrit sauf pour des raccords localisés où le balai mécanique ne pourrait pénétrer tels les abords d'ouvrages, emplois partiels, etc. Tout répandage manuel de liant est rigoureusement interdit et, sauf raccords localisés, aucune imprégnation ne sera entreprise pour des bandes de longueur inférieure à QUATRE CENT (400) mètres linéaires. Le liant utilisé sera du bitume fluidifié à raison de MILLE DEUX CENT (1200) grammes au mètre carré dosage éventuellement modifié, par ordre de service du Maître d'œuvre, sans que cette faculté puisse entraîner la prise en considération de quelques réclamations que ce soit du Titulaire. En principe, la balayeuse sera munie de deux balais : un balai raide métallique pour le balayage du support et un balai souple pour l'élimination des rejets.

Sur les couches ainsi traitées, un répandage de sable cru à raison de CINQ (5) litres au mètre carré pourra exceptionnellement être autorisé par le Représentant du Maître d'œuvre aux frais du Titulaire. Dans ce cas, le processus suivant sera adopté avec un respect rigoureux des dispositions relatives au maintien de la circulation :

- imprégnation sur ½ chaussée pour un tronçon maximal de CINQ CENT (500) mètres linéaires ;
- délai d'attente de VINGT QUATRE (24) heures et sablage ;
- imprégnation de ½ chaussée restante et processus identique.

Le taux sera en principe de 1.200 grammes (1,2 kg) de bitume fluidifié 0/1 par m². Pour améliorer les résultats, le Maître d'œuvre pourra prescrire un dosage différent.

III.4. Enduits superficiels

Les enduits superficiels seront mis en œuvre en couche de roulement sur la couche de base ; dans ce cas, elle se fait dans les trois jours qui suivent l'achèvement de l'imprégnation.

III.4.1. Composition du revêtement

Cet enduit sera en principe constitué par les répandages sur support imprégné de liant et d'agrégats suivants :

Pour le bicouche

- une couche de liant (bitume fluidifié 400/600) dosée à 1,1 kg/m²,
- une couche de gravillons 10/14 mm dosée à 12 l/m²,
- un cylindrage à pneus, suivi d'une interdiction de toute circulation,
- une couche de liant bitume fluidifié 400/600 dosée à 1,0 kg/m²,
- une couche de gravillons 6/10 mm dosée à 8 l/m²,
- un cylindrage à pneus.

Pour le monocouche

- une couche de liant (bitume fluidifié 400/600) dosée à 1,150 kg/m²,
- une couche de gravillons 6/10 mm dosée à 10 l/m²,
- un cylindrage à pneus, suivi d'une interdiction de toute circulation.

Cette formulation pourra être modifiée après exécution de planches d'essais en fonction des qualités des gravillons obtenus en carrières. Le nombre de passes du compacteur à pneus pour chaque couche sera défini à l'issue des planches d'essais.

raison de MILLE DEUX CENT (1200) grammes au mètre carré dosage éventuellement modifié, par ordre de service du Maître d'œuvre, sans que cette faculté puisse entraîner la prise en considération de quelques réclamations que ce soit du Titulaire. En principe, la balayeuse sera munie de deux balais : un balai raide métallique pour le balayage du support et un balai souple pour l'élimination des rejets.

Sur les couches ainsi traitées, un répandage de sable cru à raison de CINQ (5) litres au mètre carré pourra exceptionnellement être autorisé par le Représentant du Maître d'œuvre aux frais du Titulaire. Dans ce cas, le processus suivant sera adopté avec un respect rigoureux des dispositions relatives au maintien de la circulation :

- imprégnation sur ½ chaussée pour un tronçon maximal de CINQ CENT (500) mètres linéaires ;
- délai d'attente de VINGT QUATRE (24) heures et sablage ;
- imprégnation de ½ chaussée restante et processus identique.

Le taux sera en principe de 1.200 grammes (1,2 kg) de bitume fluidifié 0/1 par m². Pour améliorer les résultats, le Maître d'œuvre pourra prescrire un dosage différent.

III.4. Enduits superficiels

Les enduits superficiels seront mis en œuvre en couche de roulement sur la couche de base ; dans ce cas, elle se fait

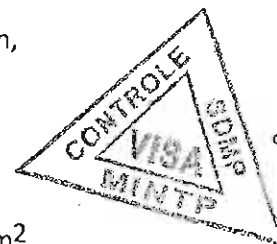

Dans le cas où l'enduit superficiel devrait être mis en œuvre en demi-largeur de chaussée, le Titulaire devra laisser une bande de liant non recouverte de granulats d'une largeur de 10 cm dans le cas d'une application double du liant et de 20 cm dans le cas d'une application triple pour la confection du joint longitudinal.

• **Compactage**

Avant l'exécution à plein rendement de chaque type d'enduit superficiel, le Titulaire réalisera obligatoirement et à ses frais exclusifs une planche d'essais de mise en œuvre. Il en fixera la date à sa convenance sous réserve d'en aviser par écrit le Représentant du Maître d'œuvre avec un préavis d'au moins QUINZE (15) jours.

La longueur de la planche d'essai sera de CENT (100) mètres linéaires en pleine largeur. Son emplacement obligatoirement choisi en "alignement droit" sera soumis par le Titulaire à l'agrément du Représentant du Maître d'œuvre.

La planche d'essai aura notamment pour objet :

- de choisir la vitesse de marche de chaque véhicule de répandage en vue d'assurer l'obtention des dosages prescrits
- d'établir un plan de marche des compacteurs en vue d'assurer un nombre de passes aussi constant que possible en tous points de la chaussée.

Le compactage se fera aux rouleaux à pneus au nombre minimal de deux unités au moins du type P2, roulant à vitesse constante ne dépassant pas DIX (10) kilomètres à l'heure avec une pression de gonflage des pneus de SEPT (7) à HUIT (8) bars. Il devra avoir lieu le plus rapidement possible après le gravillonnage.

III.4.3. Températures

Les températures de répandage des liants hydrocarbonés devront être telles qu'elles assurent le maximum de fluidité, sans atteindre toutefois des valeurs dangereuses.

LIANT	T° MAXIMALE CHAUFFAGE	T° MINIMALE REPANDAGE
Cut back 400/600	150°C	125°C
Bitume fluidifié 0/1	60°C	25°C
Bitume fluidifié 800/1400	155°C	135°C
Emulsion E60	70°C	50°C
Emulsion E70	80°C	60°C

• **III.5. OUVRAGES D'ASSAINISSEMENT**

•

• **III.5.1 Buses métalliques**

Qualité

a) Tôles

Les tôles sont en acier au carbone, de construction d'usage général, conforme à la norme NF A 35-501. Elles sont formées à froid pour créer leurs ondulations et leur forme cintrée.

Les aciers sont de nuance E 24. Il est exigé d'utiliser des aciers dits "apte à la galvanisation", dont la teneur en silicium est inférieure à 0,04 %.

L'épaisseur nominale de l'acier est égale à 2,7 mm.

Les tolérances sur l'épaisseur nominale de l'acier doivent être conformes à la norme NF A 46-501, les tolérances sur les autres caractéristiques géométriques sont fixées par le Maître d'Oeuvre sur proposition du Cocontractant.

b) Boulons

dosages prescrits

- d'établir un plan de marche des compacteurs en vue d'assurer un nombre de passes aussi constant que possible en tous points de la chaussée.

Le compactage se fera aux rouleaux à pneus au nombre minimal de deux unités au moins du type P2, roulant à vitesse constante ne dépassant pas DIX (10) kilomètres à l'heure avec une pression de gonflage des pneus de SEPT (7) à HUIT (8) bars. Il devra avoir lieu le plus rapidement possible après le gravillonnage.

III.4.3. Températures

Les températures de répandage des liants hydrocarbonés devront être telles qu'elles assurent le maximum de fluidité, sans atteindre toutefois des valeurs dangereuses.

LIANT	T° MAXIMALE CHAUFFAGE	T° MINIMALE REPANDAGE
Cut back 400/600	150°C	125°C

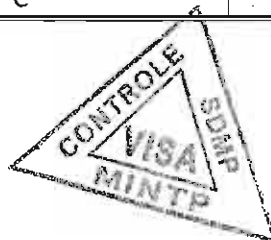

cintrées.

La qualité du revêtement galvanisé au trempé est spécifiée par la norme NF A 91-121 et celle des tôles galvanisées en continu, spécifiée par la norme NF A 36-321.

La masse moyenne de zinc déposée doit être au moins de 700 g/m² double-face, la masse en tout point devant dépasser 640 g/m².

Les boulons sont protégés par un revêtement de zinc dont les caractéristiques sont au moins égales à celles de la classe de qualité 10-20 microns définie par la norme française NF E 27-016.

Contrôles

a) Contrôle de la qualité de l'acier des tôles

A la livraison des tôles sur le chantier, le Cocontractant fournit au Maître d'œuvre le relevé de contrôle visé à l'article 5.3.1.2.2 de la norme NF A 03-115.

b) Contrôle de la qualité des boulons

Les boulons sont livrés sur le chantier avec le relevé de contrôle visé à l'article 5.3.1.2.2. de la norme NF E 27-703.

c) Contrôle de la qualité du revêtement métallique des tôles

Adhérence

A la livraison des tôles, le Cocontractant fournit au Maître d'œuvre le relevé de contrôle de l'adhérence suivant le mode opératoire n° 5 de l'annexe 2 des "Clauses Techniques Courantes concernant les buses métalliques" du SETRA (novembre 1982).

Le Cocontractant doit reconstituer la protection anticorrosion des zones endommagées avec deux couches de peinture riche en zinc, d'épaisseur totale au moins égale à 100 microns. La peinture utilisée (liant époxydique ou silicate) doit comporter au moins 92 % de zinc métal dans l'extrait sec et est appliquée sur un support exempt de toute trace de poussière et d'oxydation.

Masse de zinc

A la livraison des tôles, le Cocontractant fournit au Maître d'œuvre le relevé de contrôle destructif de la masse de zinc conforme aux normes NF A 91-121 ou NF A 36-321.

La moyenne des mesures doit être, pour chaque groupe de trois éprouvettes, supérieure ou égale à 700 g/m², les mesures individuelles devant donner des résultats supérieurs à la masse minimale fixée à 640 g/m².

III.5.1.1 Fondation et montage

Dans les sites de terrains compressibles, et pour prévenir tout tassement ultérieur de l'ouvrage, les buses seront montées après purge et substitution éventuelles des mauvais matériaux de l'assise ordonnée par le Maître d'œuvre. Nonobstant cette disposition, le Cocontractant aura à sa charge tous dégâts qui pourraient survenir du fait de déformations des buses par tassement ou autres causes.

Le Cocontractant choisira les périodes de débit nul ou d'étiage pour exécuter, à ses frais, tous aménagements utiles (détournement de lit, barrages, ouvrages provisoires, etc....) pour assurer l'évacuation des eaux pendant le montage de la buse.

Dans les sites de terrains de bonne tenue, le Cocontractant aura le choix entre le montage avant ou après terrassements.

Avant tout démarrage des travaux sur le site, le Cocontractant procédera à un relevé topographique de la zone et proposera un calage en altimétrie de l'ouvrage à réaliser.

Le Cocontractant aura pour tâche de procéder aux travaux de fondations nécessaires à bonne assise de l'ouvrage. En particulier l'article 5.3.1.2.2 de la norme NF A 03-115.

b) Contrôle de la qualité des boulons

Les boulons sont livrés sur le chantier avec le relevé de contrôle visé à l'article 5.3.1.2.2. de la norme NF E 27-703.

c) Contrôle de la qualité du revêtement métallique des tôles

Adhérence

A la livraison des tôles, le Cocontractant fournit au Maître d'œuvre le relevé de contrôle de l'adhérence suivant le mode opératoire n° 5 de l'annexe 2 des "Clauses Techniques Courantes concernant les buses métalliques" du SETRA (novembre 1982).

Le Cocontractant doit reconstituer la protection anticorrosion des zones endommagées avec deux couches de peinture riche en zinc, d'épaisseur totale au moins égale à 100 microns. La peinture utilisée (liant époxydique ou silicate) doit comporter au moins 92 % de zinc métal dans l'extrait sec et est appliquée sur un support exempt de toute trace de poussière et d'oxydation.

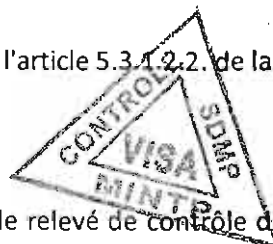
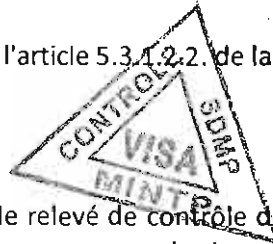

Le montage des buses sera effectué suivant les prescriptions du fabricant, notamment en ce qui concerne les qualités des remblais de contact, les contre-flèches longitudinales, les flèches et contre-flèches en plan.

Aucun découpage des éléments approvisionnés ne peut être effectué.

A l'issue de l'opération de montage de la buse, le Cocontractant procède en présence du Maître d'œuvre, au contrôle du serrage des boulons à l'aide d'une clé dynamométrique préalablement étalonnée (fournie par le Cocontractant). Le couple de serrage des boulons doit être conforme aux spécifications du fournisseur. Le Maître d'œuvre désigne les boulons dont le serrage doit être contrôlé ; leur nombre peut atteindre deux pour cent (2%) du nombre total de boulons que comprend l'ouvrage, sans être toutefois inférieur à 50. Si pour une buse, le couple de serrage d'un des boulons contrôlés sort de la fourchette de valeur définie ci-dessus, il est procédé, dans les mêmes conditions, à un nouveau contrôle. Le Cocontractant procède à la vérification de tous les boulons de la buse, si ce dernier contrôle ne s'avère pas satisfaisant.

Toutefois, le Maître d'œuvre devra prescrire les règles élémentaires pour l'exécution de la pose des buses.

III.5.1.2 Implantation - Tolérances

Les tolérances d'implantation de l'ouvrage sont les suivantes :

- en nivellement ± 5 cm
- en plan ± 10 cm

En outre le décrochement entre deux plaques voisines ne doit pas excéder 10 mm.

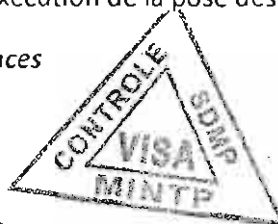

III.5.1.3 Remblaiement

La buse est à l'intérieur d'un bloc technique en matériau de couche de fondation, de forme trapézoïdale dont les bases inférieure et supérieure sont égales respectivement à cinq diamètres et trois diamètres. Si l'ouvrage est en tranchée, le bloc technique est rectangulaire de largeur égale à un diamètre plus 1 m de chaque côté pour permettre le passage de l'engin de compactage.

Ce bloc est monté en plusieurs couches de 15 cm d'épaisseur au maximum. La montée du remblai doit s'effectuer de manière symétrique de part et d'autre de la buse. L'épaisseur de couverture minimale au-dessus de l'arête supérieure de la buse est déterminée en fonction de l'abaque du fournisseur et de l'épaisseur des tôles (minimum étant $\varnothing/2+10$ cm, (\varnothing étant le diamètre de la buse),

Le Cocontractant prend les dispositions nécessaires (légères pentes transversales et éventuellement longitudinales, réalisation et entretien d'ouvrages provisoires de drainage, fermeture de la plate-forme, etc.) pour éviter toute stagnation d'eaux pluviales, étant entendu que l'écoulement de ces eaux doit toujours se faire vers l'extérieur et non vers la buse.

La compacité est au moins égale à 95 % de l'OPM.

Dans le cas de double buse, le remblaiement ne sera entrepris qu'après le montage des deux éléments et il sera conduit de façon à associer en même temps l'ensemble de l'ouvrage.

III.5.1.4 Aménagements Amont et Aval

Les travaux de pose des buses seront complétés par les aménagements amont et aval, parfaitement définis aux plans d'exécution, adaptés à la topographie et aux diverses conditions locales propres à chaque ouvrage.

Dans tous les cas l'exutoire aval sera recherché quelle que soit la distance afin d'obtenir la vidange complète de la buse.

III.5.1.5 Enduit de protection appliqué sur chantier

Lorsque les tôles reçoivent un enduit de protection, les boulons doivent être pourvus après montage d'une protection équivalente.

III.5.1.2 Implantation - Tolérances

Les tolérances d'implantation de l'ouvrage sont les suivantes :

- en nivellement ± 5 cm
- en plan ± 10 cm

En outre le décrochement entre deux plaques voisines ne doit pas excéder 10 mm.

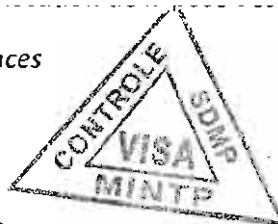

III.5.1.3 Remblaiement

La buse est à l'intérieur d'un bloc technique en matériau de couche de fondation, de forme trapézoïdale dont les bases inférieure et supérieure sont égales respectivement à cinq diamètres et trois diamètres. Si l'ouvrage est en tranchée, le bloc technique est rectangulaire de largeur égale à un diamètre plus 1 m de chaque côté pour permettre le passage de l'engin de compactage.

Ce bloc est monté en plusieurs couches de 15 cm d'épaisseur au maximum. La montée du remblai doit s'effectuer de manière symétrique de part et d'autre de la buse. L'épaisseur de couverture minimale au-dessus de l'arête

L'application des produits de protection n'est réalisée qu'après acceptation de la surface par le Maître d'œuvre. Toute surface jugée inadaptée à recevoir le revêtement est à nouveau préparée. En cas de défaut constaté par le Maître d'œuvre, dans l'application de l'enduit, il peut être prescrit une reprise des zones en cause, soit par application de retouches, soit par application d'une couche supplémentaire. Toutefois si le délai limite de recouvrement du produit est dépassé, il est exigé le décapage intégral des parties de revêtement en cause afin de reconstituer le système de protection.

III.5.1.6 Têtes

Les ouvrages amont et aval des buses seront réalisés en maçonnerie de moellons; ce sont des têtes droites avec murs en retour ou en aile.

Le Maître d'œuvre pourra donner son accord sur une fabrication en béton cyclopéen, après vérification des plans fournis par le Cocontractant. Le Maître d'œuvre pourra dans certains cas exceptionnels donner un accord sur des têtes de buse en perrés.

• III.6. MAÇONNERIES

Les maçonneries prévues pour la construction des ouvrages seront réalisées dans l'esthétique et le type de l'ouvrage intéressé (forme et dimensions des pierres, joints etc.) sous réserve du respect des règles de l'art.

Les moellons seront mis en place à bain de mortier après avoir été arrosés. Les faces vues des maçonneries devront être régulières. Les épaisseurs minimales ne devront pas être inférieures à quinze (15) cm.

La finition des joints de parements se fera à l'aide d'un mortier M 450.

Les perrés sur remblais ne seront exécutés qu'après accord du Maître d'œuvre notamment sur la préparation de la surface de pose.

Les fossés maçonnés seront mis en œuvre à partir d'un gabarit mis en place sur les implantations réceptionnées par le Maître d'œuvre.

Le mortier de liaison sera dosé à quatre cent (400) kg de ciment par m3 de sable.

Perrés

Les moellons bruts, qu'ils soient naturels ou en provenance d'une carrière de concassage, sont choisis compacts, sans fissuration, non sujets à s'écailler, sans fragilité, et à arêtes vives.

Ces moellons ont au minimum 0,30 m de queue, et une dimension minimale en parement de 0,20 m. Ils doivent être agréés par le Maître d'œuvre

• III.7 MATERIAUX POUR MORTIER, BETON ET BETON ARME

Sable : Le sable proviendra soit des rivières soit de broyage. L'équivalent de sable sera supérieur à 80% et le pourcentage d'éléments très fins éliminés par décantation devra être inférieur à 4 %.

Sable pour mortier:

La proportion d'éléments retenus sur le tamis de 35 (tamis d 2,5 mm) doit être supérieure à 10 %.

Sable pour béton:

La granularité doit s'insérer dans le fuseau ci-après:

Module AFNOR	Maille des tamis (mm)	Tamisât (%)
38	5	95 - 100
35	2,5	70 - 90
32	1,25	45 - 80
29	0,63	28 - 35
26	0,315	10 - 30

Fournis par le Cocontractant. Le Maître d'œuvre pourra dans certains cas exceptionnels donner un accord sur des têtes de buse en perrés.

• III.6. MAÇONNERIES

Les maçonneries prévues pour la construction des ouvrages seront réalisées dans l'esthétique et le type de l'ouvrage intéressé (forme et dimensions des pierres, joints etc.) sous réserve du respect des règles de l'art.

Les moellons seront mis en place à bain de mortier après avoir été arrosés. Les faces vues des maçonneries devront être régulières. Les épaisseurs minimales ne devront pas être inférieures à quinze (15) cm.

La finition des joints de parements se fera à l'aide d'un mortier M 450.

Les perrés sur remblais ne seront exécutés qu'après accord du Maître d'œuvre notamment sur la préparation de la surface de pose.

Les fossés maçonnés seront mis en œuvre à partir d'un gabarit mis en place sur les implantations réceptionnées par le Maître d'œuvre.

Le mortier de liaison sera dosé à quatre cent (400) kg de ciment par m3 de sable.

Perrés

La proportion maximale en poids des granulats destinés aux bétons de qualité passant au lavage au tamis de 0,5 doit être inférieure à 1,5 %.

Chaque composition granulométrique est proposée par le Cocontractant à l'agrément du Maître d'œuvre, en même temps que la composition des bétons.

La granularité des agrégats est fixée à :

- pour les bétons armés B 350 : 5/25 mm résultant du mélange de deux classes 5/12,5 et 12,5/25,
- pour les bétons B 300, B 250 et B 150 : 5/40 mm résultant du mélange de trois classes 5/12,5 et 12,5/25 et 25/40.

Le poids de granulats retenus sur le tamis correspondant au seuil supérieur de chaque classe granulaire est inférieur à dix pour-cent (10 %) du poids initial soumis au criblage, et le poids de granulats passant à travers le tamis correspondant au seuil inférieur est inférieur à cinq pour-cent (5%) du poids initial soumis au criblage.

Essais à effectuer

Les prélèvements sont effectués en présence du Maître d'œuvre ou de son représentant. Les dépenses de prélèvement d'échantillons et d'essais sont à la charge du Cocontractant. Tous les essais de réception sont exécutés dans le laboratoire du chantier.

a) Préalablement à l'étude des bétons, et pour chaque carrière utilisée, le Cocontractant doit effectuer au moins les essais suivants sur les granulats :

- 2 essais d'analyse granulométrique par tamisage
- 1 essai Los Angeles
- 1 essai de propreté superficielle
- 1 essai de coefficient d'aplatissement.



Après réception des résultats de ces essais, le Maître d'Oeuvre a un délai de huit (8) jours pour donner son agrément ou formuler ses observations. Passé ce délai, l'accord est censé être acquis.

En cas de granularité, de propreté ou de forme non conformes, les études de bétons (ainsi que les bétonnages) ne peuvent pas démarrer avant que le Cocontractant ait fait la preuve qu'il peut produire des granulats conformes.

b) Durant la production ultérieure, il est prévu :

- 1 essai de propreté des granulats par lot de 100 m³ de granulats,
- 1 essai d'analyse granulométrique par lot de 200 m³ de granulats,
- au moins 1 essai de propreté des granulats et 1 essai d'analyse granulométrique par livraison.

Le Maître d'Œuvre peut, s'il le juge utile, augmenter le nombre d'essais donnés ci-dessus, étant entendu que les frais de ces essais supplémentaires sont à la charge du Maître d'ouvrage si leur résultat est satisfaisant, et à la charge du Cocontractant dans le cas contraire.

En cas de résultat non satisfaisant d'un essai, le Maître d'œuvre fait procéder, aux frais du Cocontractant à deux contre-essais. Si le résultat de l'un des contre-essais n'est pas satisfaisant, le lot correspondant est rejeté, dans le cas contraire, il est accepté.

Eau de gâchage

Le Cocontractant doit se procurer à ses frais l'eau de gâchage pour la confection des bétons. Elle peut, en général, provenir de points d'eau à proximité des travaux ou de rivières, pourvu que sa qualité réponde aux conditions stipulées ci-dessous. A défaut, l'eau provient d'autres sources (forages, puits, etc.).

L'eau de gâchage doit être propre, non salée, pratiquement exempte de matières en suspension et de sels minéraux dissous, notamment de sulfates et de chlorures. L'emploi d'eau de marais ou de tourbières est interdit.

Elle doit répondre aux spécifications de la norme NFP 18-303.

Essais à effectuer

Les prélèvements sont effectués en présence du Maître d'œuvre ou de son représentant. Les dépenses de prélèvement d'échantillons et d'essais sont à la charge du Cocontractant. Tous les essais de réception sont exécutés dans le laboratoire du chantier.

a) Préalablement à l'étude des bétons, et pour chaque carrière utilisée, le Cocontractant doit effectuer au moins les essais suivants sur les granulats :

- 2 essais d'analyse granulométrique par tamisage
- 1 essai Los Angeles
- 1 essai de propreté superficielle
- 1 essai de coefficient d'aplatissement.



Après réception des résultats de ces essais, le Maître d'Oeuvre a un délai de huit (8) jours pour donner son agrément ou formuler ses observations. Passé ce délai, l'accord est censé être acquis.

En cas de granularité, de propreté ou de forme non conformes, les études de bétons (ainsi que les bétonnages) ne

soudées est formellement interdit. Le transport des aciers ne constitue pas un poste séparé donnant lieu à une rémunération particulière.

La durée et les conditions de stockage des armatures doivent être soumises à l'agrément du Maître d'œuvre. Ces conditions doivent prévoir au minimum le stockage sur un plancher situé à au moins 0,30m au-dessus du sol, à l'abri de la pluie, cet abri pouvant être constitué par une bâche.

Les différents lots d'acier devront être nettement séparés.

Armatures rondes lisses :

Nuance des Aciers

Les aciers doux sont de la nuance Fe E 24, conformes aux spécifications du chapitre II du titre I du fascicule 4 du CCTG français, et à la norme NF A 35-015.

Conformément à l'article 9 du titre I du fascicule 4, ces aciers sont dispensés d'essais de réception s'ils sont livrés par un producteur agréé. Lorsque le producteur n'est pas agréé, ou lorsqu'il s'agit d'un fournisseur, le Maître d'œuvre se réserve le droit d'appliquer les mesures de recettes prévues aux articles 10, 11, 13 et 14 du titre I dudit fascicule. Dans cette hypothèse, les essais sont à la charge du fournisseur ou du Cocontractant.

Domaine d'emploi

Les aciers doux sont utilisés:

- comme armatures de frettage,
- comme barres de montage,
- comme armatures en attente de diamètre inférieur ou égal à dix (10) millimètres si elles sont exposées à un pliage suivi d'un dépliage,
- pour toutes les armatures secondaires ne contribuant pas à la résistance mécanique des sections d'ouvrages.



Le treillis soudé utilisé pour les fossés bétonnés est conforme aux normes NF A 35-015 et NF A 35-022. Les fils en acier Fe TLE 500 sont lisses et leur limite d'élasticité est supérieure ou égale à 500 MPa. Les fils ont un diamètre de 4 mm. La maille est carrée de 150 x 150 mm.

Armatures à haute adhérence

Les conditions d'emploi de ces armatures doivent satisfaire aux recommandations incluses dans leur fiche d'identification instaurée par le CCTG français, fascicule 4, titre I.

Préparation

En l'absence d'acier soudable, toute fixation par points de soudure sur le chantier est interdite. Les barres d'acier sont approvisionnées en longueur au moins égale à 6 m. Elles doivent être parfaitement propres, sans aucune trace de rouille non adhérente, de peinture, de graisse, de ciment ou de terre.

Les armatures sont façonnées sur gabarit et mises en place conformément aux calculs et dessins d'exécution agréés par le Maître d'œuvre, en observant les prescriptions :

- de l'article 33 du fascicule 65 du CCTG français,
- du titre I, section I du fascicule 62 du CCTG français.

Elles sont coupées et cintrées à froid.

L'enrobage de toute armature est en principe au moins égal à deux virgule cinq (2,5) centimètres pour les parements coffrés ; il peut être modifié par le Maître d'œuvre en cas de besoin.

Nuance des Aciers

Conformément à l'article 9 du titre I du fascicule 4, ces aciers sont dispensés d'essais de réception s'ils sont livrés par un producteur agréé. Lorsque le producteur n'est pas agréé, ou lorsqu'il s'agit d'un fournisseur, le Maître d'œuvre se réserve le droit d'appliquer les mesures de recettes prévues aux articles 10, 11, 13 et 14 du titre I dudit fascicule. Dans cette hypothèse, les essais sont à la charge du fournisseur ou du Cocontractant.

Domaine d'emploi

Les aciers doux sont utilisés:

- comme armatures de frettage,
- comme barres de montage,
- comme armatures en attente de diamètre inférieur ou égal à dix (10) millimètres si elles sont exposées à un pliage suivi d'un dépliage,
- pour toutes les armatures secondaires ne contribuant pas à la résistance mécanique des sections d'ouvrages.



peints avec caractères et motifs en relief ; le mode de peinture doit présenter des garanties de résistance et de durabilité (peinture cuite au four) ; ils proviennent d'une usine agréée, ont fait l'objet d'une homologation, et sont soumis à l'agrément du Maître d'Oeuvre avec les certificats ou fiches d'homologation. Ils ont les dimensions suivantes :

- Disque : diamètre 85 cm pour panneaux d'interdiction
- Carré : côté 70 cm pour panneaux de prescription
- Triangle : côté 100 cm pour panneaux de danger
- Octogone : double apothème 80 cm pour panneaux stop



Les panneaux de direction, de repérage et de début et de fin d'agglomération, sont de types D, E et EB.

Les panneaux devant être rétrofléchissants le sont par application d'un film réflecteur à surface lisse. Ces panneaux sont garantis cinq (5) ans. Le Cocontractant précise dans son offre la dénomination commerciale et le numéro d'homologation du film rétrofléchissant qu'il compte utiliser.

Les fonds rétrofléchissants des signaux doivent être réalisés par l'application d'une peinture glycérophtalique, semi-brillante, cuite au four. Cette application doit être suffisamment régulière pour présenter une qualité d'uni lisse et sans aucune aspérité.

Les teintes ne doivent subir aucun changement notable dans le temps. La substitution de certains éléments doit pouvoir se réaliser sans qu'une différence appréciable de teinte soit constatée, après trois ans. L'envers des signaux doit présenter une teinte neutre, de préférence gris clair.

Le pouvoir réflecteur des matériaux rétrofléchissants ne doit pas subir une perte de plus de 20 % par rapport à l'état sec initial, après une période de deux ans d'exploitation.

Les matériaux réfléchissants de fond doivent être suffisamment flexibles pour résister aux chocs et intempéries. Ils doivent renvoyer la lumière incidente pour des angles allant jusqu'à 25 degrés.

La surface des panneaux et signaux est parfaitement lisse pour atténuer les salissures et les frais d'entretien.

La longueur des supports est telle que le bord inférieur du panneau (ou de panneau associé) se trouve à deux mètres (2 m) du niveau de l'accotement.

Les panneaux et signaux sont boulonnés sur des supports en tube obstrués à leurs extrémités et galvanisés. Ces supports ne doivent présenter aucun angle vif. Les boulons, une fois serrés à leur position définitive, sont soudés sur la tige fileté.

Les panneaux et signaux sont étudiés et calculés pour une poussée totale de 180 kg/m². Les efforts doivent être entièrement repris par les supports et les fondations, à l'exclusion de câbles tenseurs non admis.

III.9 BALISES EN BETON

Les balises de virage sont des balises J1 du type 2 de section circulaire (diamètre 150 mm) de hauteur 80 cm par rapport au niveau de l'accotement. Les balises sont en fibro-ciment, en tôle émaillée ou galvanisée, en matière plastique, en béton B 300, ou en bois.

Elles sont implantées sur l'accotement extérieur du virage, l'axe à un mètre du bord extérieur de la couche de roulement. L'espacement entre deux balises consécutives est égal à 10 mètres, sauf dérogation accordée par le Maître d'œuvre. Les balises portent un dispositif rétrofléchissant constitué par une bande de 100 mm de hauteur placée à 150 mm de la tête de la balise.

III.10 GARDE-CORPS

Les garde-corps seront en tubes métalliques galvanisés. Dans le cas de remplacement d'éléments détruits ou non récupérable, les nouveaux éléments à mettre en œuvre seront de même type que ceux existants, dans la mesure où ils sont disponibles dans le commerce. Dans le cas contraire, les modèles proposés par l'entreprise seront soumis à l'agrément du Maître d'œuvre d'homologation du film rétrofléchissant qu'il compte utiliser.

Les fonds rétrofléchissants des signaux doivent être réalisés par l'application d'une peinture glycérophtalique, semi-brillante, cuite au four. Cette application doit être suffisamment régulière pour présenter une qualité d'uni lisse et sans aucune aspérité.

Les teintes ne doivent subir aucun changement notable dans le temps. La substitution de certains éléments doit pouvoir se réaliser sans qu'une différence appréciable de teinte soit constatée, après trois ans. L'envers des signaux doit présenter une teinte neutre, de préférence gris clair.

Le pouvoir réflecteur des matériaux rétrofléchissants ne doit pas subir une perte de plus de 20 % par rapport à l'état sec initial, après une période de deux ans d'exploitation.

Les matériaux réfléchissants de fond doivent être suffisamment flexibles pour résister aux chocs et intempéries. Ils doivent renvoyer la lumière incidente pour des angles allant jusqu'à 25 degrés.

La surface des panneaux et signaux est parfaitement lisse pour atténuer les salissures et les frais d'entretien.

La longueur des supports est telle que le bord inférieur du panneau (ou de panneau associé) se trouve à deux mètres (2 m) du niveau de l'accotement.

Les panneaux et signaux sont boulonnés sur des supports en tube obstrués à leurs extrémités et galvanisés. Ces

IV.1. CONDITIONS GENERALES D'EVALUATION

Les prestations sont rémunérées au cocontractant par application des prix du bordereau aux quantités réellement exécutées, conformément aux prescriptions du marché. Ces quantités doivent être constatées et approuvées par l'Ingénieur.

Le cocontractant est réputé avoir une parfaite connaissance de toutes les conditions et sujétions imposées pour la bonne exécution des travaux, et de toutes les conditions locales susceptibles d'avoir une influence sur cette exécution, et notamment :

- de la nature et de la qualité des sols et terrains,
- des conditions de transport et d'accès sur les sites,
- du régime normal des eaux et des pluies dans la région concernée par le projet,
- des points d'eaux exploitables.
- Il ne peut de ce fait élever aucune réclamation ayant pour base des difficultés ou sujétions imprévues, en dehors des cas de force majeure.
- Les prix du bordereau rémunèrent forfaitairement toutes les dépenses relatives à la bonne exécution des travaux et incluent :
 - tous les frais de main-d'œuvre,
 - les dépenses entraînées par la réglementation sur l'hygiène et la sécurité des travailleurs, et par le respect du code de la route et du code du travail,
 - le coût des fournitures diverses telles que ciment, fer, bitume, carburants, lubrifiants, ingrédients, etc., et leur transport sur le chantier quelles que soient leur provenance et le lieu d'approvisionnement,
 - les frais de levés topographiques et d'implantation, de reports et de dessin,
 - tous les frais de prospection des matériaux, d'identification des gisements, d'essais de laboratoire (y compris la mise au point des formulations (enrobés à froid, enduits superficiels, béton bitumineux, bétons hydrauliques), les essais de contrôle prévus au CPT et les mesures nécessaires à la vérification des calculs), les planches d'essais (couche de fondation, de base, de support de chaussée, de roulement pour les routes en terre, enduits superficiels, et bétons bitumineux) et les frais d'autocontrôle des travaux exécutés,
 - les frais d'aménagement des sites d'emprunt et de dépôt, des pistes provisoires de toute nature pour accès aux carrières, emprunts et points d'eau,
 - les frais inhérents au maintien de la circulation pendant les travaux, comprenant l'aménagement et l'entretien de déviations, l'entretien de la route existante, la mise en place et le maintien d'une signalisation adéquate, et ce jusqu'à la réception provisoire,
 - tous les frais d'installations de chantier, d'amortissement du matériel et outillage, de gardiennage,
 - la suppression de toutes les installations provisoires et la remise en état des lieux,
 - la remise en état des abords de chantier,
 - tous les frais d'acheminement et de repli du matériel, matières et outillage,
 - les faux frais et les coûts des sujétions de parfaite exécution et de fabrication permettant d'obtenir les qualités définies par le cahier des charges,
 - toutes les sujétions ainsi que tous les aléas, frais généraux et bénéfice de l'Entreprise,
 - toutes les charges d'entretien pendant le délai de garantie.



La réalisation de tous les essais géotechniques et la conformité des résultats de ces essais aux exigences du présent CCTP conditionnent la prise en attachement des travaux.

IV.2. DEFINITION DES PRIX

Les prix unitaires sont définis ci-après :

SERIE 000 - INSTALLATION DE CHANTIER

- Il ne peut de ce fait élever aucune réclamation ayant pour base des difficultés ou sujétions imprévues, en dehors des cas de force majeure.
- Les prix du bordereau rémunèrent forfaitairement toutes les dépenses relatives à la bonne exécution des travaux et incluent :
 - tous les frais de main-d'œuvre,
 - les dépenses entraînées par la réglementation sur l'hygiène et la sécurité des travailleurs, et par le respect du code de la route et du code du travail,
 - le coût des fournitures diverses telles que ciment, fer, bitume, carburants, lubrifiants, ingrédients, etc., et leur transport sur le chantier quelles que soient leur provenance et le lieu d'approvisionnement,
 - les frais de levés topographiques et d'implantation, de reports et de dessin,
 - tous les frais de prospection des matériaux, d'identification des gisements, d'essais de laboratoire (y compris la mise au point des formulations (enrobés à froid, enduits superficiels, béton bitumineux, bétons hydrauliques), les essais de contrôle prévus au CPT et les mesures nécessaires à la vérification des calculs), les planches d'essais (couche de fondation, de base, de support de chaussée, de roulement pour les routes en

- les frais d'entretien, de nettoyage et d'exploitation des locaux, ateliers et entrepôts, y compris gardiennage ;
- l'aménagement et l'entretien des voies d'accès au chantier ;
- les installations de stockage des carburants ;
- l'établissement, le contrôle et la vérification des plans d'exécution ;
- les sujétions d'exécution des travaux sous trafic, les dispositions nécessaires en matière de signalisation permettant le bon écoulement de la circulation et la sécurité du chantier ;
- le déplacement partiel ou total de ces installations en cours de chantier ;
- Les frais de remise en état des lieux après travaux (route et son environnement, base et installations de chantier, gîtes, emprunts et carrières, lieux de dépôt des matériaux etc), conformément aux clauses du CCAP et des prescriptions environnementales ;
- l'amenée et le repli du matériel et engins nécessaires à l'exécution du chantier ;

Le forfait sera versé à raison de quatre-vingts pour cent (80%) dès l'installation effective de l'Entreprise, les vingt pour cent (20%) restants seront versés après le repli des installations de l'entreprise et la remise des plans de récolement.

Il est indispensable que tous les éléments de l'installation de chantier, dont le laboratoire totalement équipé et en état de fonctionner soient en place pour que le forfait de 80 % puisse être payé ; un élément manquant supprime le droit à paiement de la totalité du forfait.

SERIE 100 : TERRASSEMENTS ET CHAUSSEE

Débroussaillage sur l'emprise (prix n° 101)

Cette tâche consiste à nettoyer le terrain et à couper toutes les plantes ligneuses, et les arbustes à l'intérieur de l'emprise hors chaussée conformément aux directives du Maître d'Œuvre et aux prescriptions du présent CCTP.

Cette tâche est normalement exécutée manuellement ; elle pourra l'être mécaniquement, à la demande du Maître d'Œuvre, dans les zones de faible densité de population ou en cas de difficultés particulières.

Ce prix comprend :

- le défrichage, l'arrachage des herbes, broussailles, plantations et haies sur l'emprise des accotements, des fossés latéraux et des talus,
- l'abattage, le dessouchage, l'enlèvement des racines, le débitage des arbres dont le diamètre est inférieur à 20 cm,
- l'élagage des arbres hors emprise,
- le ramassage, l'enlèvement, le transport, l'évacuation des arbres, arbustes, souches et leur mise en dépôt hors de l'emprise en un lieu agréé par le Maître d'œuvre,
- le remblaiement des trous créés par le dessouchage,
- l'enlèvement des produits de curage des fossés, son chargement, son transport quelle que soit la distance, son déchargement et sa mise en dépôt provisoire ou définitif dans un lieu agréé par le Maître d'œuvre,
- toutes les indemnités éventuelles des riverains,
- toutes sujétions liées à l'environnement.

La quantité à prendre en compte, constatée contradictoirement, est le METRE CARRE (m²) mesuré horizontalement, quel que soit l'état de chacun des deux accotements.

Déforestation (prix n° 102)

Cette tâche consiste à nettoyer le terrain avec des moyens mécaniques, à déraser mécaniquement les accotements conformément aux clauses du CCAP et des prescriptions environnementales ;

- l'amenée et le repli du matériel et engins nécessaires à l'exécution du chantier ;

Le forfait sera versé à raison de quatre-vingts pour cent (80%) dès l'installation effective de l'Entreprise, les vingt pour cent (20%) restants seront versés après le repli des installations de l'entreprise et la remise des plans de récolement.

Il est indispensable que tous les éléments de l'installation de chantier, dont le laboratoire totalement équipé et en état de fonctionner soient en place pour que le forfait de 80 % puisse être payé ; un élément manquant supprime le droit à paiement de la totalité du forfait.

SERIE 100 : TERRASSEMENTS ET CHAUSSEE

Débroussaillage sur l'emprise (prix n° 101)

Cette tâche consiste à nettoyer le terrain et à couper toutes les plantes ligneuses, et les arbustes à l'intérieur de l'emprise hors chaussée conformément aux directives du Maître d'Œuvre et aux prescriptions du présent CCTP.



- le remblaiement des trous créés par le dessouchage,
- l'enlèvement des produits de curage des fossés, son chargement, son transport quelle que soit la distance, son déchargement et sa mise en dépôt provisoire ou définitif dans un lieu agréé par le Maître d'œuvre,
- toutes les indemnités éventuelles des riverains,
- toutes sujétions liées à l'environnement.

La quantité à prendre en compte, constatée contradictoirement, est le **METRE CARRE(m²)** mesuré horizontalement, quel que soit l'état de chacun des deux accotements.

Abattage d'arbres (prix n° 103)

Ce prix rémunère l'abattage d'arbres isolés.

Ce prix comprend :

- la coupe de tout arbre de diamètre supérieur à cinquante (> 50) cm,
- le dessouchage, le découpage des troncs, l'évacuation de tous les produits en des endroits agréés par le Maître d'œuvre,
- toutes indemnités éventuelles de riverains,
- toutes sujétions liées à l'environnement.

La quantité à prendre en compte, constatée contradictoirement, est l'**UNITE(U)**.

Déblais mis en dépôt (prix n° 104)

Ce prix rémunère la réalisation des déblais en terrains de toute nature, à l'exclusion des terrains dits rippables rémunérés par le prix n° 105, et des déblais rocheux rémunérés par le prix n° 106.

Ce prix comprend :

- l'extraction des matériaux,
- le chargement, le transport sur une distance inférieure à 5000 m et le déchargement aux lieux de dépôt agréés par le Maître d'Œuvre, ou d'emploi en remblais
- le réglage sur le lieu de dépôt, ou d'emploi en remblais
- toutes sujétions concernant l'indemnité éventuelle des riverains et concernant les prescriptions environnementales.

La quantité à prendre en compte est le **METRE CUBE (m³)** mesuré en place avant extraction, résultant d'attachements contradictoires.

Déblais rippables (prix n° 105)

Ce prix rémunère la réalisation de déblais en terrains rippables nécessitant l'emploi d'une défonceuse à une dent équipant un tracteur sur chenille de type Caterpillar D9N ou de puissance équivalente (l'emploi des outils manuels pouvant être accepté suivant les cas).

Ce prix comprend :

- la réalisation de toute opération préalable à l'extraction des déblais, notamment la fragmentation des matériaux aux dimensions permettant leur réutilisation ou leur transport,
- le chargement, le transport sur une distance inférieure à 5000 mètres et le déchargement et réglage au lieu de dépôt.

La quantité à prendre en compte est le **METRE CUBE (m³)** mesuré en place avant extraction, résultant d'attachements contradictoires.

Ce prix comprend :

- la coupe de tout arbre de diamètre supérieur à cinquante (> 50) cm,
- le dessouchage, le découpage des troncs, l'évacuation de tous les produits en des endroits agréés par le Maître d'œuvre,
- toutes indemnités éventuelles de riverains,
- toutes sujétions liées à l'environnement.

La quantité à prendre en compte, constatée contradictoirement, est l'**UNITE(U)**.

Déblais mis en dépôt (prix n° 104)

Ce prix rémunère la réalisation des déblais en terrains de toute nature, à l'exclusion des terrains dits rippables rémunérés par le prix n° 105, et des déblais rocheux rémunérés par le prix n° 106.

Ce prix comprend :

- l'extraction des matériaux,
- le chargement, le transport sur une distance inférieure à 5000 m et le déchargement aux lieux de dépôt agréés par le Maître d'Œuvre, ou d'emploi en remblais

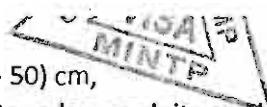

transport,

- le chargement, le transport sur une distance inférieure à 5000 mètres et le déchargement et régilage au lieu de dépôt.

La quantité à prendre en compte est le METRE CUBE (m³) mesuré en place avant extraction, résultant d'attachements contradictoires

Déblais mis en remblais (prix n° 107)

Ce prix est une plus value au prix 104 qui rémunère la réalisation de remblai en provenance de déblais pour l'exécution de tous remblais en grande ou petite masse, conformément aux spécifications du présent CCTP.

Ce prix comprend :

- le réglage, l'arrosage, le compactage, le talutage et toutes sujétions de mise en œuvre et d'obtention des qualités développées au chapitre II du présent CCTP.
- La finition de la forme

La quantité à prendre en compte est le METRE CUBE (m³) mesuré après mise en place, résultant d'attachements contradictoires

Remblais provenant d'emprunt (Prix 108)

Ce prix rémunère la réalisation de remblai en provenance d'emprunts pour l'exécution de tous remblais en grande ou petite masse, conformément aux spécifications du présent CCTP.

Ce prix comprend :

- la préparation des lieux de carrière, ou d'emprunts, l'ouverture et l'entretien des accès et voies de circulation dans le périmètre de l'exploitation,
- les frais d'expropriation, toutes indemnités pour destruction de cultures ou perte de jouissance des lieux, toutes redevances d'extraction,
- l'ouverture des emprunts et carrières, y compris débroussaillage, abattage d'arbres, enlèvement de terre végétale et découverte,
- l'extraction des matériaux, leur stockage ou reprise sur stocks éventuels,
- la fourniture des matériaux à pied d'œuvre y compris le chargement, le transport n'excédant pas 5000 m, le déchargement, et le stockage,
- le répandage des matériaux par couches compatibles avec les moyens de compactage et la nature des matériaux et le compactage tel que défini dans la description des travaux,
- l'arrosage ou l'aération nécessaire pour l'obtention d'un meilleur compactage,
- le compactage par des moyens appropriés,
- la remise en état des lieux,
- toutes sujétions liées au respect des prescriptions environnementales.

La quantité à prendre en compte est le METRE CUBE (m³) mesuré après mise en place, résultant d'attachements contradictoires.

Purges (prix n° 109)

Ce prix rémunère au METRE CUBE (m³) l'extraction de matériaux de mauvaise tenue dans l'emprise de la chaussée et des accotements et leur substitution par des matériaux de bonne qualité répondant aux spécifications du présent CCTP.

Il comprend notamment :

- l'extraction des matériaux,
- le réglage, l'arrosage, le compactage, le talutage et toutes sujétions de mise en œuvre et d'obtention des qualités développées au chapitre II du présent CCTP.
- La finition de la forme

La quantité à prendre en compte est le METRE CUBE (m³) mesuré après mise en place, résultant d'attachements contradictoires

Remblais provenant d'emprunt (Prix 108)

Ce prix rémunère la réalisation de remblai en provenance d'emprunts pour l'exécution de tous remblais en grande ou petite masse, conformément aux spécifications du présent CCTP.

Ce prix comprend :

- la préparation des lieux de carrière, ou d'emprunts, l'ouverture et l'entretien des accès et voies de circulation dans le périmètre de l'exploitation,
- les frais d'expropriation, toutes indemnités pour destruction de cultures ou perte de jouissance des lieux, toutes redevances d'extraction,



La quantité à prendre en compte résulte du métré contradictoire des quantités totales, après compactage, de matériaux réellement remis en place.

Scarification des chaussées existantes (Prix n° 109 bis)

Ce prix rémunère, au mètre carré (m²) de route traitée quelque soit la largeur de la chaussée existante.

Dans certaines zones, la scarification des chaussées existantes peut être nécessaire. Ces zones ainsi que la profondeur de scarification seront fixées par le Maître d'œuvre. L'utilisation éventuelle des matériaux scarifiés ne pourra se faire qu'après accord du Maître d'œuvre e.

La quantité à prendre en compte, constatée contradictoirement, est le METRE CARRE(m²) mesuré horizontalement.

Mise en forme de la plateforme (prix n° 110)

Ce prix rémunère, au kilomètre (km) de route traitée quelque soit sa largeur, la mise en forme de la plate-forme dont la définition est donnée par le plan joint au dossier d'appel d'offres avant mise en œuvre de la couche de roulement ou du rechargement.Ce prix comprend la remise en forme des fossés latéraux.

Il comprend notamment:

- le nettoyage éventuel de la chaussée
- l'évacuation en dépôt des terres végétales existantes et des produits de curage des fossés,
- la scarification éventuelle de la chaussée, selon les prescriptions du Maître d'œuvre
- la remise en forme de la plate-forme scarifiée, (y compris sur les zones en scories volcaniques)
- l'arrosage et le compactage de la chaussée,
- toutes sujétions liées aux conditions de circulation et au respect des prescriptions environnementales.

La quantité à prendre en compte est la longueur en KILOMETRE, mesurée selon la pente de l'axe de la chaussée réellement traitée entre bords extérieurs des fossés, s'ils existent.

Curage et remise en forme des fosses et des exutoires (prix n° 111)

Ce prix rémunère le curage et la remise en forme de fossés et exutoires en terre existants. Le débouché de l'exutoire doit être libéré de tous matériaux.

Il comprend notamment :

- le curage mécanique ou manuel des fossés et exutoires jusqu'à leurs extrémités
- l'évacuation de tous les produits de curage en dépôt
- la vérification de la pente longitudinale des fossés et exutoires compatible avec un rejet complet des eaux.
- toutes sujétions liées aux conditions de circulation et au respect des prescriptions environnementales

La quantité à prendre en compte est la longueur en METRE LINEAIRE (ml) de fossé en terre et exutoires réellement curés et remis en forme, mesurée contradictoirement selon la pente de l'axe de la chaussée.

Création des fossés en terre et des exutoires (prix n° 112)

Ce prix rémunère au METRE LINEAIRE (ml) la création de fossés et divergents en terre, conformément aux spécifications du CCTP et aux prescriptions du Maître d'œuvre. Le débouché du divergent doit être libéré de tous roulement ou du rechargement.Ce prix comprend la remise en forme des fossés latéraux.

Il comprend notamment:

- le nettoyage éventuel de la chaussée
- l'évacuation en dépôt des terres végétales existantes et des produits de curage des fossés,
- la scarification éventuelle de la chaussée, selon les prescriptions du Maître d'œuvre
- la remise en forme de la plate-forme scarifiée, (y compris sur les zones en scories volcaniques)
- l'arrosage et le compactage de la chaussée,
- toutes sujétions liées aux conditions de circulation et au respect des prescriptions environnementales.

La quantité à prendre en compte est la longueur en KILOMETRE, mesurée selon la pente de l'axe de la chaussée réellement traitée entre bords extérieurs des fossés, s'ils existent.

Curage et remise en forme des fosses et des exutoires (prix n° 111)

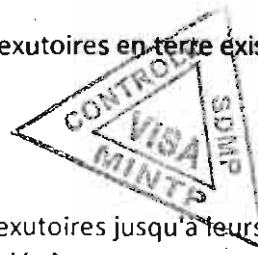

Déroctage (prix n° 113)

Ce prix rémunère dans les conditions générales prévues au contrat, le METRE CUBE (m³) de rocher démolli.

Ces travaux consistent à éliminer de la plate-forme et du réseau d'assainissement (fossés latéraux, embouchures amont et aval des ouvrages hydrauliques...) tous rochers ou affleurements rocheux qui pourraient dégrader la surface de la route et nuire à son assainissement ainsi qu'à sa bonne circulation.

Ces travaux ponctuels seront réalisés manuellement s'il y a lieu, à l'aide de barre à mine, de burin, demasse et de pioche, de marteau piqueur. Il sera fait usage de boteurs équipés de rippers pour les affleurements rocheux de grandes surfaces ou trop durs pour extraction manuelle. Le déroctage s'appliquera sur une épaisseur à définir par le Maître d'Œuvre.

Les matériaux de démolition seront extraits du chantier puis chargés dans des brouettes, ou des camions, transportés et déchargés en dépôt à proximité de la zone de travail en un lieu agréé par le Maître d'Œuvre.

Plus-value de transport (prix n° 114)

Ce prix est une plus-value de transport aux prix n° 108 et 115 (terrassements et chaussées) pour des distances de transport supérieures à 5000 mètres.

Ce prix s'applique au **METRE CUBE (m³)** transporté sur **UN KILOMETRE**, la distance de transport prise en compte sera arrondie au nombre entier d'hectomètres le plus voisin.

La distance de transport à prendre en compte étant comptée, **au-delà de 5000 mètres**, horizontalement entre les centres de gravité de l'emprunt et du dépôt selon le chemin le plus court agréé par le Maître d'œuvre.

Le coût du transport sur une distance inférieure à 5000 mètres est inclus dans les prix ci-dessus.

Les quantités à prendre en compte seront les moments de transports de matériaux résultants d'attachements contradictoires.

Couche de base en graveleux latéritique (prix 115)

Cette tâche consiste en la fourniture et la mise en œuvre de grave latéritique pour la réalisation de la couche de base d'une épaisseur de 15cm conformément aux dispositions du CCTP. Elle comprend :

- l'extraction des graveleux latéritique ;
- le chargement et transport à pied d'œuvre ;
- le répandage, réglage et compactage ainsi que toutes sujétions de mise en œuvre telles qu'elles résultent des prescriptions du marché ;
- les sujétions d'exploitation des carrières (protection de l'environnement, pertes sur stocks ... etc)
- Les frais de remise en état des lieux après travaux.

Ce prix s'applique au volume de matériaux, payé au **METRE CUBE (m³)**, mis en place suivant les profils en travers approuvés. Il ne sera accordé aucune plus-value en cas de surépaisseur ou surlargeur non ordonnée par le Maître d'œuvre.

Par contre, en cas de sous-dimensionnement acceptable pour, seules les quantités réellement mises en œuvre seront payées, les volumes pris en compte étant calculés à partir des surfaces et épaisseurs mesurées ou définies contradictoirement.

Couche de base en béton de sol (matériau + pouzzolane) (prix 115c)

Cette tâche consiste en la fourniture et la mise en œuvre d'un mélange de grave pouzzolanique et de terre pour la réalisation de la couche de base d'une épaisseur de 25cm conformément aux dispositions du CCTP. Elle comprend :

- l'extraction du matériau terre ;
- l'extraction du matériau pouzzolane ;
- le chargement et transport à pied d'œuvre ;

Les matériaux de démolition seront extraits du chantier puis chargés dans des brouettes, ou des camions, transportés et déchargés en dépôt à proximité de la zone de travail en un lieu agréé par le Maître d'Œuvre.

Plus-value de transport (prix n° 114)

Ce prix est une plus-value de transport aux prix n° 108 et 115 (terrassements et chaussées) pour des distances de transport supérieures à 5000 mètres.

Ce prix s'applique au **METRE CUBE (m³)** transporté sur **UN KILOMETRE**, la distance de transport prise en compte sera arrondie au nombre entier d'hectomètres le plus voisin.

La distance de transport à prendre en compte étant comptée, **au-delà de 5000 mètres**, horizontalement entre les centres de gravité de l'emprunt et du dépôt selon le chemin le plus court agréé par le Maître d'œuvre.

Le coût du transport sur une distance inférieure à 5000 mètres est inclus dans les prix ci-dessus.

Les quantités à prendre en compte seront les moments de transports de matériaux résultants d'attachements contradictoires.

Couche de base en graveleux latéritique (prix 115)

Imprégnation au cut-back 0/1 (prix 116)

Cette tâche consiste en l'exécution d'une imprégnation, répondant aux spécifications du CCTP. Elle comprend:

- le balisage réglementaire
- la préparation de la surface par balayage à vif, après remise en forme et compactage éventuels ;
- la fourniture du liant sur le lieu d'emploi quelle que soit la distance de transport ;
- le chauffage éventuel, les dopes et toutes sujétions d'adaptation du liant aux caractéristiques du support ;
- le répandage conformément aux dispositions du CCTP, y compris sur les retombées et toutes sujétions de mise en œuvre ;
- le sablage éventuel de la surface imprégnée pour permettre la circulation;
- toutes sujétions relatives à la mise en œuvre.

Ce prix s'applique au **METRE CARRE (m²)** de surface imprégnée.

Exécution revêtement en enduit superficiel bicouche (prix 117)

Cette tâche consiste en l'exécution de revêtements en enduit superficiel sur une largeur de chaussée de 6m conformément aux spécifications du CCTP. Elle comprend :

- la recherche et la préparation des carrières,
- le concassage et le criblage, le lavage, les sujétions de préparation,
- la fourniture et le transport des liants quelque soit la distance,
- la fourniture et le transport des agrégats
- la préparation de la surface,
- la fourniture et le transport à pied d'œuvre des liants et agrégats,
- les travaux de répandage du bitume et des agrégats de chaque couche,
- toutes sujétions d'exécution et de mise en œuvre,
- le cylindrage à pneus de chaque couche,
- le ramassage des agrégats en excès et leur mise en dépôts dans les lieux agréés par le Maître d'œuvre,
- la remise en état des emprunts et carrières conformément aux clauses du CCAP et des prescriptions environnementales



Ce prix s'applique au **METRE CARRE (m²)** d'enduit fini hors recouvrement mesuré contradictoirement.

Plus value de transport des granulats (prix n° 118)

Ce prix est une plus value de transport des granulats au prix n° 117 pour des distances de transport supérieures à 50000 mètres.

Ce prix s'applique au **METRE CUBE (m³)** transporté sur **UN KILOMETRE**, la distance de transport prise en compte sera arrondie au nombre entier d'hectomètres le plus voisin.

La distance de transport à prendre en compte étant comptée, au delà de 50000 mètres, horizontalement entre les centres de gravité de la carrière et du dépôt selon le chemin le plus court agréé par le Maître d'œuvre.

Le coût du transport sur une distance inférieure à 50000 mètres est inclus dans les prix ci-dessus.

Les quantités à prendre en compte seront les moments de transports de matériaux résultants d'attachements contradictoires.

SERIE 200 - ASSAINISSEMENT

Curage des ouvrages existants (prix n° 201)

Ce prix rémunère, dans les conditions générales prévues au contrat, à l'UNITE (U), le curage des ouvrages d'assainissement (H<1,5 m). Il rémunère tous les travaux tels qu'ils sont décrits dans le CCTP.
Ce prix s'applique au **METRE CARRE (m²)** de surface imprégnée.

Exécution revêtement en enduit superficiel bicouche (prix 117)

Cette tâche consiste en l'exécution de revêtements en enduit superficiel sur une largeur de chaussée de 6m conformément aux spécifications du CCTP. Elle comprend :

- la recherche et la préparation des carrières,
- le concassage et le criblage, le lavage, les sujétions de préparation,
- la fourniture et le transport des liants quelque soit la distance,
- la fourniture et le transport des agrégats
- la préparation de la surface,
- la fourniture et le transport à pied d'œuvre des liants et agrégats,
- les travaux de répandage du bitume et des agrégats de chaque couche,
- toutes sujétions d'exécution et de mise en œuvre,
- le cylindrage à pneus de chaque couche,



Ce prix rémunère, dans les conditions générales prévues au contrat, à l'UNITE (U), le curage des ouvrages hydrauliques (H>1,5 m). Il rémunère tous les travaux tels qu'ils sont décrits dans le CCTP "mode d'exécution des travaux".

Il comprend notamment

- le curage et le nettoyage de l'ouvrage
- le curage et le nettoyage des lits amont et aval de l'ouvrage,
- la mise en dépôt des produits de curage et de nettoyage,
- toutes sujétions liées au bon écoulement des eaux dans l'ouvrage.

La quantité à prendre en compte est le nombre d'ouvrages réellement curés, et constaté contradictoirement.

Fourniture et pose de buses en B.A (prix n° 206)

Ce prix rémunère la fourniture à pied d'œuvre, le montage et la mise en place de buses en B.A conformément au plan type du dossier d'appel d'offres, au dossier d'exécution et aux spécifications du présent CCTP.

Il comprend notamment :

- la fourniture des buses y compris tous les éléments nécessaires au montage et à la pose,
- l'enlèvement éventuel des buses usagées,
- l'implantation et le piquetage de l'ouvrage,
- la mise en place éventuelle d'une déviation provisoire,
- l'exécution des fouilles en terrain de toutes natures et l'évacuation des déblais aux lieux agréés par le Maître d'œuvre, et la substitution éventuelle des terrains d'assise,
- le montage et la mise en place des buses,
- la mise en œuvre du revêtement anticorrosion
- la réalisation du bloc technique (apport de matériau et mise en œuvre) jusqu'à $\varnothing/2 + 10$ cm au moins, (\varnothing étant le diamètre de la buse), au-dessus de la génératrice supérieure de la buse;
- toutes sujétions de pose (époussetage, pompage, étalement) et de prise en compte des tassements différentiels de l'ouvrage,
- le nettoyage éventuel des ouvertures amont et aval des buses en vue d'assurer un parfait écoulement,
- toutes sujétions liées en particulier aux prescriptions environnementales,
- Le raccordement du bloc technique avec la chaussée existante avec des pentes inférieures à 4%.



Ces prix s'appliquent au METRE LINEAIRE (ml) de buse mis en œuvre et réceptionné selon le diamètre. Les longueurs à prendre en compte résultent des plans d'exécution approuvés.

Prix n° 206a buse de \varnothing 800

Prix n° 206b buse de \varnothing 1000

Puisard en maçonnerie pour buse (prix n° 208)

Ce prix rémunère l'exécution de puisard en maçonnerie pour buses conformément au plan type du dossier d'appel d'offres, au dossier d'exécution et aux spécifications du présent CCTP.

Il comprend notamment :

- la fourniture des matériaux y compris l'extraction, la fabrication et la sélection des moellons, leur transport à pied d'œuvre,
- l'exécution des fouilles, quelle que soit la nature du terrain, le chargement, le transport des déblais excédentaires quelle que soit la distance, le déchargement au lieu de réemploi ou de dépôt définitif agréé par le Maître d'œuvre,
- la fabrication du mortier dosé à 400 kg de ciment par mètre cube et la mise en œuvre soignée de la maçonnerie y compris le calage, réglage, humidification des moellons, le façonnage des joints par

Ce prix rémunère la fourniture à pied d'œuvre, le montage et la mise en place de buses en B.A conformément au plan type du dossier d'appel d'offres, au dossier d'exécution et aux spécifications du présent CCTP.

Il comprend notamment :

- la fourniture des buses y compris tous les éléments nécessaires au montage et à la pose,
- l'enlèvement éventuel des buses usagées,
- l'implantation et le piquetage de l'ouvrage,
- la mise en place éventuelle d'une déviation provisoire,
- l'exécution des fouilles en terrain de toutes natures et l'évacuation des déblais aux lieux agréés par le Maître d'œuvre, et la substitution éventuelle des terrains d'assise,
- le montage et la mise en place des buses,
- la mise en œuvre du revêtement anticorrosion
- la réalisation du bloc technique (apport de matériau et mise en œuvre) jusqu'à $\varnothing/2 + 10$ cm au moins, (\varnothing étant le diamètre de la buse), au-dessus de la génératrice supérieure de la buse:



- la fourniture des matériaux y compris l'extraction, la fabrication et la sélection des moellons, leur transport à pied d'œuvre,
- l'exécution des fouilles, quelle que soit la nature du terrain, le chargement, le transport des déblais excédentaires quelle que soit la distance, le déchargement au lieu de réemploi ou de dépôt définitif agréé par le Maître d'œuvre,
- la fabrication du mortier dosé à 400 kg de ciment par mètre cube et la mise en œuvre soignée de la maçonnerie y compris le calage, réglage, humidification des moellons, le façonnage des joints par rejointoiement,
- toutes sujétions liées en particulier aux prescriptions environnementales.

Ces prix s'appliquent à l'**UNITE (U)** réellement exécutée et constatée contradictoirement.

Prix n° 209a buse de Ø 800

Prix n° 209b buse de Ø 1000

Dalot en béton arme (prix n° 210)

Ce prix rémunère la construction de dalots en béton armé, y compris les ouvrages de tête, conformément au plan type du dossier d'appel d'offres, au dossier d'exécution et aux spécifications du présent CCTP.

Il comprend notamment:

- la fourniture et le transport à pied d'œuvre de tous les matériaux et matériels nécessaires à la fabrication des bétons et leur mise en œuvre,
- l'implantation et le piquetage de l'ouvrage,
- les terrassements y compris les fouilles en terrain de toutes natures,
- le coffrage et le ferrailage des ouvrages,
- la fabrication des bétons selon les prescriptions techniques y compris toutes sujétions d'approvisionnement,
- la mise en œuvre des bétons, la vibration, le traitement et réglage éventuels des surfaces,
- le décoffrage, le remblaiement, le damage ou compactage, la remise en état des abords,
- toutes sujétions d'exécution, liées en particulier aux prescriptions environnementales.

Ces prix s'appliquent au **METRE LINEAIRE** de dalot mis en œuvre et comprennent les têtes amont et aval. La longueur de l'ouvrage à prendre en compte est réputée être la distance entre nus intérieurs des têtes.

Prix n° 210a dalot de 2,0 x 1,5

Prix n° 210b dalot de 2,0 x 2,0

Prix n° 210c dalot double 2 x 2 x 1,5



Descente d'eau bétonnée ou maçonnée (prix n° 211)

Ce prix rémunère la fourniture et la pose de tuiles préfabriquées ou non pour la constitution de descentes d'eau sur les talus de remblais, conformément aux plans du dossier d'appel d'offres et aux instructions du Maître d'Œuvre.

Il comprend:

- la préparation du terrain et l'implantation,
- la préparation, le réglage de l'assise et toutes sujétions,
- la fourniture, le transport sur site et la mise en œuvre de tous les composants nécessaires à la fabrication des descentes bétonnées,
- la fabrication des descentes d'eau bétonnées,
- la fabrication de l'entonnement de tête, du dispositif aval de l'ouvrage et des ancrages,
- toutes les opérations de réglage soigné,
- toutes sujétions liées en particulier aux prescriptions environnementales.

Dalot en béton orme (prix n° 210)

Ce prix rémunère la construction de dalots en béton armé, y compris les ouvrages de tête, conformément au plan type du dossier d'appel d'offres, au dossier d'exécution et aux spécifications du présent CCTP.

Il comprend notamment:

- la fourniture et le transport à pied d'œuvre de tous les matériaux et matériels nécessaires à la fabrication des bétons et leur mise en œuvre,
- l'implantation et le piquetage de l'ouvrage,
- les terrassements y compris les fouilles en terrain de toutes natures,
- le coffrage et le ferrailage des ouvrages,
- la fabrication des bétons selon les prescriptions techniques y compris toutes sujétions d'approvisionnement,
- la mise en œuvre des bétons, la vibration, le traitement et réglage éventuels des surfaces,
- le décoffrage, le remblaiement, le damage ou compactage, la remise en état des abords.

Les quantités, payées au **METRE CUBE (m³)**, à prendre en compte seront celles qui résultent des métrés du projet d'exécution approuvé par le Maître d'œuvre.

Réfection de platelage en bois (prix n° 216)

Ce prix rémunère au **METRE CUBE (m³)** la remise en état d'un platelage en bois de pont semi définitif. Cette tâche ne concerne que les éléments en bois du platelage (chemin de roulement et madriers).

Il comprend notamment:

- La dépose éventuelle des éléments défectueux de l'ancien platelage et leur transport hors de l'emprise. Les pièces de bois qui sont ainsi rejetées seront mises à la disposition du Représentant du Maître d'œuvre et en aucun cas, ne pourront être récupérées ou vendues par le Cocontractant,
- la fourniture et le transport à pied d'œuvre de tous les composants nécessaires à la construction ou la réfection du platelage, (madriers transversaux, étriers de fixation, bandes de roulement, boulons, fers plats, etc.) en qualité, dimensions et quantités conformes aux prescriptions du Maître d'œuvre,
- la pose et l'assemblage de ces éléments conformément au plan type,
- toutes sujétions d'exécution, liées en particulier à la sécurité de la circulation et au respect des prescriptions environnementales.

La quantité à prendre en compte est le volume de bois réellement mis en place constaté par un métré contradictoire sur place.

Fourniture et mise en place de garde-corps (prix n° 217)

Ce prix rémunère au **METRE LINEAIRE (ml)** la remise en état de garde corps métallique sur ouvrages d'art ou hydrauliques, conformément au plan type du dossier d'appel d'offres et au dossier d'exécution approuvé.

Il comprend notamment :

- la dépose des éléments détruits et défectueux,
- la fourniture et la mise en place des nouveaux éléments de garde-corps y compris les scellements des montants et peintures anti-corrosion éventuelles,
- toutes sujétions concernant la sécurité de la circulation.

La quantité à prendre en compte résulte de la mesure contradictoire de la longueur de garde corps réellement posée ou réparée.

Culée en maçonnerie pour pont semi définitif (prix n° 218)

Ce prix rémunère à l'**UNITE (U)** la construction de culée en maçonnerie selon les plans d'exécution approuvés et conformément aux prescriptions du Maître d'œuvre et aux spécifications du présent CCTP.

Il comprend notamment :

- l'implantation des ouvrages
- la déviation éventuelle du cours d'eau,
- la déviation éventuelle de la route,
- les terrassements et l'assèchement des fouilles,
- la construction des fondations en maçonnerie, après enlèvement des fondations existantes et inutiles, des billes de bois ou matériaux enterrés de toute nature,
- la fourniture, le transport sur site et la mise en œuvre de tous les composants nécessaires à la fabrication des culées en maçonnerie,
- la mise en œuvre et le fonctionnement des matériels nécessaires,
- la fabrication du mortier au dosage prescrit et la mise en œuvre soignée de la maçonnerie y compris le calage, réglage, humidification des moellons, la réfection du platelage, (madriers transversaux, étriers de fixation, bandes de roulement, boulons, fers plats, etc.) en qualité, dimensions et quantités conformes aux prescriptions du Maître d'œuvre,
- la pose et l'assemblage de ces éléments conformément au plan type,
- toutes sujétions d'exécution, liées en particulier à la sécurité de la circulation et au respect des prescriptions environnementales.

La quantité à prendre en compte est le volume de bois réellement mis en place constaté par un métré contradictoire sur place.

Fourniture et mise en place de garde-corps (prix n° 217)

Ce prix rémunère au **METRE LINEAIRE (ml)** la remise en état de garde corps métallique sur ouvrages d'art ou hydrauliques, conformément au plan type du dossier d'appel d'offres et au dossier d'exécution approuvé.

Il comprend notamment :

- la dépose des éléments détruits et défectueux,
- la fourniture et la mise en place des nouveaux éléments de garde-corps y compris les scellements des montants et peintures anti-corrosion éventuelles



Prix 218d	Six mètres
Prix 218e	Sept mètres

Pile en maçonnerie pour pont semi définitif (prix n° 219)

Ce prix rémunère à l'UNITE (U) la construction de pile en maçonnerie selon les plans d'exécution approuvés, conformément aux prescriptions imposées par le Maître d'œuvre et aux spécifications du présent CCTP.

Il comprend notamment:

- l'implantation des ouvrages
- la déviation éventuelle du cours d'eau,
- la déviation éventuelle de la route,
- les terrassements et l'assèchement des fouilles,
- la construction des fondations en maçonnerie, après enlèvement des fondations existantes et inutiles, des billés de bois ou matériaux enterrés de toute nature,
- la fourniture, le transport sur site et la mise en œuvre de tous les composants nécessaires à la fabrication des culées en maçonnerie,
- la mise en œuvre et le fonctionnement des matériels nécessaires,
- la fabrication du mortier au dosage prescrit et la mise en œuvre soignée de la maçonnerie y compris le calage, réglage, humidification des moellons,
- le façonnage des joints par rejointoiement,
- toutes sujétions, liées en particulier à la sécurité de la circulation et au respect des prescriptions environnementales.

La hauteur des piles pourra dépasser de 50 cm la hauteur prévue sans que le Cocontractant puisse prétendre à une quelconque indemnité. Au-delà une majoration du prix sera calculée proportionnellement au volume supplémentaire de maçonnerie mise en œuvre.

La quantité à prendre en compte est celle résultant du constat contradictoire pour une hauteur hors sol de :

Prix 219a	Cinq mètres
Prix 219b	Six mètres
Prix 219c	Sept mètres



Tablier en béton armé (prix n° 220e)

Ce prix rémunère au METRE LINEAIRE (ml) la construction d'un tablier pour pont mixte (poutre métallique et tablier en béton armé) définitif conforme aux plans types fournis au dossier et aux prescriptions du Maître d'œuvre.

Il comprend notamment:

- la fourniture et le transport à pied d'œuvre des poutrelles métalliques ainsi que la fourniture et la mise en place des dispositifs de fixation de la poutrelle sur le chevêtre conformément au plan type,
- la pose des poutrelles métalliques sur les appuis conformément au plan type,
- toutes sujétions de calage, réglage, mise en œuvre de béton de scellement de raccordement des éléments, la fourniture et le soudage des entretoises métalliques,
- le coulage du béton armé,
- toutes sujétions d'exécution,

La quantité à prendre en compte est celle résultant du constat contradictoire pour des longueurs hors œuvre de tablier de:

Démolition d'ouvrage en maçonnerie ou en béton (prix n° 221)

Ce prix rémunère au METRE CUBE (m³) la démolition d'ouvrage ou partie d'ouvrage en maçonnerie ou en béton.

Il comprend notamment :

- inutiles, des billés de bois ou matériaux enterrés de toute nature,
- la fourniture, le transport sur site et la mise en œuvre de tous les composants nécessaires à la fabrication des culées en maçonnerie,
- la mise en œuvre et le fonctionnement des matériels nécessaires,
- la fabrication du mortier au dosage prescrit et la mise en œuvre soignée de la maçonnerie y compris le calage, réglage, humidification des moellons,
- le façonnage des joints par rejointoiement,
- toutes sujétions, liées en particulier à la sécurité de la circulation et au respect des prescriptions environnementales.

La hauteur des piles pourra dépasser de 50 cm la hauteur prévue sans que le Cocontractant puisse prétendre à une quelconque indemnité. Au-delà une majoration du prix sera calculée proportionnellement au volume supplémentaire de maçonnerie mise en œuvre.

La quantité à prendre en compte est celle résultant du constat contradictoire pour une hauteur hors sol de :

Prix 219a	Cinq mètres
-----------	-------------



têtes et puisards en particulier.

Il comprend notamment :

- les fouilles nécessaires,
- la dépose de l'ouvrage par quelque moyen que ce soit,
- la démolition des têtes, puisards, radiers et de tous les ouvrages annexes
- l'extraction, le chargement, le transport sur toutes distances et le déchargement des gravats et des produits de démolition en des lieux de dépôts agréés par le Maître d'œuvre,
- la reconstitution éventuelle des remblais et du corps de chaussée de la route
- toutes sujétions de déviations du cours d'eau et de la route.

La quantité à prendre en compte est la longueur de l'ouvrage déposé, constaté contradictoirement.

Perrés maçonnés (prix n° 223)

Ce prix rémunère, dans les conditions générales prévues au contrat, au **METRE CARRE (m²)** mis en œuvre, l'exécution de maçonnerie de moellons ordinaires hourdée au mortier de ciment en protection de talus érodables et de remblais d'accès à certains ouvrages, ainsi qu'aux endroits prescrits par le Maître d'œuvre.

Il comprend notamment :

- la fourniture à pied d'œuvre des matériaux y compris l'extraction, la sélection, le transport à pied d'œuvre des moellons,
- la fabrication du mortier et la mise en œuvre soignée de la maçonnerie, telles que précisées aux prescriptions techniques et comprenant calage, réglage, humidification des moellons, nettoyage et rejointoiement,
- toutes sujétions liées au respect des prescriptions environnementales.

La quantité à prendre en compte est la surface, mesurée en place contradictoirement, en mètre carré, parallèle à la pente du talus.

Maçonnerie de moellons (prix n° 224)

Ce prix rémunère au **METRE CUBE (ml)** la mise en œuvre de maçonnerie de moellons destinée à la réparation d'ouvrages divers : têtes de buses et dalots, culées, piles de pont, murette maçonnée. Il rémunère tous les travaux tels qu'ils sont décrits dans le CCTP.

Il comprend notamment :

- la préparation des parties à réparer, la démolition éventuelle d'une partie de l'ouvrage existant ou de son ensemble étant rémunérée par ailleurs,
- la fourniture des matériaux y compris l'extraction, la taille et la sélection des moellons, leur transport à pied d'œuvre,
- les terrassements éventuels, y compris les fouilles en terrain de toutes natures,
- la fabrication du mortier au dosage prescrit et la mise en œuvre soignée de la maçonnerie y compris le calage, réglage, humidification des moellons,
- le façonnage des joints par rejointoiement,
- le remblaiement, le damage ou compactage, la remise en état des abords,
- toutes sujétions d'exécution liées au respect des prescriptions environnementales.

La quantité à prendre en compte est le volume, mesuré en place contradictoirement, en mètre cube, de la maçonnerie réellement exécutée.

Béton armé à 350 kg ou pavé de volume équivalent (prix n° 225)

Ce prix rémunère au **METRE CUBE (m³)** la fabrication et la mise en œuvre de béton armé dosé à 350 kg de ciment par mètre cube de béton, conformément aux plans d'exécution approuvés par le Maître d'œuvre et aux

Ce prix rémunère, dans les conditions générales prévues au contrat, au **METRE CARRE (m²)** mis en œuvre, l'exécution de maçonnerie de moellons ordinaires hourdée au mortier de ciment en protection de talus érodables et de remblais d'accès à certains ouvrages, ainsi qu'aux endroits prescrits par le Maître d'œuvre.

Il comprend notamment :

- la fourniture à pied d'œuvre des matériaux y compris l'extraction, la sélection, le transport à pied d'œuvre des moellons,
- la fabrication du mortier et la mise en œuvre soignée de la maçonnerie, telles que précisées aux prescriptions techniques et comprenant calage, réglage, humidification des moellons, nettoyage et rejointoiement,
- toutes sujétions liées au respect des prescriptions environnementales.

La quantité à prendre en compte est la surface, mesurée en place contradictoirement, en mètre carré, parallèle à la pente du talus.

Maçonnerie de moellons (prix n° 224)

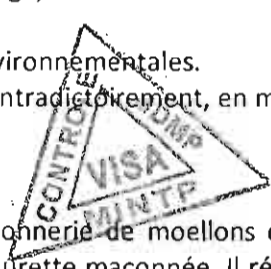

- la mise en œuvre des bétons, le traitement et ragréage éventuels des surfaces,
- le décoffrage, le remblaiement, le damage ou compactage, la remise en état des abords,
- toutes sujétions d'exécution.

La quantité à prendre en compte résulte des métrés contradictoires effectués in situ.

Mise en place des gabions (prix n° 226)

Les emplacements où sont prévus les gabions sont localisés et seront indiqués par le Maître d'œuvre.

Les qualités des matériaux (fils de fers et matériaux de remplissage) sont données au titre 2.3.1.

Les cages seront en forme de parallélépipède rectangle. Elles auront en principe les dimensions suivantes :

Type de Gabion	Longueur	Largeur	Hauteur
En fondation	2	1	0,5
	3	1	0,5
	4	1	0,5
En élévation	2	1	1
	3	1	1
	4	1	1



Elles seront en mailles 80 x 100 mm, fils n° 17 (30/10) à double torsion, qualité acier doux, exempt de pailles et autres défauts, galvanisé à chaud au zinc pur.

Les tirants seront réalisés au moyen de fils de même caractéristiques. Un tirant transversal horizontal tous les 0,75 cm environ pour les cages de fondation et deux pour les cages en élévation seront mis en place. Ils seront attachés au treillis métallique au moyen d'une ligature portant sur plusieurs mailles. Outre ces tirants, un tirant reliera les têtes aux parois. Ce système de solidarisation sera complété, pour les semelles de fondation, par des tirants verticaux à raison de deux tous les 0,70 m.

Les parois d'assise de la cage seront tendues et maintenues en tension jusqu'à mi-remplissage. Les blocs seront placés à la main, avec le plus grand soin, de manière à obtenir une densité apparente maximale garantissant une bonne stabilité.

Après achèvement du remplissage, la bordure du couvercle sera fixée à celles des parois et têtes adjacentes par torsion simultanée à chaque maille (3 torsions au minimum). La bordure du couvercle sera ensuite solidement ligaturée à celles des gabions adjacents.

A la demande du Maître d'œuvre, ces gabions seront noyés dans le béton maigre sur les parois visibles.

SERIE 300 : DIVERS

Panneaux indicateurs (prix n° 303)

Ce prix rémunère à L'UNITE (U) la fourniture et la pose de panneaux de signalisation de type A, AB, B et C.

Il comprend notamment :

- la fourniture à pied d'œuvre des panneaux indicateurs, la forme et l'inscription ainsi que les accessoires de support et de montage,
- l'implantation des panneaux conformément aux plans d'exécution et aux directives du Maître d'œuvre

La quantité à prendre en compte résulte du constat contradictoire effectué sur place par le Maître d'œuvre et le Cocontractant et de la nature du panneau :

En fondation	3	1	0,5
	4	1	0,5
En élévation	2	1	1
	3	1	1
	4	1	1



Elles seront en mailles 80 x 100 mm, fils n° 17 (30/10) à double torsion, qualité acier doux, exempt de pailles et autres défauts, galvanisé à chaud au zinc pur.

Les tirants seront réalisés au moyen de fils de même caractéristiques. Un tirant transversal horizontal tous les 0,75 cm environ pour les cages de fondation et deux pour les cages en élévation seront mis en place. Ils seront attachés au treillis métallique au moyen d'une ligature portant sur plusieurs mailles. Outre ces tirants, un tirant reliera les têtes aux parois. Ce système de solidarisation sera complété, pour les semelles de fondation, par des tirants verticaux à raison de deux tous les 0,70 m.

V : PROTECTION DE L'ENVIRONNEMENT

V.1. INSTALLATION DE CHANTIER

Le cocontractant proposera au Maître d'Œuvre, avant le début des travaux, le lieu de ses installations de chantier et sollicitera par note verbale (rapport de chantier faisant foi) son autorisation d'installation.

Le site doit être choisi en dehors des zones sensibles, afin de limiter le débroussaillage, l'arrachage d'arbustes, l'abattage des arbres. Dans la zone d'installation de chantier, l'élagage et l'abattage des arbres dont le diamètre mesuré à 1m du sol est supérieur à 20 cm seront réalisés après accord préalable du Maître d'Œuvre.

Le site doit prévoir un drainage adéquat des eaux sur l'ensemble de sa superficie. Les aires d'entretien et de lavage des engins devront être bétonnées et prévoir un puisard de récupération des huiles et des graisses. Ces aires d'entretien devraient avoir une pente vers un puisard réalisé pour l'occasion et vers l'intérieur de la plate-forme afin d'éviter l'écoulement des produits polluants vers les sols non revêtus.

A la fin des travaux, le cocontractant réalisera tous les travaux nécessaires à la remise en état des lieux. Le cocontractant devra replier tout son matériel, engins et matériaux. Il devra démolir toute installation fixe, telle que fondation, support en béton ou métallique, etc. démolir les aires bétonnées, décontaminer le sol si tel a été le cas, soit d'une manière générale remettre le site dans son état le plus proche possible de son état initial. Il ne pourra abandonner aucun équipement ni matériaux sur le site, ni dans les environs. Pour la mise en dépôt de matériaux de démolition, le cocontractant doit obtenir l'approbation du site du Maître d'Œuvre. Les matériaux sont à recouvrir d'une couche de terre, et le site recevoir un drainage adéquat afin d'éviter toute érosion.

Après le repli du matériel, un procès-verbal établi sous la responsabilité de la mission de contrôle constatera la remise en état du site. Il devra être dressé et joint au P.V. de la réception des travaux. Le paiement du forfait de repli du matériel ne pourra être rémunéré qu'à la vue de ce P.V. constatant la remise en état du site.

V.2. OUVERTURE DE CARRIERE, GITE OU EMPRUNT TEMPORAIRE

Le cocontractant devra demander les autorisations prévues par les textes et règlements en vigueur :

- Loi 76/14 du 8 juillet modifiée et complétée par celle n°90/021 du 10 août 1990
- Décret 88/772 du 16 mai 1988 modifié par décret 89/674 du 13 avril 1989
- Décret 90/1477 du 9 novembre 1990

Il prendra à sa charge tous les frais y afférents, y compris les taxes d'exploitation et les frais de dédommagements éventuels au propriétaire.

En cas de nécessité de nouveaux sites d'emprunt, le cocontractant devra obligatoirement demander l'accord préalable du Maître d'Œuvre (note verbale consignée dans le rapport de chantier obligatoire). Les critères suivants doivent être respectés :

- distance du site à au moins 30 m de la route,
- distance du site à au moins 100 m d'un cours d'eau, ou d'un plan d'eau,
- distance du site à au moins 100 m des habitations,
- surface à découvrir limitée au strict minimum
- arbres de qualité (à l'appréciation du Maître d'Œuvre) préservés et protégés.



Les aires de dépôts devront être choisies de manière à ne pas gêner l'écoulement normal des eaux et devront être protégées contre l'érosion. Le cocontractant devra également obtenir pour les aires de dépôt l'agrément du Maître d'Œuvre (note verbale obligatoire consignée dans le rapport de chantier).

Si les sites proposés, la méthode de l'exploitation et les aménagements prévus ne sont pas conformes aux directives environnementales, le Maître d'Œuvre ne pourra donner son approbation et le cocontractant devra proposer d'autres sites, soit modifier la méthode d'exploitation, ou proposer les aménagements conformes aux directives, sans que le cocontractant puisse réclamer une indemnité quelconque.

d'entretien devraient avoir une pente vers un puisard réalisé pour l'occasion et vers l'intérieur de la plate-forme afin d'éviter l'écoulement des produits polluants vers les sols non revêtus.

A la fin des travaux, le cocontractant réalisera tous les travaux nécessaires à la remise en état des lieux. Le cocontractant devra replier tout son matériel, engins et matériaux. Il devra démolir toute installation fixe, telle que fondation, support en béton ou métallique, etc. démolir les aires bétonnées, décontaminer le sol si tel a été le cas, soit d'une manière générale remettre le site dans son état le plus proche possible de son état initial. Il ne pourra abandonner aucun équipement ni matériaux sur le site, ni dans les environs. Pour la mise en dépôt de matériaux de démolition, le cocontractant doit obtenir l'approbation du site du Maître d'Œuvre. Les matériaux sont à recouvrir d'une couche de terre, et le site recevoir un drainage adéquat afin d'éviter toute érosion.

Après le repli du matériel, un procès-verbal établi sous la responsabilité de la mission de contrôle constatera la remise en état du site. Il devra être dressé et joint au P.V. de la réception des travaux. Le paiement du forfait de repli du matériel ne pourra être rémunéré qu'à la vue de ce P.V. constatant la remise en état du site.

V.2. OUVERTURE DE CARRIERE, GITE OU EMPRUNT TEMPORAIRE

Le cocontractant devra demander les autorisations prévues par les textes et règlements en vigueur :

- Loi 76/14 du 8 juillet modifiée et complétée par celle n°90/021 du 10 août 1990

Après la remise en état conformément aux prescriptions, un procès-verbal sera dressé et le dernier décompte ne pourra être réglé qu'à la vue du PV constatant le respect des directives de la remise en état.

V.3. UTILISATION DE CARRIERE, GITE OU EMPRUNT CLASSE PERMANENT

Le cocontractant devra demander les autorisations prévues par les textes et règlements en vigueur et prendra à sa charge tous les frais y afférents, y compris les taxes d'exploitation et les frais de dédommagements éventuels aux propriétaires.

Le cocontractant veillera pendant l'exécution des travaux

- à la préservation et protection des arbres lors du gerbage des matériaux,
- aux travaux de drainage nécessaire pour protéger les matériaux mis en dépôt,
- à la conservation des plantations délimitant la carrière,
- l'entretien des voies d'accès et de service.



V.4. CONTROLE DE LA VEGETATION

Tous les déchets végétaux seront soigneusement enlevés des accotements, fossés ou ouvrage et évacués vers les zones désignées dans un endroit approprié loin de toute habitation. Il est strictement interdit de brûler sur place les déchets coupés.

Si le brûlis des déchets est autorisé en des lieux agréés par le Maître d'Œuvre, le cocontractant doit disposer d'une citerne de 10.000 litres et d'une pompe d'arrosage pour pallier les éventualités de propagation du feu aux villages, aux habitations, à la végétation ou zones de culture avoisinant le site.

Les opérations d'abattage et d'élagage d'arbres sont des opérations à caractère exceptionnel. Ces opérations seront réalisées après accord préalable du Maître d'Œuvre dans les cas suivants :

- arbres situés dans l'emprise à débroussailler dont le diamètre mesuré à un mètre du sol est supérieur à 20 cm : au cas où le dessouchage des arbres ne peut être réalisé (reconstitution des trous de dessouchage avec la terre d'apport obligatoire), la coupe des arbres se fera au ras du sol (entre 5 et 10 cm).
- arbres surplombant les abords et menaçant de tomber sur la route et de barrer la circulation après une tornade. Toutes les branches surplombant la plate-forme seront coupées après accord du Maître d'Œuvre suivant une verticale passant par la limite de débroussaillage.

V.5. CHARGEMENT ET TRANSPORT DES MATERIAUX D'APPORT ET DE MATERIEL

Pour tous les transports de matériaux et matériels, quels qu'ils soient, le cocontractant devra se conformer à la réglementation en vigueur, concernant les restrictions imposées aux poids et gabarits des engins et convois empruntant le réseau public et en particulier:

- la charge maximale par essieu, qu'il soit simple ou en tandem,
- les dimensions des véhicules,
- les convois exceptionnels de dimensions supérieures aux normes doivent faire l'objet d'une demande spéciale préalable,
- les mesures de protection de l'environnement (perte de matériaux en cours de transport, poussières),
- le cocontractant doit prendre toutes les dispositions nécessaires pour limiter la vitesse des véhicules sur le chantier: installation de panneaux de signalisation et porteurs de drapeaux,
- humidifier régulièrement les voies de circulation dans les zones habitées,
- prévoir des déviations vers des pistes et routes existantes.

Le cocontractant doit mettre en place une signalisation mobile adéquate.

V.6. SANCTIONS ET PENALITES

Il est rappelé au cocontractant que l'article 79 de la loi cadre NI 96/12 du 5 août 1996 prévoit une amende de deux

V.4. CONTROLE DE LA VEGETATION

Tous les déchets végétaux seront soigneusement enlevés des accotements, fossés ou ouvrage et évacués vers les zones désignées dans un endroit approprié loin de toute habitation. Il est strictement interdit de brûler sur place les déchets coupés.

Si le brûlis des déchets est autorisé en des lieux agréés par le Maître d'Œuvre, le cocontractant doit disposer d'une citerne de 10.000 litres et d'une pompe d'arrosage pour pallier les éventualités de propagation du feu aux villages, aux habitations, à la végétation ou zones de culture avoisinant le site.

Les opérations d'abattage et d'élagage d'arbres sont des opérations à caractère exceptionnel. Ces opérations seront réalisées après accord préalable du Maître d'Œuvre dans les cas suivants :

- arbres situés dans l'emprise à débroussailler dont le diamètre mesuré à un mètre du sol est supérieur à 20 cm : au cas où le dessouchage des arbres ne peut être réalisé (reconstitution des trous de dessouchage avec la terre d'apport obligatoire), la coupe des arbres se fera au ras du sol (entre 5 et 10 cm).
- arbres surplombant les abords et menaçant de tomber sur la route et de barrer la circulation après

Toute infraction aux prescriptions dûment notifiées par écrit (Ordre de Service) à l'entreprise par la mission de contrôle sera également consignée dans le cahier de chantier. Celui-ci pourra servir de pièce contractuelle en cas de litiges dans l'application des éventuelles sanctions.

La reprise des travaux ou les travaux supplémentaires découlant du non-respect des clauses reste à la charge du cocontractant.









PIECE 6 : BORDEREAU DES PRIX UNITAIRES (BPU)°



Article 2 : Définition des prix unitaires - Montants HT en lettres et en chiffres

Cadre du bordereau des prix hors TVA

N° Prix	DESIGNATION DES OUVRAGES ET PRIX EN LETTRES	PRIX EN CHIFFRES
SERIE 000 : INSTALLATION		
001	<p>Ce prix rémunère tous les frais relatifs aux installations de chantier nécessaires à la réalisation de l'aménagement (terrassements, équipements, signalisations, ...), à l'amenée, et au repliement du matériel, à l'exception des installations spécifiques d'ouvrages d'art et de chaussées qui sont rémunérés par un prix spécifique.</p> <p>Ce prix rémunère au forfait les frais de mise en place des installations, en particulier :</p> <ul style="list-style-type: none"> - Les dépenses d'achat ou de location de terrains et les aménagements nécessaires y compris la fourniture et la mise en œuvre de matériaux pour la réalisation des plates-formes de travail, - La préparation des surfaces et la mise à disposition des bureaux de chantier, laboratoire, clôtures... - Les frais d'aménagement, de fonctionnement et d'entretien des installations et de plates-formes de chantier (arrosage, renforcement, ...), - l'aménagement et l'entretien des locaux de l'entreprise et de la mission de contrôle (bureau, magasin, entrepôt, aires de stockage), - la fourniture en eau, électricité, et moyens de communication, - le gardiennage, - Le rétablissement et/ou le déplacement éventuel des réseaux existants, - les frais d'installation de tous les matériels et engins nécessaires à l'exécution des travaux, - l'aménagement et l'entretien des déviations provisoires, - la mise en place d'une signalisation temporaire de chantier 	
001	<p>Ce prix rémunère tous les frais relatifs aux installations de chantier nécessaires à la réalisation de l'aménagement (terrassements, équipements, signalisations, ...), à l'amenée, et au repliement du matériel, à l'exception des installations spécifiques d'ouvrages d'art et de chaussées qui sont rémunérés par un prix spécifique.</p> <p>Ce prix rémunère au forfait les frais de mise en place des installations, en particulier :</p> <ul style="list-style-type: none"> - Les dépenses d'achat ou de location de terrains et les aménagements nécessaires y compris la fourniture et la mise en œuvre de matériaux pour la réalisation des plates-formes de travail 	

N° Prix	DESIGNATION DES OUVRAGES ET PRIX EN LETTRES	PRIX EN CHIFFRES
002	<u>ETUDES TECHNIQUES</u>	
	<p>ETUDES Y/C PROJET D'EXECUTION ET DOSSIER DE RECOLLEMENT (SOUS LA COORDINATION DE LA DGET ET DRR)</p> <p>Ce prix rémunère tous les frais relatifs aux études topographiques et géotechniques définis ainsi qu'il suit :</p> <ul style="list-style-type: none"> o l'établissement et les frais d'installation et de fonctionnement du laboratoire de chantier : o les prestations de personnel de laboratoire et le matériel nécessaire pour toutes les opérations de mesure et d'essai, o l'étalonnage et la vérification des matériels d'essais, o le prélèvement et le transport des échantillons destinés aux contrôles ; o le contrôle de réception des matériaux et produits, o le contrôle des caractéristiques et de la mise en œuvre des matériaux de remblais courants, de substitution ou contigus, o le contrôle du compactage des remblais par essai de plaque, o le contrôle du nivellement du fond de fouille, o le contrôle des fils d'eau et les essais de fonctionnement des exutoires, o le contrôle des spécifications d'application des chapes et les essais correspondants, o le contrôle du serrage des boulons des dispositifs de sécurité, o l'établissement des procès-verbaux des essais conformes aux modèles fournis par le Maître d'Œuvre, o le contrôle de la géométrie des ouvrages, o les essais de ciment, o la fourniture des moules, la confection des éprouvettes pour les épreuves d'études de 	
	<p>Ce prix rémunère tous les frais relatifs aux études topographiques et géotechniques définis ainsi qu'il suit :</p> <ul style="list-style-type: none"> o l'établissement et les frais d'installation et de fonctionnement du laboratoire de chantier : o les prestations de personnel de laboratoire et le matériel nécessaire pour toutes les opérations de mesure et d'essai, o l'étalonnage et la vérification des matériels d'essais, o le prélèvement et le transport des échantillons destinés aux contrôles : 	

N° Prix	DESIGNATION DES OUVRAGES ET PRIX EN LETTRES	PRIX EN CHIFFRES
	<p>référence et toutes suggestions comprises</p> <ul style="list-style-type: none"> - la mise en place d'un Service de Contrôle interne au chantier. <p>Il sera payé forfaitairement en deux fractions :</p> <ul style="list-style-type: none"> - 50 % après production du projet d'exécution 50 % après production du plan de récolement 	

<u>SERIE 100 : TERRASSEMENTS -CHAUSSEE</u>		
101	<p><u>DEBROUSSAILLEMENT SUR L'EMPRISE DES TRAVAUX</u></p> <p>Ce prix rémunère dans les conditions générales prévues au contrat le METRE CARRE (m²) de débroussaillage. Il rémunère tous les travaux tels qu'ils sont décrits dans le CCTP.</p> <p>Le Mètre carré : _____ Francs CFA.</p>	
102	<p><u>DECAPAGE DE LA TERRE VEGETALE</u></p> <p>Ce prix rémunère dans les conditions générales prévues au contrat le METRE CUBE (m³) de décapage de la terre végétale. Il rémunère tous les travaux tels qu'ils sont décrits dans le CCTP.</p> <p>Le Mètre cube : _____ Francs CFA.</p>	
103	<p><u>DEBLAI MIS EN DEPOT</u></p> <p>Ce prix rémunère dans les conditions générales prévues au contrat le METRE CUBE (m³) de déblai ordinaire mis en dépôt. Il rémunère tous les travaux tels qu'ils sont décrits dans le CCTP.</p> <p>Le Mètre cube : _____ Francs CFA.</p>	
104	<p><u>REMBLAI PROVENANT D'EMPRUNT</u></p> <p>Ce prix rémunère dans les conditions générales prévues au contrat 50 % après production du plan de récolement</p>	

<u>SERIE 100 : TERRASSEMENTS -CHAUSSEE</u>		
101	<p><u>DEBROUSSAILLEMENT SUR L'EMPRISE DES TRAVAUX</u></p> <p>Ce prix rémunère dans les conditions générales prévues au contrat le METRE CARRE (m²) de débroussaillage. Il rémunère tous les travaux tels qu'ils sont décrits dans le CCTP.</p> <p>Le Mètre carré : _____ Francs CFA.</p>	

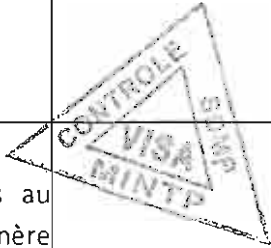
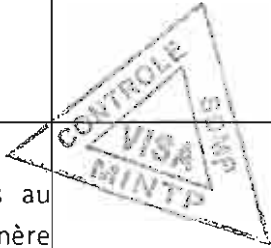
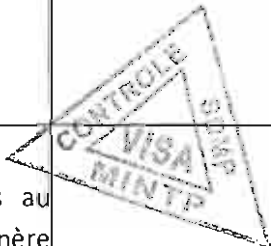
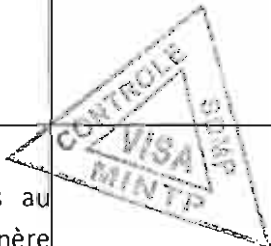
N° Prix	DESIGNATION DES OUVRAGES ET PRIX EN LETTRES	PRIX EN CHIFFRES
	<p>Ce prix rémunère dans les conditions générales prévues au contrat le METRE CUBE (m³) de purge. Il rémunère tous les travaux tels qu'ils sont décrits dans le CCTP.</p> <p>Le Mètre cube : _____ Francs CFA.</p>	
106	<p><u>MISE EN FORME DE LA PLATEFORME</u></p> <p>Ce prix rémunère dans les conditions générales prévues au contrat au KILOMETRE de route traitée (km), la mise en forme de la chaussée. Il rémunère tous les travaux tels qu'ils sont décrits dans le CCTP.</p> <p>Le Kilomètre : _____ Francs CFA.</p>	
107	<p><u>CREATION DE FOSSES EN TERRE ET DES EXUTOIRES</u></p> <p>Ce prix rémunère dans les conditions générales prévues au marché, la création de fossés en terre et divergents. Il rémunère tous les travaux tels qu'ils sont décrits dans le CCTP.</p> <p>Le mètre linéaire (ml) : _____ Francs CFA</p>	
108	<p><u>COUCHE DE BASE EN GRAVELEUX LATERITIQUE</u></p> <p>Ce prix rémunère dans les conditions générales prévues au contrat le METRE CUBE (m³) compacté, la fourniture et la mise en œuvre des graves latéritiques pour la réalisation de la couche de base. Il rémunère tous les travaux tels qu'ils sont décrits dans le CCTP.</p> <p>Le Mètre cube : _____ Francs CFA.</p>	
109	<p><u>IMPREGNATION AU CUT BACK 0/1</u></p> <p>Ce prix rémunère dans les conditions générales prévues au contrat le METRE CARRE (m²) de surface imprégnée. Il rémunère tous les travaux tels qu'ils sont décrits dans le CCTP.</p> <p>Le Mètre carré : _____ Francs CFA.</p>	
110 106	<p><u>ENDUIT SUPERFICIEL BICOUCHE</u></p> <p><u>MISE EN FORME DE LA PLATEFORME</u></p> <p>Ce prix rémunère dans les conditions générales prévues au contrat au KILOMETRE de route traitée (km), la mise en forme de la chaussée. Il rémunère tous les travaux tels qu'ils sont décrits dans le CCTP.</p> <p>Le Kilomètre : _____ Francs CFA.</p>	
107	<p><u>CREATION DE FOSSES EN TERRE ET DES EXUTOIRES</u></p> <p>Ce prix rémunère dans les conditions générales prévues au marché, la création de fossés en terre et divergents. Il rémunère tous les travaux tels qu'ils sont décrits dans le CCTP.</p>	

N° Prix	DESIGNATION DES OUVRAGES ET PRIX EN LETTRES	PRIX EN CHIFFRES
	<p><u>50000 m</u></p> <p>Ce prix rémunère le transport au METRE CUBE KILOMETRIQUE ($m^3 \times km$) de granulats par 1000 m de distance de transport au-delà de 50000 mètres dans les conditions du CCTP.</p> <p>Le Mètre cube par kilomètre : _____ Francs CFA.</p>	

<u>SERIE 200 : OUVRAGES-ASSAINISSEMENTS-DRAINAGE</u>		
201	<p><u>FOURNITURE ET POSE DE BUSES EN BETON ARME</u></p> <p>Ces prix rémunèrent selon les conditions générales prévues au contrat le METRE LINEAIRE (ml) mise en œuvre, la fourniture et la pose des buses en B.A conformément aux prescriptions techniques, non compris les ouvrages de tête rémunérés par ailleurs. Ils rémunèrent tous les travaux tels qu'ils sont décrits dans le CCTP.</p> <p>Le Mètre linéaire \varnothing 800 : _____ Francs CFA</p>	
202	<p><u>PUISARDS EN MAÇONNERIE POUR BUSE</u></p> <p>Ce prix rémunère selon les conditions générales prévues au contrat à l'UNITE (u) la confection des puisards maçonnés pour buses réalisés conformément aux prescriptions techniques et aux plans types du présent dossier. Il rémunère tous les travaux tels qu'ils sont décrits dans le CCTP.</p> <p>L'Unité pour buse \varnothing 800 : _____ Francs CFA.</p>	
203		



<u>SERIE 200 : OUVRAGES-ASSAINISSEMENTS-DRAINAGE</u>		
201	<p><u>FOURNITURE ET POSE DE BUSES EN BETON ARME</u></p> <p>Ces prix rémunèrent selon les conditions générales prévues au contrat le METRE LINEAIRE (ml) mise en œuvre, la fourniture et la pose des buses en B.A conformément aux prescriptions techniques, non compris les ouvrages de tête rémunérés par ailleurs. Ils rémunèrent tous les travaux tels qu'ils sont décrits</p>	

N° Prix	DESIGNATION DES OUVRAGES ET PRIX EN LETTRES	PRIX EN CHIFFRES
204	<p><u>FOSSÉ BÉTONNÉ 50X50</u></p> <p>Ce prix rémunère dans les conditions générales prévues au contrat au METRE LINEAIRE (ml) l'exécution de fossé bétonné 50x50. Il rémunère tous les travaux tels qu'ils sont décrits dans le CCTP.</p> <p>Le Mètre linéaire : _____ Francs CFA.</p>	
205	<p><u>FOSSÉS MACONNES DE 130 cm X 65 cm</u></p> <p>Ce prix rémunère dans les conditions générales prévues au contrat au METRE LINEAIRE (ml) l'exécution des fossés maçonnés. Il rémunère tous les travaux tels qu'ils sont décrits dans le CCTP.</p> <p>Le Mètre linéaire : _____ Francs CFA.</p>	



	<p>Le Mètre linéaire : _____ Francs CFA.</p>	
205	<p><u>FOSSÉS MACONNES DE 130 cm X 65 cm</u></p> <p>Ce prix rémunère dans les conditions générales prévues au contrat au METRE LINEAIRE (ml) l'exécution des fossés maçonnés. Il rémunère tous les travaux tels qu'ils sont décrits dans le CCTP.</p> <p>Le Mètre linéaire : _____ Francs CFA.</p>	

DÉTAIL QUANTITATIF ET ESTIMATIF (DQE)



DÉTAIL QUANTITATIF ET ESTIMATIF

Lot 3-ES

ITINERAIRES	LONG [Km]	DPT
voie d'accès à l'université catholique de Bertoua	1,60	LOM ET DJEREM
TOTAL	1,60	

N° Prix	DESIGNATION DES OUVRAGES	Unité	QTITES	PU HTVA	MONTANT
SERIE 000 : INSTALLATIONS					
001	Installation de chantier	Ft	1		
002	Etudes y/c projet d'exécution et dossier de recollement (sous la coordination de la DGET)	Ft	1		
SOUS-TOTAL SERIE 000					
SERIE 100 : TERRASSEMENTS ET CHAUSSEES					
101	Débroussaillage sur l'emprise des travaux	m ²	4 800		
102	Décapage de la terre végétale	m ³	4800		
103	Déblais mis en dépôt	m ³	2 000		
104	Remblai provenant d'emprunt	m ³	1 200		
105	Purge	m ³	75		
106	Mise en forme de la plateforme	km	9,600		
107	Création des fossés et exutoires	ml	1 920		
108	Couche de base en graveleux latéritique	m ³	2 800		
109	Imprégnation sablée au cut back 0/1	m ²	11 200		
110	Enduit superficiel bicouche	m ²	11 200		

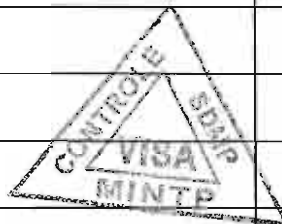

N° Prix	DESIGNATION DES OUVRAGES	Unité	QTITES	PU HTVA	MONTANT
SERIE 000 : INSTALLATIONS					
001	Installation de chantier	Ft	1		
002	Etudes y/c projet d'exécution et dossier de recollement (sous la coordination de la DGET)	Ft	1		

201	Fourniture et pose de buses en béton armé Ø 800 mm	ml	10		
202	Puisard en maçonnerie Ø 800 mm	U	1		
203	Tête de buse en maçonnerie Ø 800 mm	U	1		
204	Fossés bétonnés de 50 cm x 50 cm	ml	100		
205	Fossés maçonnés de 120x60	ml	1 600		
	SOUS-TOTAL SERIE 200		-		
	TOTAL HTVA				
	TVA [19,25%]				
	AIR [2,2%]				
	RABAIS				
	MONTANT TTC				

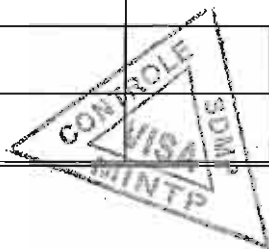

205	Fossés maçonnés de 120x60	ml	1 600		
	SOUS-TOTAL SERIE 200		-		
	TOTAL HTVA				
	TVA [19,25%]				
	AIR [2,2%]				
	RABAIS				
	MONTANT TTC				



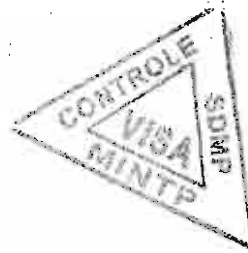

PIECE 8 : FORMULAIRE DE SOUMISSION (8.1) ET
MODELE DE PROJET DE CONTRAT (8.2)



Modèle de soumission

Je, soussigné[indiquer le nom et la qualité du signataire]
représentant la société, le Cocontractant ou le groupement.....dont
le siège social est à..... inscrite au registre du commerce de
..... sous le n°.....

Après avoir pris connaissance de toutes les pièces figurant ou mentionnées au dossier
d'Appel d'Offres en vue de l'exécution des travaux de bitumage en enduit superficiel de
certaines routes en terre à trafic modère dans le réseau sudprogramme annuel 2017 y
compris l'(es) additif(s) :

-Après m'être personnellement rendu compte de la situation des lieux et avoir apprécié à
mon point de vue et sous ma responsabilité, la nature et la difficulté des travaux à effectuer.

-Remets, revêtus de ma signature, le bordereau des prix ainsi que le devis estimatif établis
conformément aux cadres figurant dans le dossier d'appel d'offres.

-Me soumetts et m'engage à exécuter les travaux conformément au dossier de consultation,
moyennant les prix que j'ai établi moi-même pour chaque nature d'ouvrage, lesquels prix
font ressortir le montant de l'offre à [en chiffres et en lettres]
francs Cfa Hors TVA, et à..... francs CFA Toutes Taxes Comprises. [En
chiffres et en lettres]

-M'engage à exécuter les travaux dans le délai indiqué au dossier d'appel d'offres.

-M'engage en outre à maintenir mon offre dans le délai de quatre-vingt-dix (90) jours à
compter de la date initiale de remise des offres.

Le Maître d'Ouvrage se libérera des sommes dues par lui au titre du présent marché en
faisant donner crédit au compte n° ouvert au nom de auprès de
la banque Agence de

Avant signature du marché, la présente soumission acceptée par vous vaudra engagement
entre nous.

Fait à le Signature de
.....en qualité dedûment autorisé à signer les soumissions
pour et au nom de.....



compris l'(es) additif(s) :

-Après m'être personnellement rendu compte de la situation des lieux et avoir apprécié à
mon point de vue et sous ma responsabilité, la nature et la difficulté des travaux à effectuer.

-Remets, revêtus de ma signature, le bordereau des prix ainsi que le devis estimatif établis
conformément aux cadres figurant dans le dossier d'appel d'offres.

-Me soumetts et m'engage à exécuter les travaux conformément au dossier de consultation,
moyennant les prix que j'ai établi moi-même pour chaque nature d'ouvrage, lesquels prix
font ressortir le montant de l'offre à [en chiffres et en lettres]
francs Cfa Hors TVA, et à..... francs CFA Toutes Taxes Comprises. [En
chiffres et en lettres]

-M'engage à exécuter les travaux dans le délai indiqué au dossier d'appel d'offres.

-M'engage en outre à maintenir mon offre dans le délai de quatre-vingt-dix (90) jours à
compter de la date initiale de remise des offres.

Le Maître d'Ouvrage se libérera des sommes dues par lui au titre du présent marché en

REPUBLIQUE DU CAMEROUN

Paix-Travail-Patrie

MINISTERE DES TRAVAUX PUBLICS

REPUBLIC OF CAMEROON

Peace - Work - Fatherland

MINISTRY OF PUBLIC WORKS

MARCHE N° _____/M/MINTP/CMPM-TI/2018

Passé appel d'offres National Ouvert N° _____/AONO/MINTP/CMPM-TI/2018 du _____ en procédure d'urgence, pour l'exécution des travaux de bitumage en enduit superficiel de certaines routes en terre à trafic modéré dans la Région de l'Est, Financement : Budget du MINTP, Exercice 2018 et suivants, ligne : **52 36 467 03 44 12 120 2250**

TITULAIRE : _____

B.P: _____ à _____ Tel _____ Fax : _____

N° R.C : _____ A à _____

N° Contribuable : _____

N° Compte bancaire : _____ chez _____) -Agence de _____



OBJET : Exécution des travaux _____ de bitumage en enduit superficiel de certaines routes en terre à trafic modère dans la région de l'Est. Programme annuel 2018

Lot N° _____

Réseau : Réseau

LIEU : REGION.....

DELAI D'EXECUTION : (06) mois calendaires

MONTANTS EN FCFA:

Montant HT	
RABAIS	

Passé appel d'offres National Ouvert N° _____/AONO/MINTP/CMPM-TI/2018 du _____ en procédure d'urgence, pour l'exécution des travaux de bitumage en enduit superficiel de certaines routes en terre à trafic modéré dans la Région de l'Est, Financement : Budget du MINTP, Exercice 2018 et suivants, ligne : **52 36 467 03 44 12 120 2250**

TITULAIRE : _____

B.P: _____ à _____ Tel _____ Fax : _____

N° R.C : _____ A à _____

N° Contribuable : _____

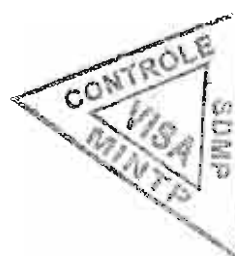

FINANCEMENT:Financement : Budget du MINTP, Exercice 2018 et suivants,

ligne : 52 36 467 03 44 12 120 2250

SOUSCRIT le

SIGNE le

NOTIFIE le

ENREGISTREle.....



NOTIFIE le

ENREGISTREle.....



ENTRE:

L'ETAT DU CAMEROUN, représentée par le **Ministre des Travaux Publics,**

dénommé ci-après « LE MAITRE D'OUVRAGE »

D'UNE PART,



ET :

LE COCONTRACTANT _____

B.P: _____ Tel: _____ Fax : _____

N° R.C _____ à _____

N° Contribuable _____

N° Compte bancaire : _____ à _____ Agence de

dénommée ci-après « LE MAITRE D'OUVRAGE »

D'UNE PART,



ET :

D'AUTRE PART,

IL EST CONVENU ET ARRETE CE QUI SUIIT :



IL EST CONVENU ET ARRETE CE QUI SUIIT :



SOMMAIRE DU MARCHÉ

TITRE I : CAHIER DES CLAUSES ADMINISTRATIVES PARTICULIÈRES (CCAP)

TITRE II : CAHIER DES CLAUSES TECHNIQUES PARTICULIÈRES (CCTP)

TITRE III : BORDEREAU DES PRIX (BP)

TITRE IV : DETAIL QUANTITATIF ET ESTIMATIF (DQE)



TITRE IV : DETAIL QUANTITATIF ET ESTIMATIF (DQE)





PIECE 9 : TEXTES ET FICHES MODELES



Pièce 9. 1

MODELE DE CAUTIONNEMENT PROVISOIRE (GARANTIE BANCAIRE POUR SOUMISSION)



(Banque)

Référence de la Caution : N°.....

A Monsieur le Ministre des Travaux Publics, « Maître d'Ouvrage »

Appel d'Offres n°.....

CAUTION BANCAIRE POUR SOUMISSION A L'EXECUTION DES TRAVAUX DE _____
RÉSEAU SUD TRONÇON : _____ DANS LA REGION DE _____

Le Cocontractant (Soumissionnaire) remet en date du
auprès de l'Administration Camerounaise une offre concernant l'exécution des travaux de

A cet effet, et en accord avec les conditions établies dans le Dossier d'Appel d'Offres le soumissionnaire doit présenter à Maître d'Ouvrage une garantie de soumission s'élevant à un montant de (fixé dans le RPAO).....

Par la présente garantie, nous soussignées, (Banque) sommes vis-à-vis du Maître d'Ouvrage engagés par le soumissionnaire pour la somme de
(Chiffres)..... (Lettres).

Par la présente, nous nous engageons irrévocablement et en renonçant à toute discussion à verser, à la première demande écrite et sans délai, le montant total de la caution sur le compte indiqué par l'Autorité Contractante, dès que celui-ci, à travers les personnalités autorisées, nous informera par écrit que le soumissionnaire ne respecte pas l'engagement que constitue son offre.

La présente caution sera libérée au plus tard 30 jours après l'expiration de la présente validité des offres ou dans le cas où le Cocontractant est attributaire du marché, après constitution de la garantie de l'exécution intégrale des travaux (Cautionnement définitif).

La loi ainsi que la juridiction applicable à la garantie sont celles du Cameroun.

Fait à le.....

A Monsieur le Ministre des Travaux Publics, « Maître d'Ouvrage »
Signature(s).....

Appel d'Offres n°.....

CAUTION BANCAIRE POUR SOUMISSION A L'EXECUTION DES TRAVAUX DE _____
RÉSEAU SUD TRONÇON : _____ DANS LA REGION DE _____

Le Cocontractant (Soumissionnaire) remet en date du
auprès de l'Administration Camerounaise une offre concernant l'exécution des travaux de

A cet effet, et en accord avec les conditions établies dans le Dossier d'Appel d'Offres le soumissionnaire

Pièce 9. 2

MODELE DE CAUTIONNEMENT DEFINITIF (GARANTIE D'EXECUTION INTEGRALE DES TRAVAUX)

Banque:

Référence de la Caution : N°.....

**A Monsieur le Ministre des Travaux Publics
Dela République du Cameroun, Maître d'ouvrage,**



Entreprise:

CAUTION POUR LA GARANTIE D'EXECUTION INTEGRALE DES TRAVAUX DE _____
RÉSEAU SUD, REGION DE _____.

Nous, Banque avons été informés qu'entre le Ministre des Travaux Publics, agissant en tant que Maître d'Ouvrage, et agissant en tant que Cocontractant, un marché sera conclu pour l'exécution des travaux de bitumage en enduit superficiel de certaines routes en terre à trafic modère dans le réseau sud (régions de l'ouest et du nord - ouest) d'entretien des routes N°..... Constituant le Réseau Sud, dans les Régions du

Conformément aux dispositions du Marché N°, le Cocontractant est tenu de remettre au Maître d'ouvrage une caution bancaire de garantie de l'exécution intégrale des travaux, couvrant les garanties, engagements et autres obligations incombant au Cocontractant du fait du marché, d'un montant égal à ----- pour cent du montant TTC du contrat, soit FCFA.....

Nous, Banque..... nous engageons irrévocablement et sans bénéfice de discussion, par la présente, à payer en faveur du Fonds Routier, à la première demande écrite de Monsieur le Ministre des Travaux Publics, Maître d'ouvrage et dans un délai de huit (8) semaines maximum, jusqu'à concurrence du montant de la présente caution, soit..... toutes les sommes qui pourraient être dues par le Cocontractant au Maître d'Ouvrage du fait que le Cocontractant ne remplirait pas une ou plusieurs de ses obligations prévues au contrat.

La demande de mise en jeu partielle ou totale de la présente caution fera l'objet d'une lettre justificative recommandée avec accusé de réception et copie au Cocontractant formulant clairement et complètement les raisons de sa demande

Cette lettre devra être contresignée par l'Administrateur du Fonds Routier.

La présente caution bancaire entrera en vigueur à la date de notification du contrat au Cocontractant.

L'original de la présente caution sera conservé au Fonds Routier

Cette caution sera libérée dans un délai de trente (30j) à compter de la date de réception provisoire.

Après cette date, la caution deviendra sans objet et devra nous être retournée sans demande expresse de notre part.

La loi ainsi que la juridiction applicable à la garantie sont celles du Cameroun.

Fait à..... le.....

Signature (S)

Après cette date, la caution deviendra sans objet et devra nous être retournée sans demande expresse de notre part.

Pièce 9.3

MODELE DE GARANTIE BANCAIRE DE RESTITUTION DE L'AVANCE DE DEMARRAGE

Banque:

Référence de la Caution : N°.....

**A Monsieur le Ministre des Travaux Publics,
Dela République du Cameroun, Maître d'ouvrage,**

Entreprise:



CAUTION DE RESTITUTION DE L'AVANCE DE DEMARRAGE POUR L'EXECUTION DES TRAVAUX DE :-----
----- Réseau SUDdans la Région -----

Nous, Banque avons été informés qu'entre le Ministre des Travaux Publics, agissant en tant que Maître d'Ouvrage, et agissant en tant que Cocontractant, un marché a été conclu pour l'exécution des travaux d'entretien et d'amélioration de la route N°..... constituantle Réseau Sud dans la Région de

Conformément aux dispositions de l'article du marché N°, le Cocontractant est tenu de remettre à Monsieur le Ministre des Travaux Publics, maître d'ouvrage une caution bancaire ayant pour objet de garantir la restitution de l'avance de démarrage consentie à le Cocontractant pour un montant égal à.....

Nous, Banque..... nous engageons irrévocablement et sans bénéfice de discussion, par la présente, à payer en faveur du Fonds Routier, à la première demande écrite de Monsieur le Ministre des Travaux Publics, Maître d'ouvrage et dans un délai de huit (8) semaines maximum, jusqu'à concurrence du montant de la présente caution, soit..... toutes les sommes qui pourraient être dues par le Cocontractant au Maître d'Ouvrage du fait que le Cocontractant ne remplirait pas une ou plusieurs de ses obligations prévues au contrat.

La demande de mobilisation partielle ou totale de la présente caution fera l'objet d'une lettre justificative recommandée avec accusé de réception avec copie au Cocontractant formulant clairement et complètement les raisons de sa demande.

Cette lettre devra être contresignée par l'Administrateur du Fonds Routier.

La présente caution bancaire entrera en vigueur à la date du paiement de l'avance de démarrage.

L'original de la présente caution sera conservé au Fonds Routier

Dela République du Cameroun, Maître d'ouvrage,

Entreprise:



CAUTION DE RESTITUTION DE L'AVANCE DE DEMARRAGE POUR L'EXECUTION DES TRAVAUX DE :-----
----- Réseau SUDdans la Région -----

Nous, Banque avons été informés qu'entre le Ministre des Travaux Publics, agissant en tant que Maître d'Ouvrage, et agissant en tant que Cocontractant, un marché a été conclu pour l'exécution des travaux d'entretien et d'amélioration de la route N°..... constituantle Réseau Sud dans la Région de

Conformément aux dispositions de l'article du marché N°, le Cocontractant est tenu de

PIECE 9.4

Article 1. ATTESTATION DE VISITE DES LIEUX

Je soussigné Mme/Mlle/M. _____
Directeur/Responsable Technique de le Cocontractant _____
Atteste avoir visité le(s) tronçon(s) _____

Objet de l'appel d'offres n° _____

A l'issue de cette visite, les observations suivantes ont été relevées :
Localité d'origine _____

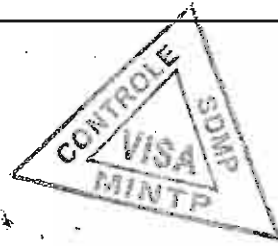

A-OBSERVATIONS GENERALES

▪ 1- Tronçon : _____

P. K.	à PK	OBSERVATIONS (1)
00		

B-OBSERVATIONS SPECIFIQUES

(Préciser les écarts éventuels constatés par rapport aux données du DAO et proposer et chiffrer s'il y a lieu les variantes techniques améliorantes et économiques possibles)

▪
▪
▪
▪

Date _____

Signature _____

(1) Indiquer ci-dessus les quantités des travaux pour chaque tâche ainsi que les contraintes particulières liées au site et à leur exécution)

NB : Cette fiche aussi bien que l'offre engage le soumissionnaire. Il ne pourra prétendre après, de la non connaissance du site pour d'éventuelles réclamations.

Objet de l'appel d'offres n° _____

A l'issue de cette visite, les observations suivantes ont été relevées :
Localité d'origine _____

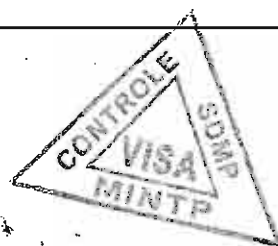

A-OBSERVATIONS GENERALES

▪ 1- Tronçon : _____

P. K.	à PK	OBSERVATIONS (1)
00		

9.5 PERSONNEL

Conducteur des travaux				Chef de Chantier N° 1				Chef de Chantier N° 2				Responsable laboratoire				Responsable Administratif			
Nom	Age	Fonction	Date de recrutement	Nom	Age	Fonction	Date de recrutement	Nom	Age	Fonction	Date de recrutement	Nom	Age	Fonction	Date de recrutement	Nom	Age	Fonction	Date de recrutement
Formation				Formation				Formation				Formation				Formation			
Expérience projet T/P routiers 5 dernières années				Expérience projet T/P routiers 5 dernières années				Expérience projet T/P routiers 5 dernières années				Expérience laboratoire Géotechnique de 5 dernières années				Expérience dans la gestion administrative et/ou financière dans une structure des TP			
Voir annexe N° références et CV Personnel signés				Voir annexe N° références et CV Personnel signés				Voir annexe N° références et CV Personnel signés				Voir annexe N° références et CV Personnel signés				Voir annexe N° références et CV Personnel signés			
Remarques Générales				Remarques Générales				Remarques Générales				Remarques Générales				Remarques Générales			
Pers. Encadrement permanent à ce jour				Designation				Nombre				Nationalité				Remarques Générales			
A - cadres techniques																			
B - cadres administratifs																			
C - personnel d'exécution																			



consolidé

Age

2005

For

nce dans
strative et
ne structu

nnexe N° 1
nel signé
ques Gén

Remarque

Pièce 9.6 : Moyens matériels de le Cocontractant

Pièce 9.6 : Moyens matériels

N°	Designation	Marque	Type	Capacité	Age	Etat de fonctionnement.	Valeur			Taux jour	Propriétaire	Capacité	Age	Etat de fonctionnement.	Valeur	
							actuel	Amortis. mensuel	coût entret. mensuel							
1																
2																
3																
4																
5																
6																
7																
8																
9																
10																
TOTAL																
TOTAL																

Joindre en Annexe les pièces justificatives de la propriété, location ou leasing et de l'âge des engins

as justificatives de la propriété, location

PECE 9.7.1: REFERENCES DES TRAVAUX

PECE 9.7.1: REFERENCES DES TR

Projets Travaux Publics exécutés pendant les 5 dernières années (joindre photocopies des certificats de bonne fin)

ités pendant les 5 dernières années (joindr

N°	Information sur :	Contrat date	Contrat date	Contrat date	Contrat d:	Contrat date	Contrat c
1	Maître d'ouvrage						
2	objet du projet						
3	Localisation du projet						
4	Prestation						
5	Montant du contrat						
6	Montant des travaux décomptes à ce jour						
7	Délais d'exécution						
8	réceptionprov. date						
9	Montant de garantie pour chantier en cours						
10	recept. définitive date						
11	montant de caution en cours						
12	Certificat de bonne fin Annexe N°						
13	conducteur des travaux Nom âge						
14	Chef de chantier Nom âge						
15	Nombre agents techn.						
16	Nombre ouvriers						
17	matériel et engins utilisés						

Prestation principale								
Chiffre d'affaire 2014	MioCFA	MioCFA	MioCFA	MioCFA	MioCFA	MioCFA	MioCFA	Mio
Prestation principale								



Pièces 9.8.2 & 9.8.3: Matériaux de chantier et marchés de sous-traitance envisagée et entreprises concer: Matériaux de chantier et marche

9.8.2. Matériaux de chantier chantier

	Désignation Matériaux					Matériaux	
1	Poste/N° Prix Bordereaux des Prix					des Prix	
2	Unité						
3	Quantité						
4	Prix unitaire FCFA						
5	Montant FCFA						
6	Source approvisionnement						
7	Délais de livraison						
8	Consommation par semaine						
9	Total poids de matériaux T						
10	Transport au chantier KM aller					aller	
11	Temps de transport						
12	Coût de transport						
13	Somme 5 + 12 (FCFA)						



9.8.3 Marché de sous-traitance envisagé et entreprise concernées . s-traitance envisagé et entrepr

	poste / cadre du devis estimatif sections des travaux	Valeur de marché de sous-traitance	Entreprise sous-traitante nom et adresse	Expérience en matière de analogues	Valeur de marché de sous-traitance
1					
2					
3					

Pièce 9.9 : Modèle de Sous Détail des Prix

SOUS-DETAIL DE PRIX				
DESIGNATION :				
N° PRIX	Rendement journalier	Quantité totale	Unité	Durée activité
	CATEGORIE	Salaire Journalier	Jours facturés	Montant
MAIN D'ŒUVRE				
MATERIEL ET ENGIN	TYPE	Taux Journalier	Jours facturés	Montant
MATERIAUX ET DIVERS				
MAIN D'ŒUVRE	TOTAL COÛTS DIRECTS A+B+C			
INS	TYPE	Taux Journalier	Jours facturés	Montant

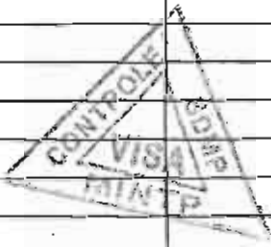

Pièce 9.10

Modèle de Pouvoirs (en cas de Groupement d'entreprises solidaires)

Je soussigné Mme/M. _____
Directeur Général de (*Entreprise mandante*) _____
Demeurant à _____ BP _____ tél. _____
Donne par la présente, pouvoir à Mme / M _____
Directeur général de (*Entreprise mandataire*) _____
Demeurant à _____ BP _____ tél. _____

Pour être mandataire du Groupement solidaire constitué par les entreprises (préciser les raisons sociales des deux sociétés) _____, dans le cadre de l' Appel d'offres N° _____, Pour l'exécution des travaux de _____

En conséquence, assister à toutes réunions, prendre part à toutes délibérations, procèdera à tous votes, signer tous procès-verbaux, tous contrats et toutes pièces, se substituer et généralement, faire le nécessaire dans le cadre du présent appel d'offres et du marché éventuel subséquent

En foi de quoi le présent acte de pouvoir est établi pour servir et valoir ce de droit

Fait à _____ le, _____
Le Mandant,
(Nom, Prénom, signature et cachet précédé de la mention manuscrite « Bon pour pouvoirs »)

Légalisation par le Notaire/entreprise mandataire



Demeurant a _____ BP _____ tél. _____

Pour être mandataire du Groupement solidaire constitué par les entreprises (préciser les raisons sociales des deux sociétés) _____, dans le cadre de l' Appel d'offres N° _____, Pour l'exécution des travaux de _____

En conséquence, assister à toutes réunions, prendre part à toutes délibérations, procèdera à tous votes, signer tous procès-verbaux, tous contrats et toutes pièces, se substituer et généralement, faire le nécessaire dans le cadre du présent appel d'offres et du marché éventuel subséquent

En foi de quoi le présent acte de pouvoir est établi pour servir et valoir ce de droit

Pièce 9.11

Modèle de Cadre D'accord De Groupement

1- Noms et adresses des partenaires du Groupement :



2- Noms et adresses des institutions bancaires du Groupement :

3- Rôle de chaque associé :

PRECISER LA NATURE DES PRESTATIONS DE CHAQUE MEMBRE DU GROUPEMENT

4- Nature du Groupement :

Groupement solidaire pour la réalisation de PRECISER N° APPEL D'OFFRES, LOT ET NATURE DES PRESTATIONS

5- Mandataire :

1- Noms et adresses des partenaires du Groupement :



2- Noms et adresses des institutions bancaires du Groupement :

Pièce 9.12

Modèle de caution de retenue de garantie

Banque :

Référence de la caution n°

Adressée à Monsieur le Ministre des Travaux Publics

Ci-dessous désigné « Maître d'Ouvrage »

Attendu que [nom et adresse de l'Entreprise], ci-dessous désigné « l'Entrepreneur », s'est engagé, en exécution du marché, à réaliser les travaux de [indiquer l'objet des travaux],

Attendu qu'il est stipulé dans le marché que la retenue de garantie fixée à 10% du montant du marché peut être remplacée par une caution solidaire,

Attendu que nous avons convenu de donner à l'entrepreneur cette caution,

Nous [Nom et adresse de Banque] ;

Représentée par [Noms des Signataires],

Ci-dessous désignée « la banque »

Dès lors, nous affirmons par les présentes que nous nous portons garants et responsables à l'égard du Maître d'Ouvrage, au nom de l'Entrepreneur, pour un montant maximum de [En chiffre et en lettres], correspondant à [Pourcentage inférieur à 10% à préciser] du montant du marché ⁽¹⁰⁾

Et nous nous engageons à payer au Maître d'Ouvrage, dans un délai maximum de huit (08) semaines, sur simple demande écrite de celui-ci déclarant que l'Entrepreneur n'a pas satisfait à ses engagements contractuels ou il se trouve débiteur du Maître d'Ouvrage au titre du marché modifier le cas échéant par ses avenants, sans pouvoir différer le paiement ni soulever de contestation pour quelque motif que ce soit, toute (s) somme (s) dans les limites du montant égal à [pourcentage inférieur à 10% à préciser] du montant cumulé des travaux figurant dans le décompte définitif, sans que le Maître d'Ouvrage ait à prouver ou à donner les raisons ni le motif de sa demande du montant de la somme indiquée ci-dessus.

Nous convenons qu'aucun changement ou additif ou aucune autre modification au marché ne nous libérera d'une obligation quelconque nous incombant en vertu de la présente garantie et nous dérogeons par la présente à la notification de toute modification, additif ou changement.

La présente garantie entre en vigueur dès sa signature. Elle sera libérée dans un délai de trente (30) jours à compter de la date de réception définitive des travaux, et sur main levée délivrée par le Maître d'Ouvrage.

Toute demande de paiement formulée par le Maître d'Ouvrage au titre de la présente garantie devra être faite par lettre recommandée avec accusé de réception, parvenue à la banque pendant la période de validité du présent engagement.

La présente caution est soumise pour son interprétation et son exécution au droit Camerounais. Les tribunaux camerounais seront seuls compétents pour statuer sur tout ce qui concerne le présent engagement et ses suites.

Signé et authentifié par la banque

A le

(10) Cas où la caution est établie une fois au démarrage des travaux et couvre la totalité de la garantie, soit 10% du marché.

travaux],

Attendu qu'il est stipulé dans le marché que la retenue de garantie fixée à 10% du montant du marché peut être remplacée par une caution solidaire,

Attendu que nous avons convenu de donner à l'entrepreneur cette caution,

Nous [Nom et adresse de Banque] ;

Représentée par [Noms des Signataires],

Ci-dessous désignée « la banque »

Dès lors, nous affirmons par les présentes que nous nous portons garants et responsables à l'égard du Maître d'Ouvrage, au nom de l'Entrepreneur, pour un montant maximum de [En chiffre et en lettres], correspondant à [Pourcentage inférieur à 10% à préciser] du montant du marché ⁽¹⁰⁾

Et nous nous engageons à payer au Maître d'Ouvrage, dans un délai maximum de huit (08) semaines, sur simple demande écrite de celui-ci déclarant que l'Entrepreneur n'a pas satisfait à ses engagements contractuels ou il se trouve débiteur du Maître d'Ouvrage au titre du marché modifier le cas échéant par

PIECE N° 9.13 :

MODELE D'ELECTION DE DOMICILE SIGNE DU MAIRE TERRITORIALEMENT
COMPETENT

REPUBLIQUE DU CAMEROUN

Paix - Travail - Patrie

REPUBLIC OF CAMEROON

Peace - Work - Fatherland



REGION.....

DEPARTEMENT

COMMUNE

CERTIFICAT D'ELECTION DE DOMICILE

N°

Je soussigné,

Maire de la Commune de :

Certifie que l'entreprise :

BP : Tel : Fax :

Représentée par :

Agissant en qualité de :

A fait élection de domicile dans le ressort de ma commune.

Quartier / village : lieu dit :

Depuis le :

Dans le cadre du marché N°:

Pour l'exécution des travaux de :

REGION.....

DEPARTEMENT

COMMUNE



CERTIFICAT D'ELECTION DE DOMICILE

N°

Je soussigné



PIECE 10 : DOSSIER DES PLANS (PLANS TYPES
NON CONTRACTUELS)



EAU SUR REMBLAI

ELEMER

Coffrage ordi	m ²	0,36
Béton C400	m ³	0,073
Acier HA	Kg	2,16

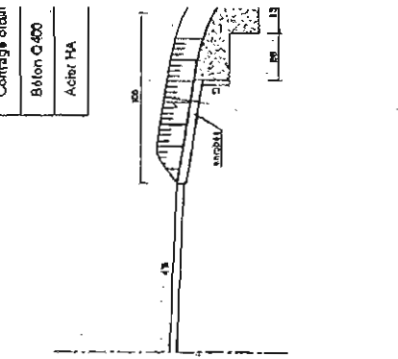

DESCENTE D'EAU SUR REMBLAI

ELEMENT POUR 30 l/s

Coffrage ordinaire	m ²	0,36
Béton C400	m ³	0,073
Acier HA	Kg	2,16

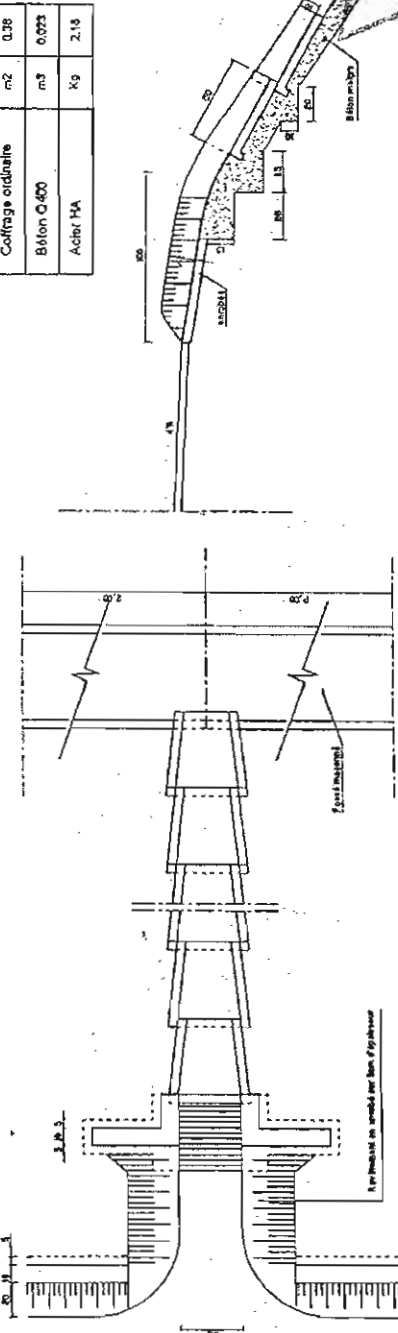

ARRIVEE DE L'EAU AU CAS DU REMBLAI

ELEMENT

Coffrage ordi	m ²	0,36
Béton C400	m ³	0,073
Acier HA	Kg	2,16

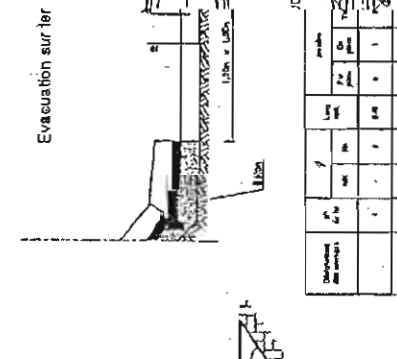

ARRIVEE DE L'EAU AU CAS DU REMBLAI

ELEMENT

Coffrage ordi	m ²	0,36
Béton C400	m ³	0,073
Acier HA	Kg	2,16

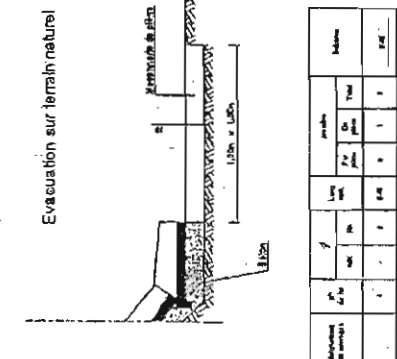

maçonnerie

Evacuation dans fossé maçonné

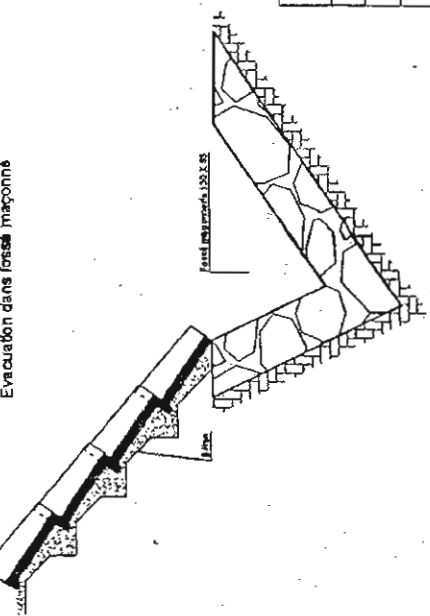

Evacuation sur terrain naturel

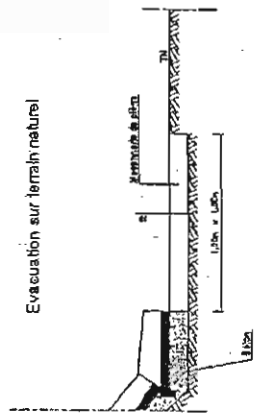

JOINTE

Description des travaux	Qté	Unité		Qté	Qté	Qté	Qté
		m	m ²				
	1	m	m ²	1	1	1	1
	1	m	m ²	1	1	1	1
	1	m	m ²	1	1	1	1
	1	m	m ²	1	1	1	1

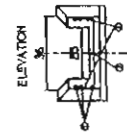

Description des travaux	Qté	Unité		Qté	Qté	Qté	Qté
		m	m ²				
	1	m	m ²	1	1	1	1
	1	m	m ²	1	1	1	1
	1	m	m ²	1	1	1	1
	1	m	m ²	1	1	1	1

BUSE EN BETON Ø80 SOUS REMBLAI

COUPE A-A

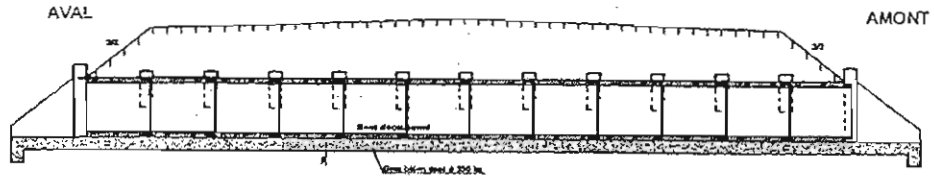

1/2 PLANS
Remblai terminé

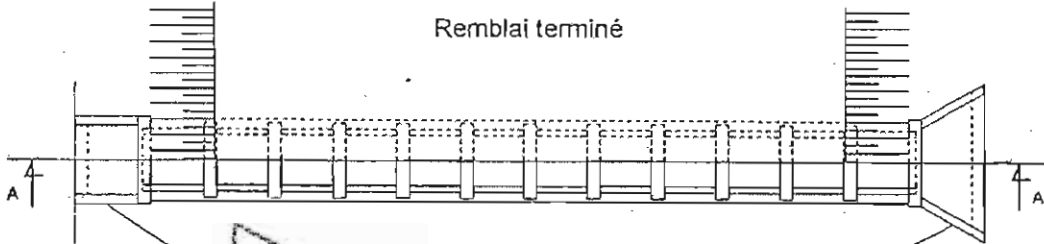

Maçonneries terminées

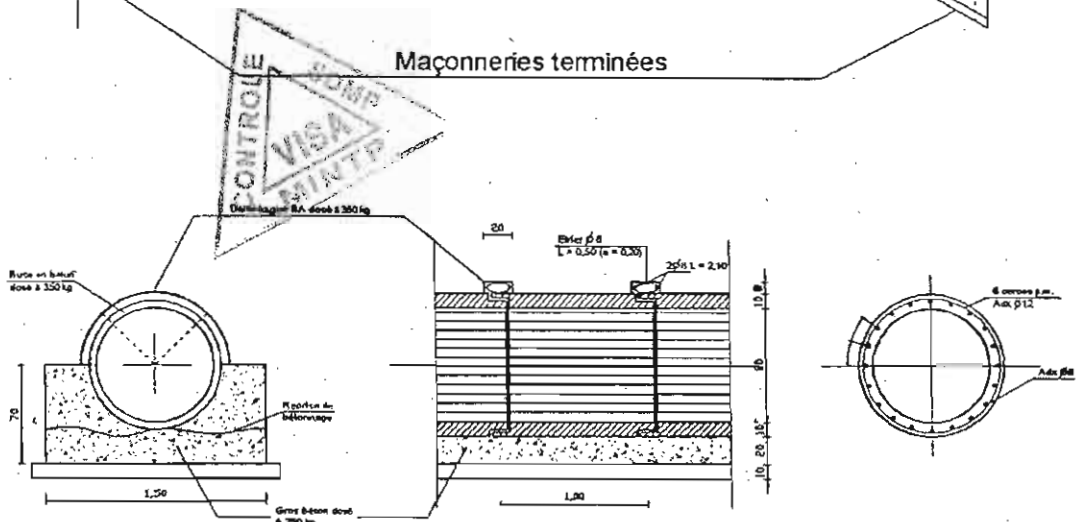

Nota : Collier non armé pour buse Ø80

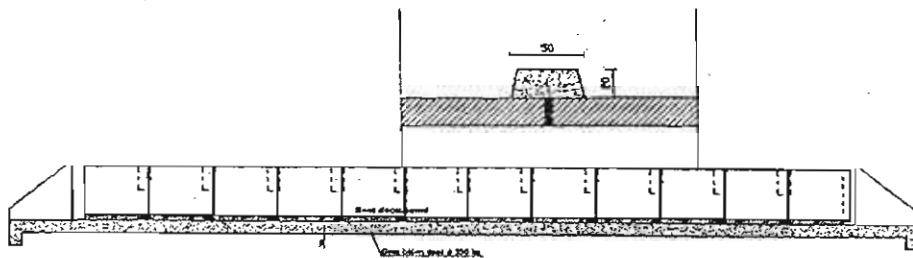

1/2 PLANS
Remblai terminé

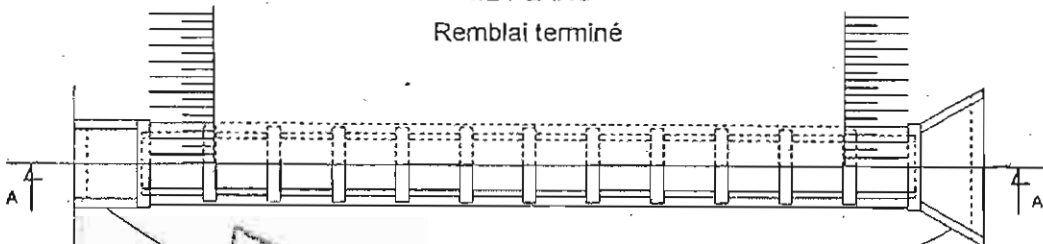

Maçonneries terminées

PLAN TYPE DES EXUTOIRES

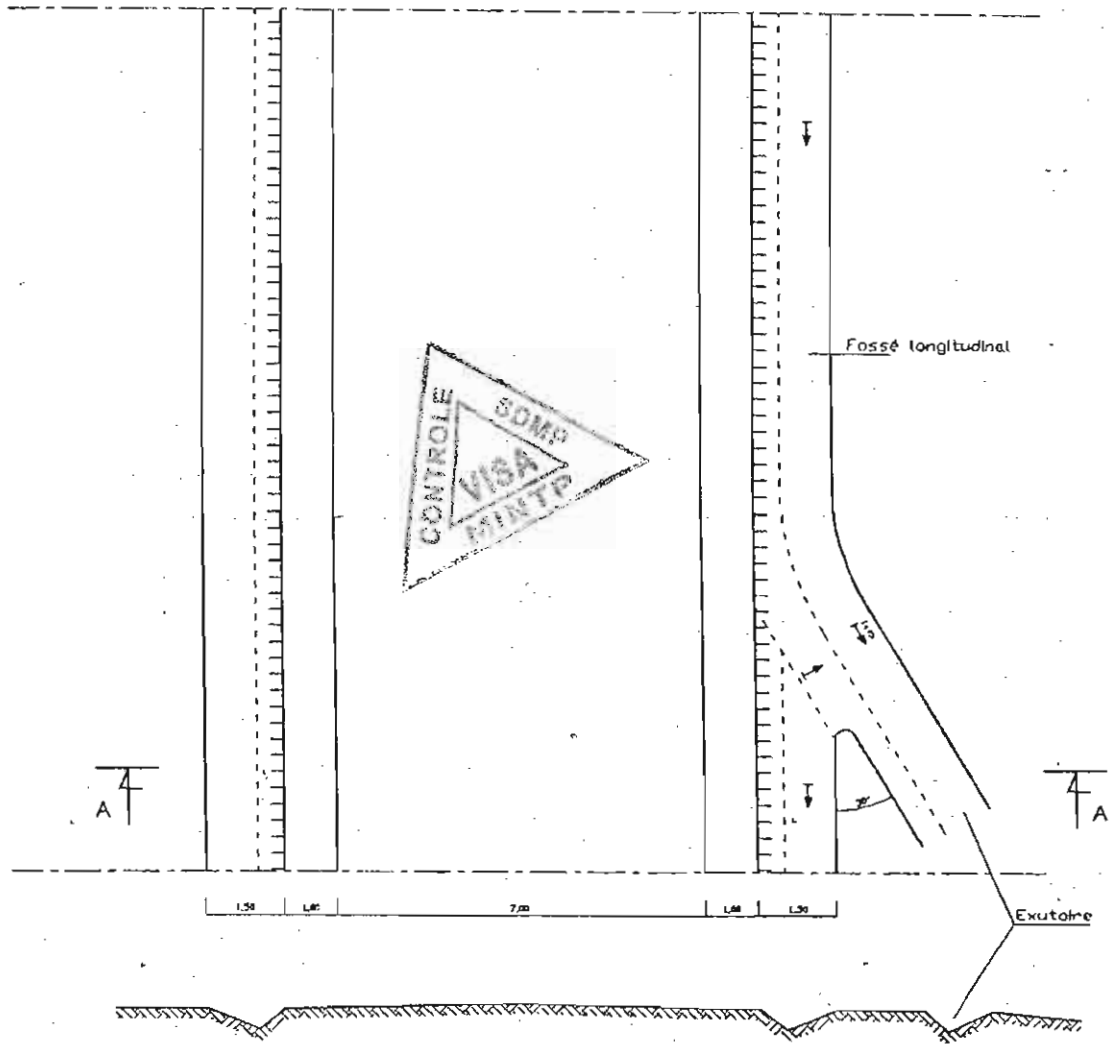

COUPE A-A

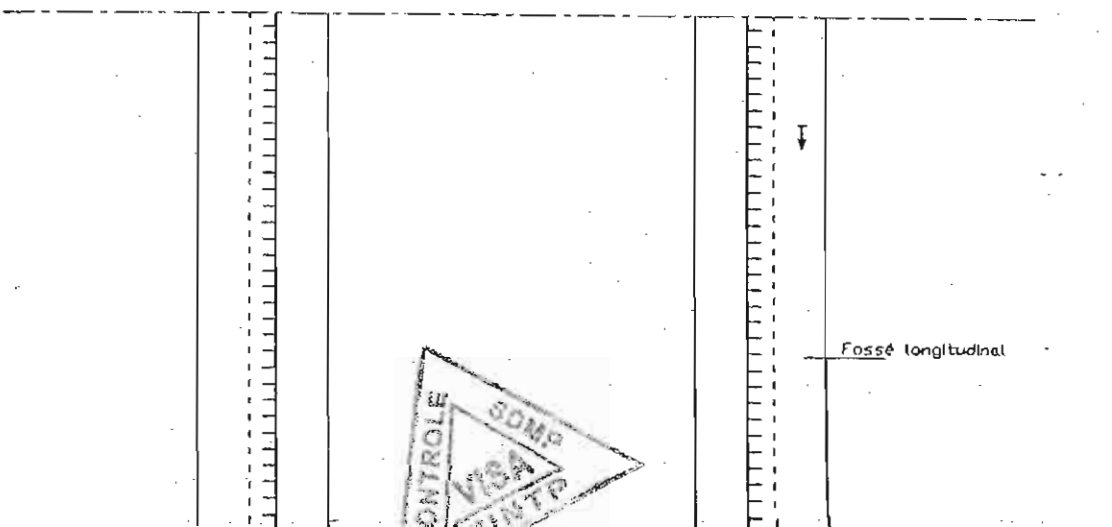

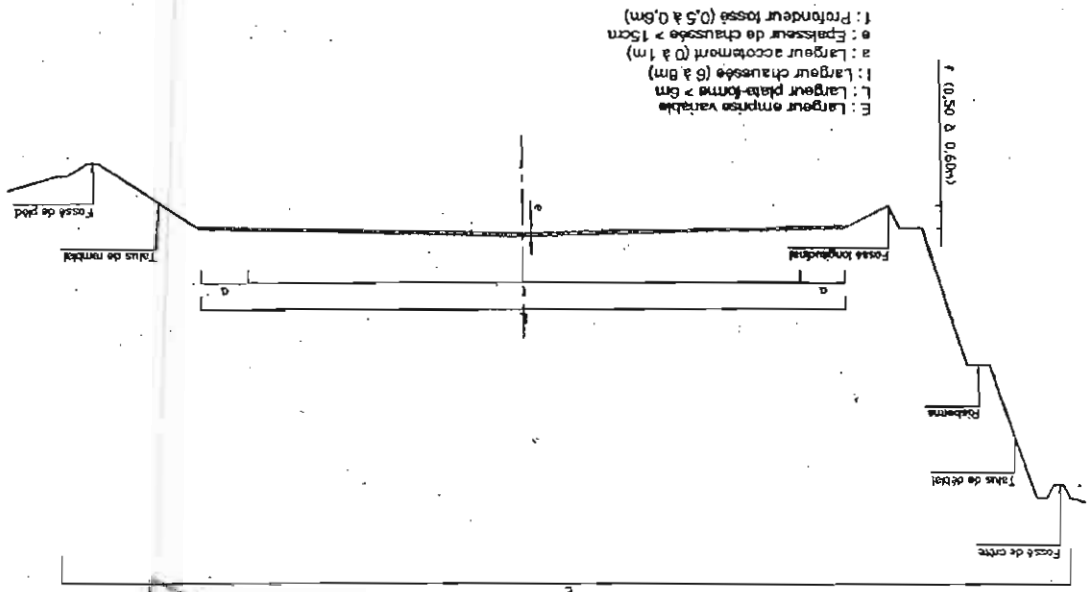

E: Largeur emprise variable
 L: Largeur plate-forme $\geq 6m$
 l: Largeur chaussée (6 à 8m)
 a: Largeur accotement (0 à 1m)
 e: Epaisseur de chaussée $\geq 15cm$
 f: Profondeur fosse (0,5 à 0,6m)



TERMINOLOGIE

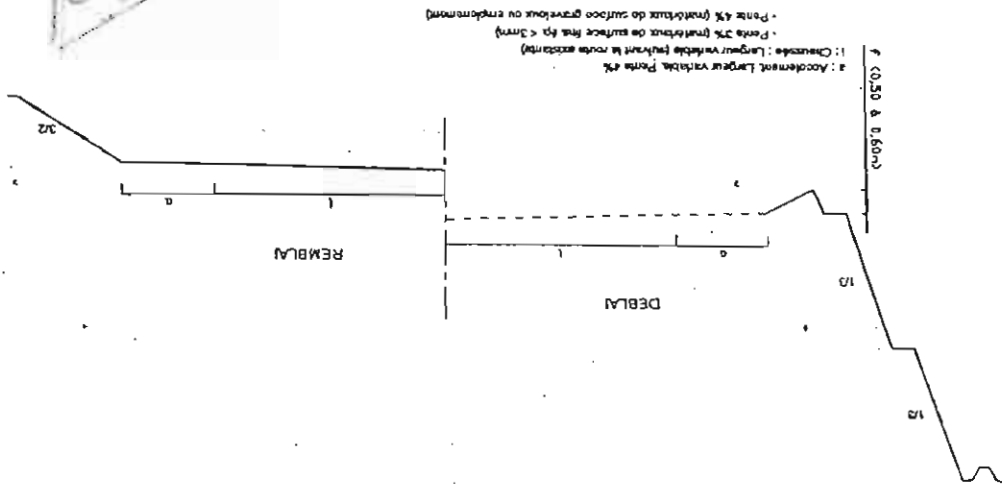

a: Accotement; Largeur variable; Pente 4%
 l: Chaussée; Largeur variable (sauf sur la route existante)
 e: Pente 3% (sauf sur la route existante)
 f: Pente 4% (sauf sur la route existante ou empiètement)

PROFIL EN TRAVERS TYPE

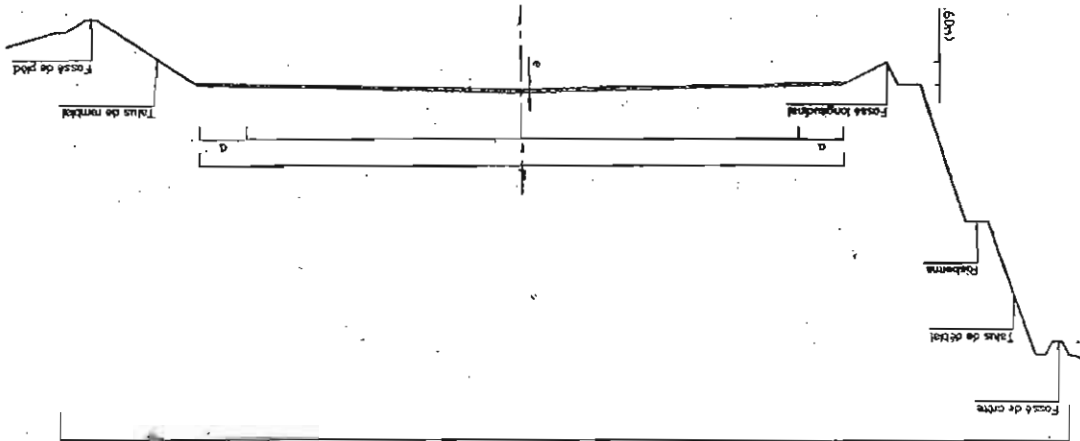

TERMINOLOGIE

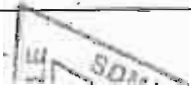

FOSSE MACONNE OUVERT TRIANGULAIRE

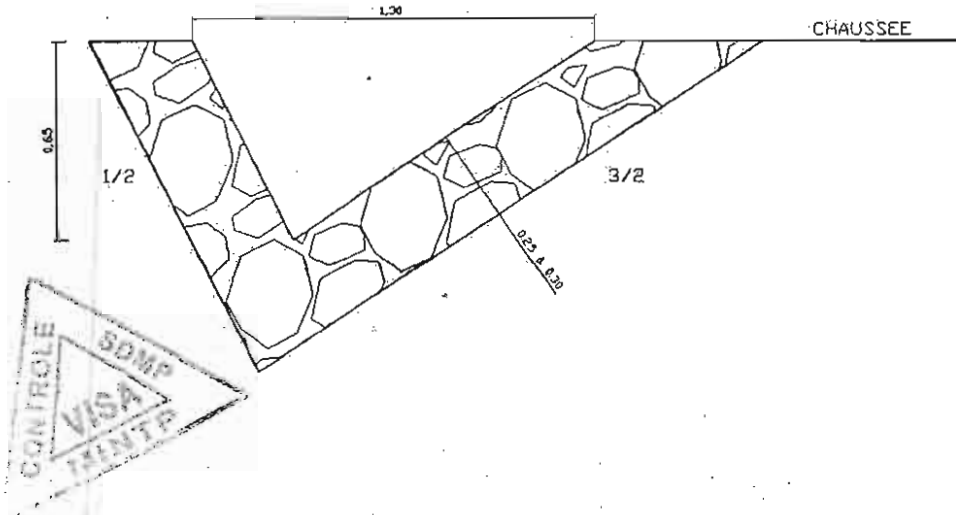

CANIVEAU EN BETON ARME ET COUVERT
(Section 0.40 X 0.40)

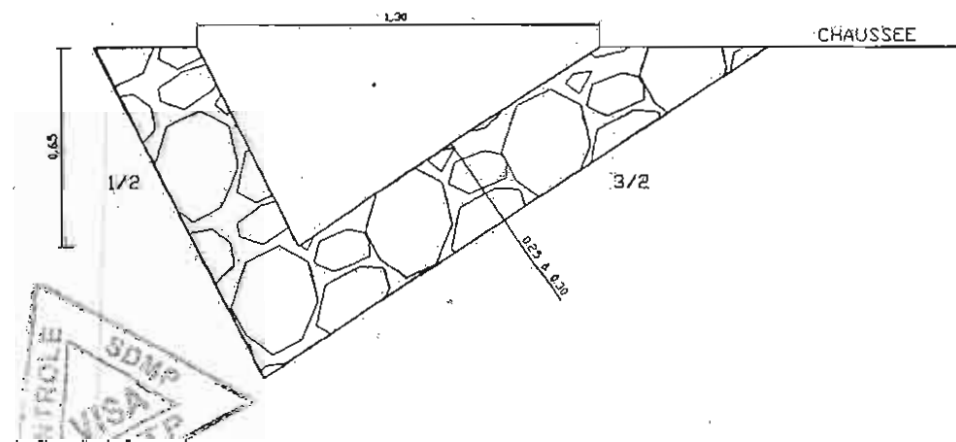
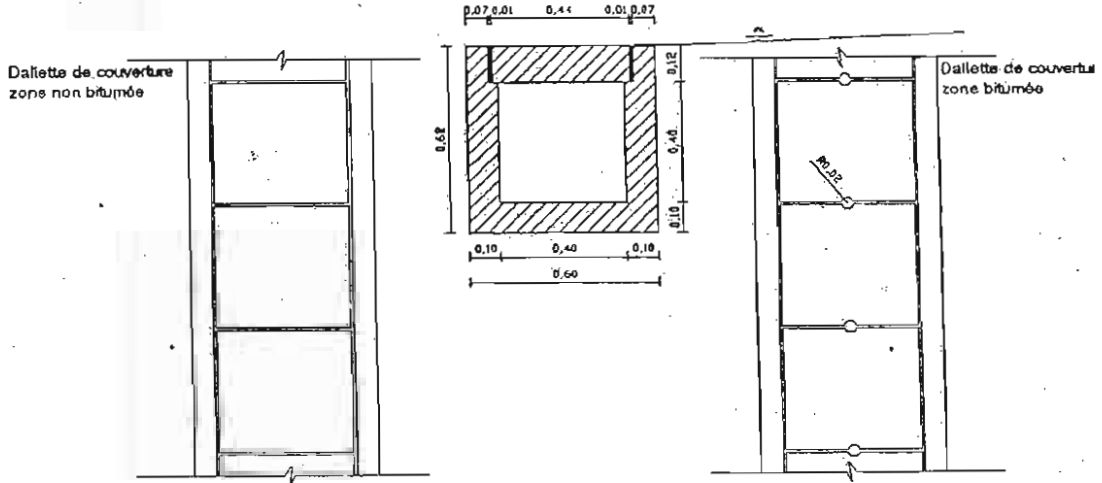

PROFIL EN TRAVERS TYPE

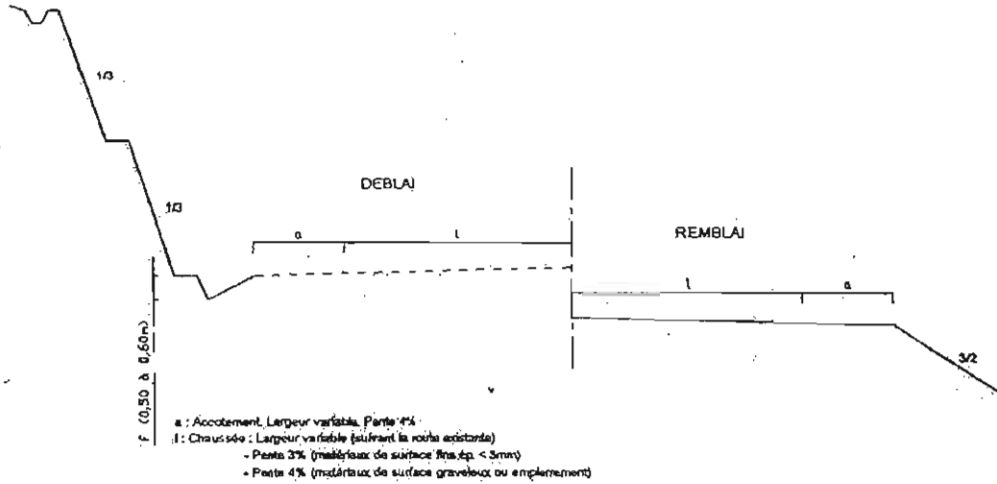

TERMINOLOGIE

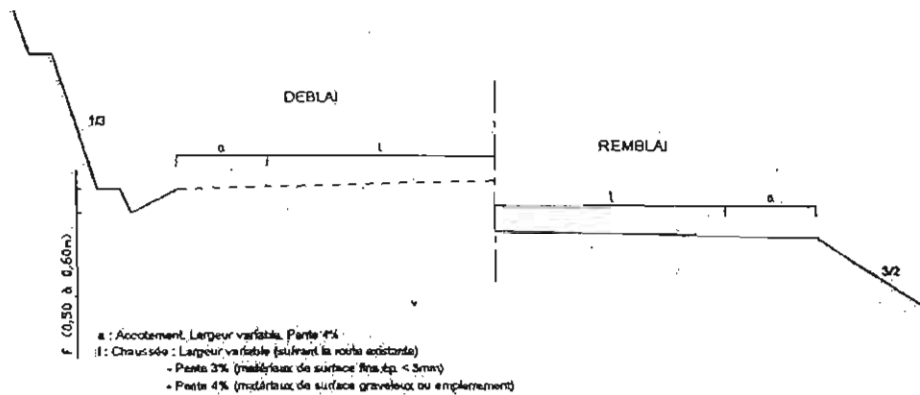
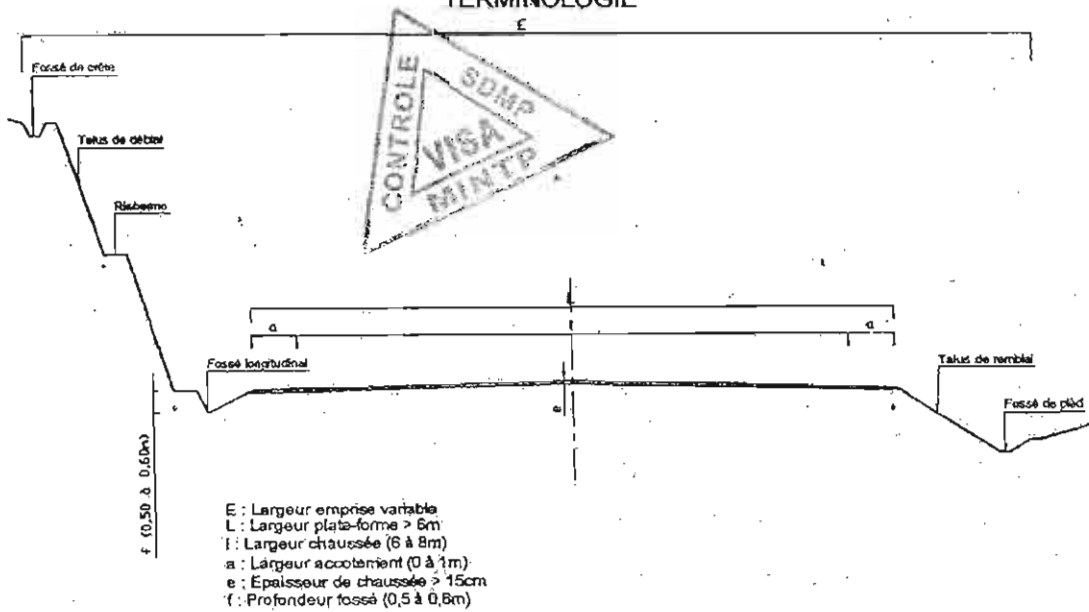

TETE DE BUSE

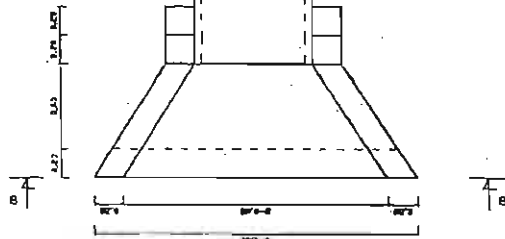

PLAN TYPE DE TETE DE BUSE

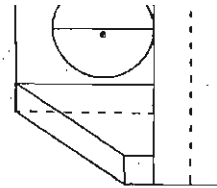
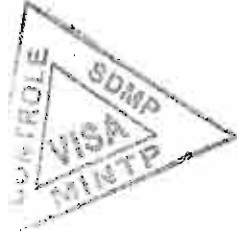
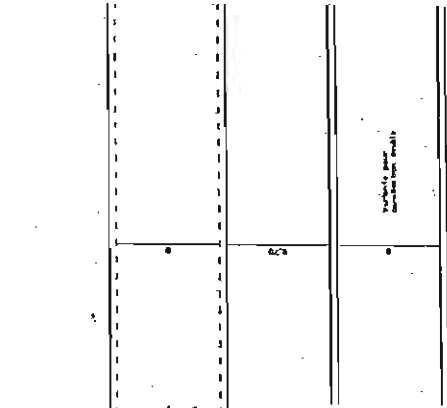

COUPE I

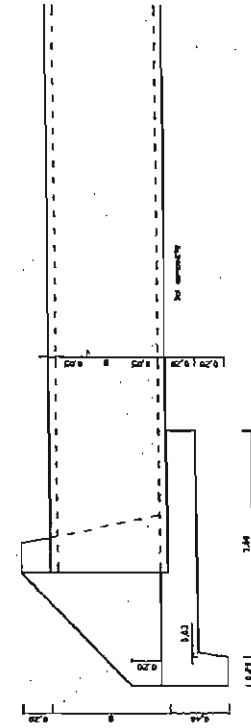

COUPE A-A

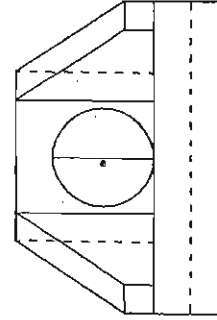

COUPE B-B

SECTION DE FOSSES BETONNES
(en agglomération)

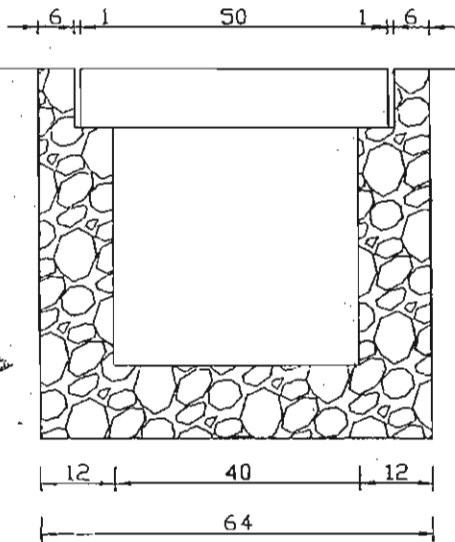

Dalette 51 x 40 x 10

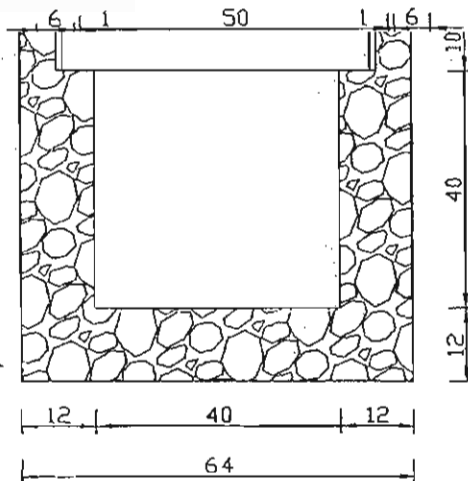
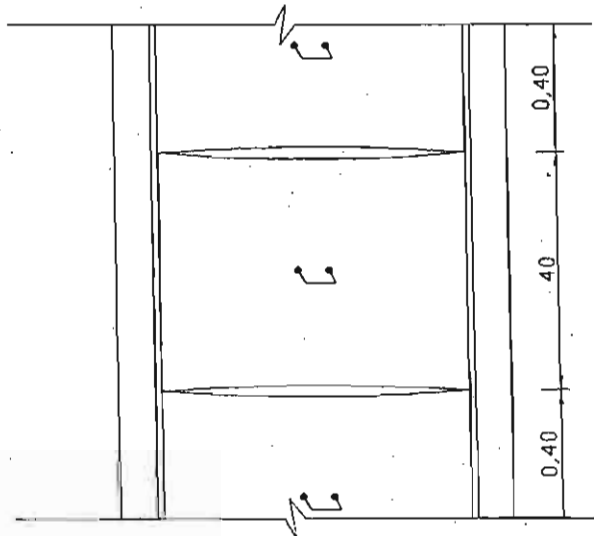

PLAN TYPE DALOT SIMPLE



LE DALOT SIMPLE

SECTION COURANTE

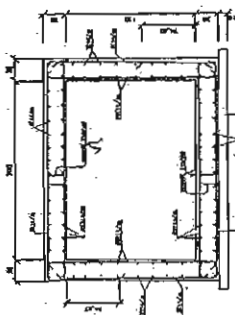

COURBE ATTENDUE

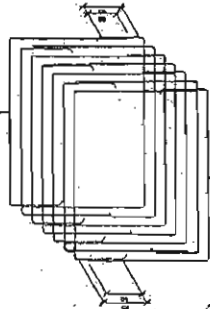

ELEVATION AVAL

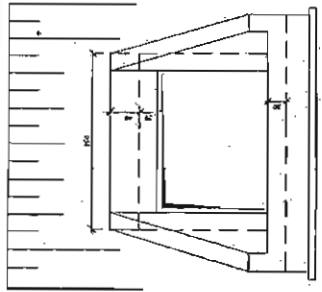

ELEVATION AMONT

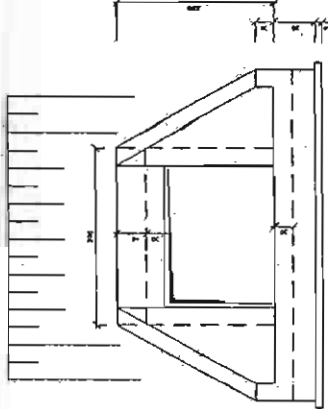

SECTION COURANTE

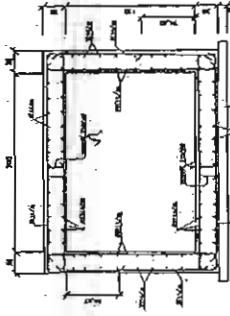

COURBE ATTENDUE

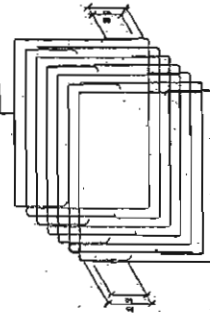

VUE EN PLAN (Amont & Aval)

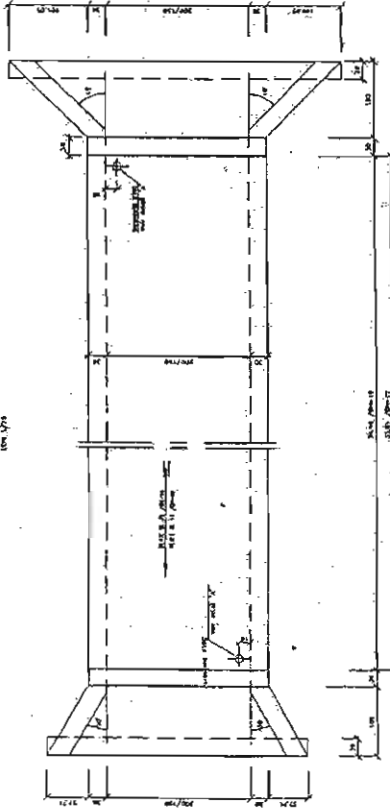

DETAIL (Amont & aval)

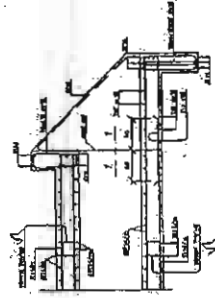

COUPE TYPE MUN DE TETE

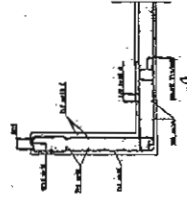

DETAIL "A"

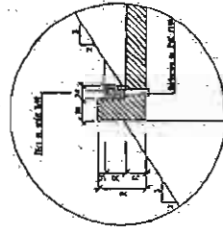

DALOT TYPE (SOUDES)
OU FUS DE CE
(Coffrage et Ferrailage)

COUPE 1.1

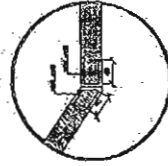

<< AMONT

COUPE 1.

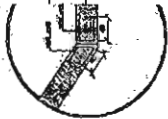

<< AVAL

<< AMONT

RADIER AVEC CHAUSSEE SOUPLE
(affouillable)

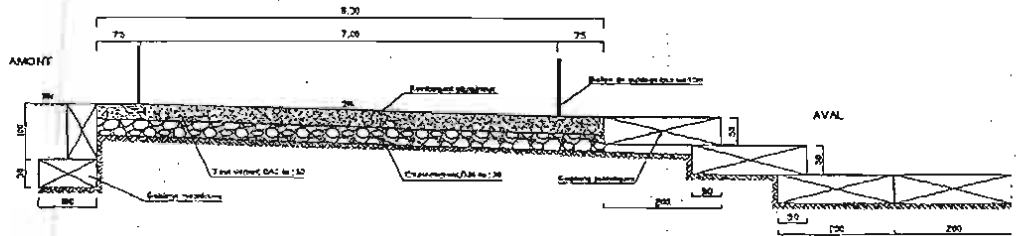

QUANTITES POUR 1 m

Enrobis bitumineux	m ³	0.42
7 est enrobis GAC	m ³	0.34
Béton 20cm ép.	m ³	0.34
Chaussée en 20cm	m ³	0.34
Matériau de remplissage	m ³	0.34

(NOTA : d est à aménager en fonction des débits d'épave)

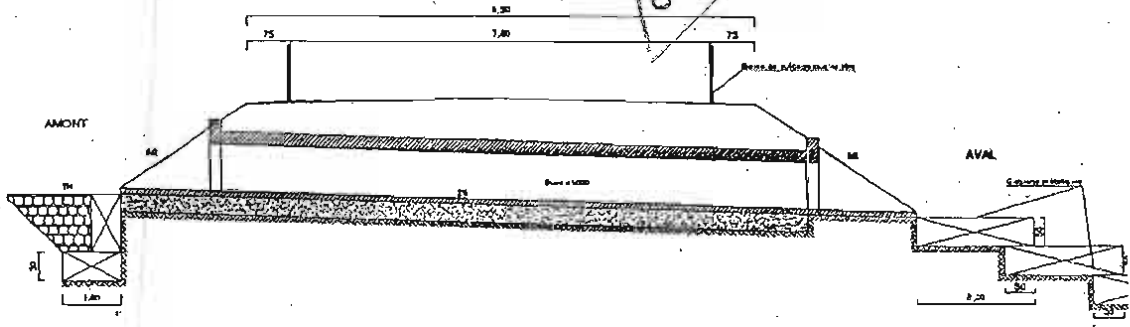
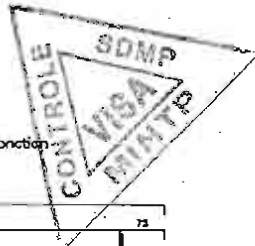

SECTION A-A

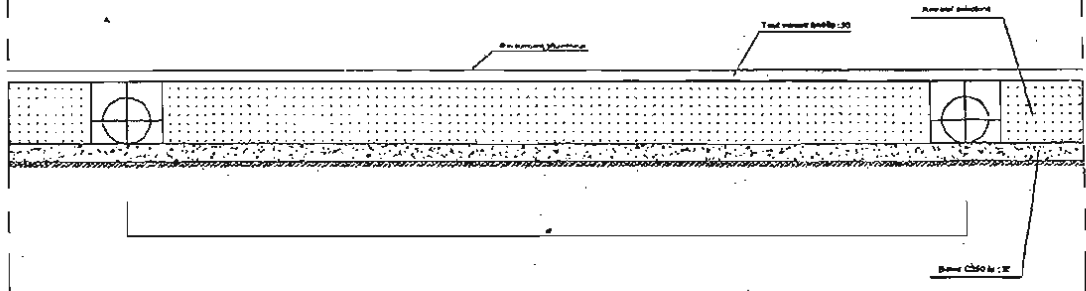

(affouillable)

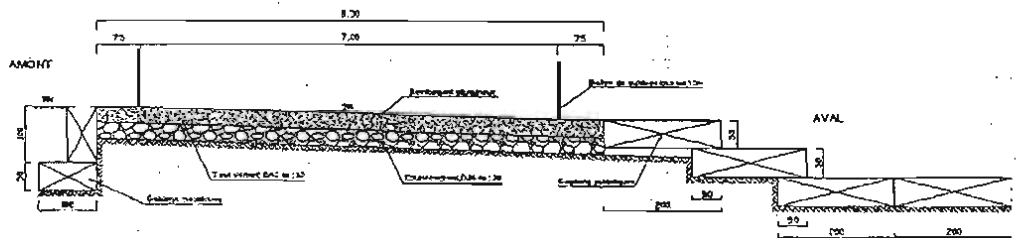

QUANTITES POUR 1 m

Enrobis bitumineux	m ³	0.42
7 est enrobis GAC	m ³	0.34
Béton 20cm ép.	m ³	0.34
Chaussée en 20cm	m ³	0.34
Matériau de remplissage	m ³	0.34



CAS DE CULEE EN MACONNERIE AVEC MUR EN RETOUR

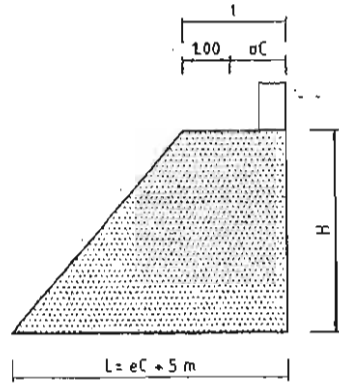
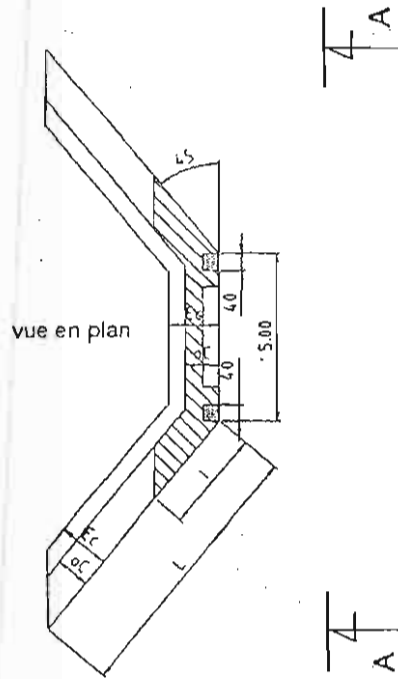

COUPE B-B

VOLUME (m ³)	H	eC	L	l
66,67	3	1	1,90	2
86,12	4	1	2,30	2
125,72	5	1,1	2,70	2,1
-	6	1,3	3,30	2,3
-	7	1,3	3,90	2,3

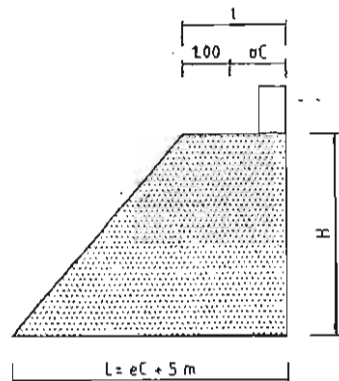
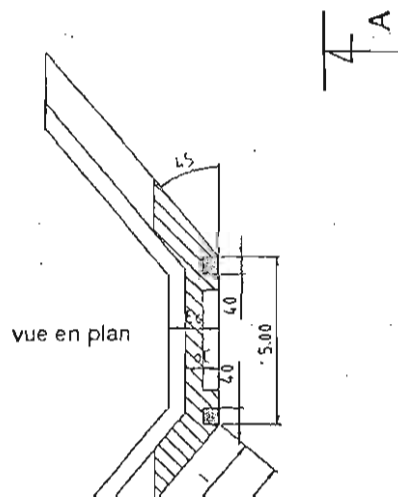
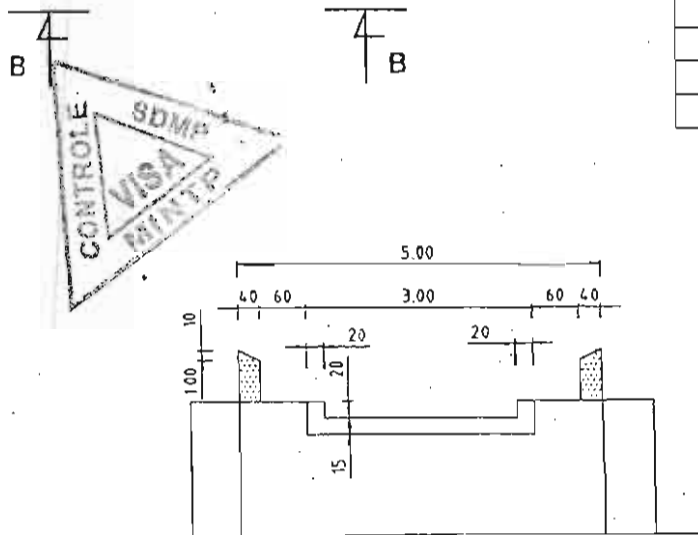

L = eC + 5 m

FERRAILLAGE DES CANIVEAUX

CANIVEAU SIMPLE

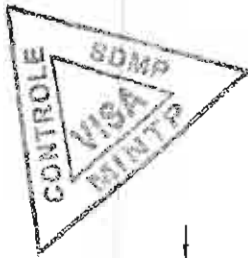
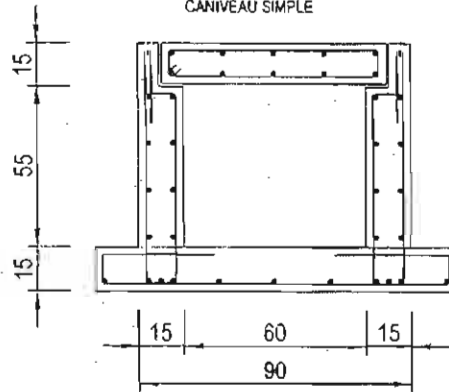

CANIVEAU DOUBLE

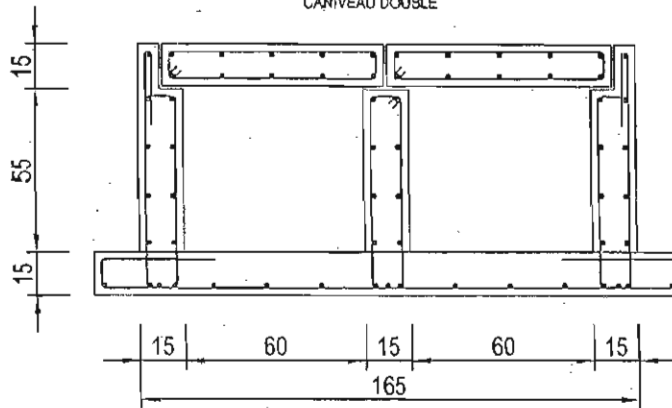

CANIVEAU TRIPLE

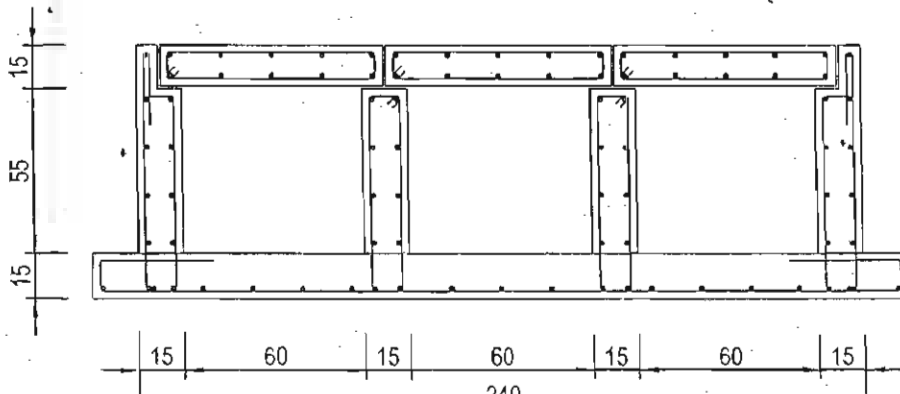

CANIVEAU DOUBLE

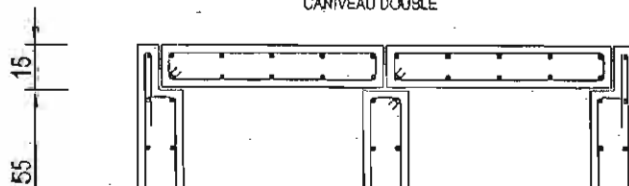

CANIVEAU COUVERT SIMPLE

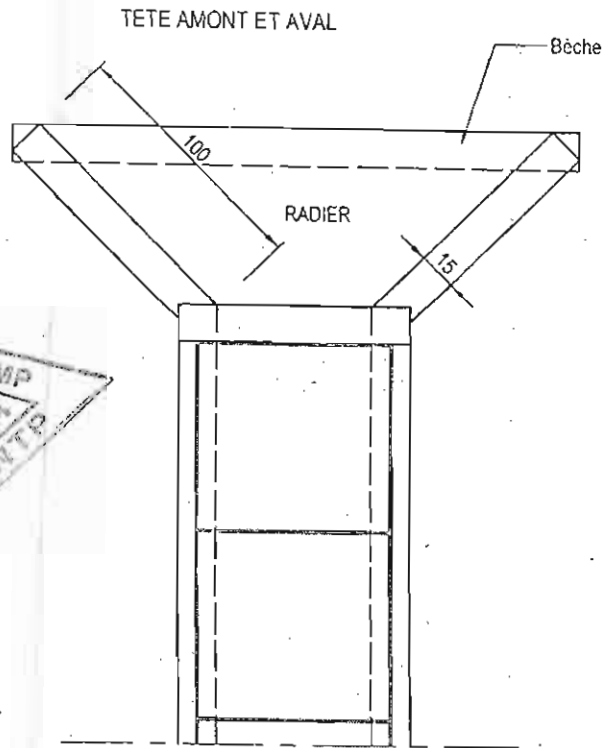

COUPE TRANSVERSALE

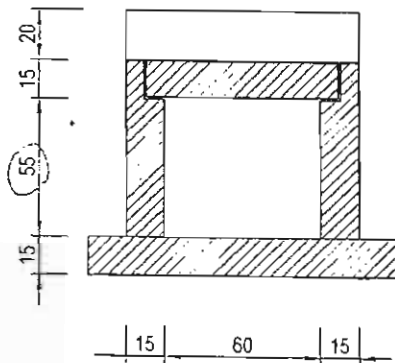

COUPE LONGITUDINALE

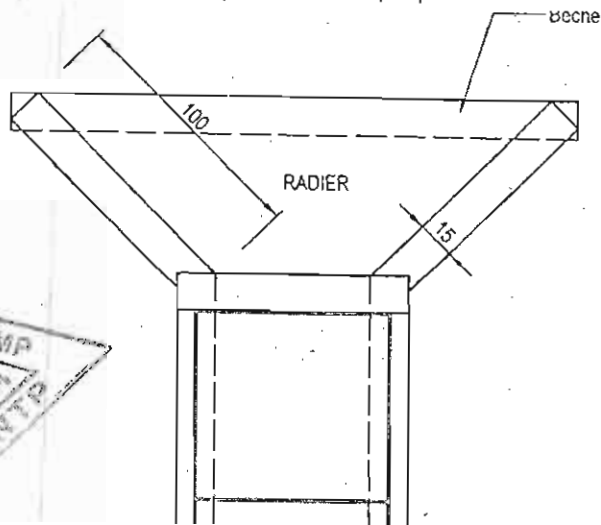
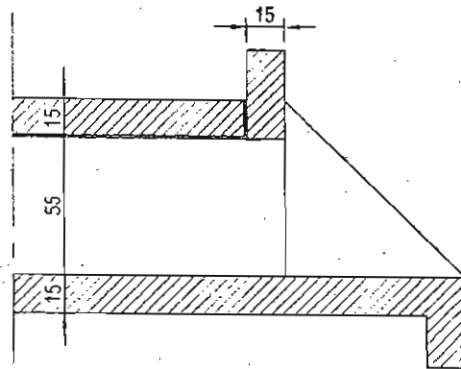

CANIVEAU COUVERT DOUBLE

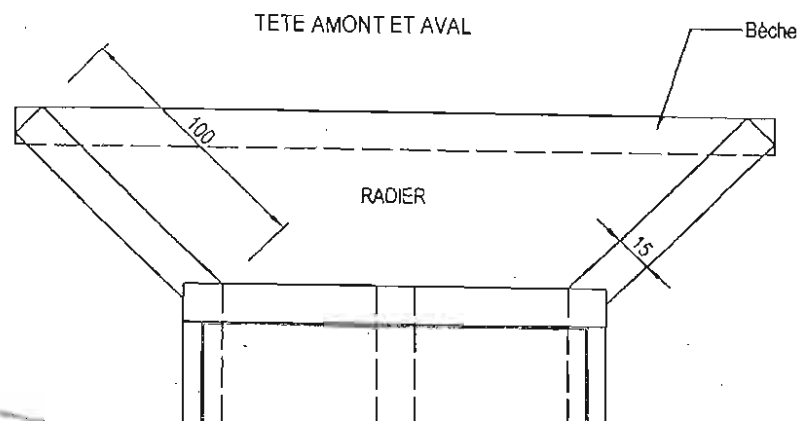
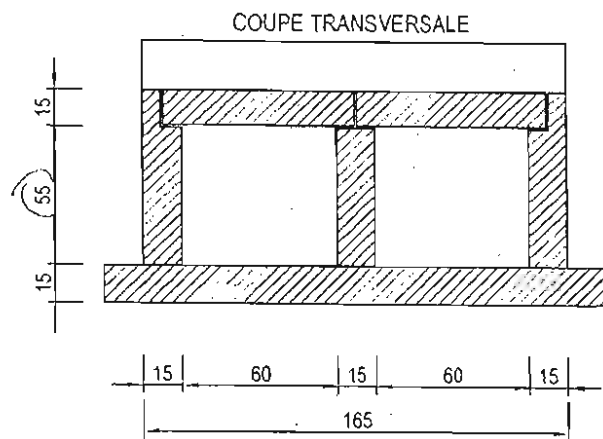
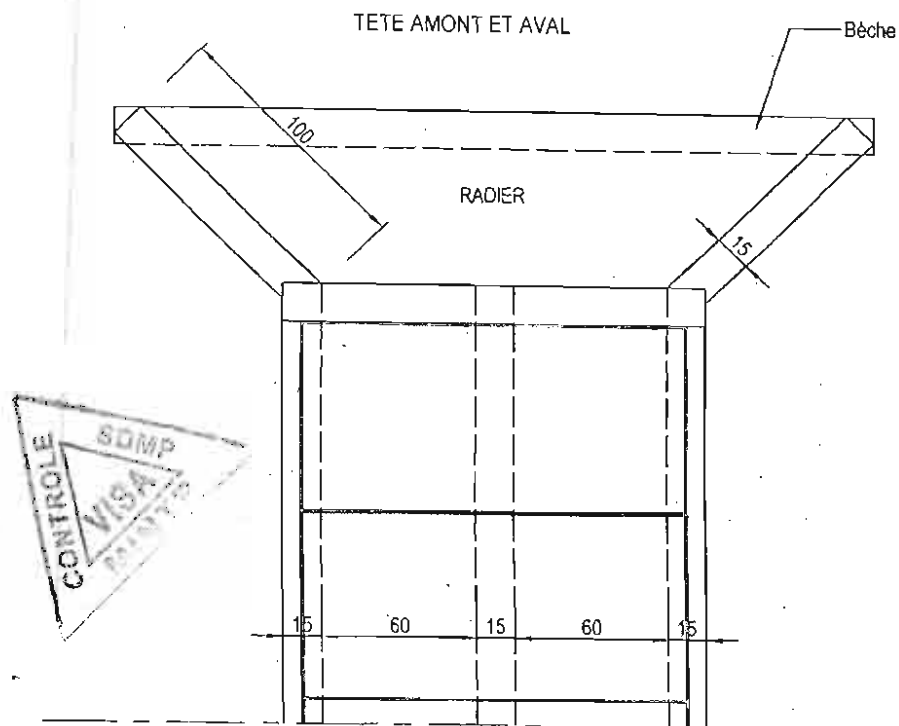

PLAN TYPE GARDE-CORPS

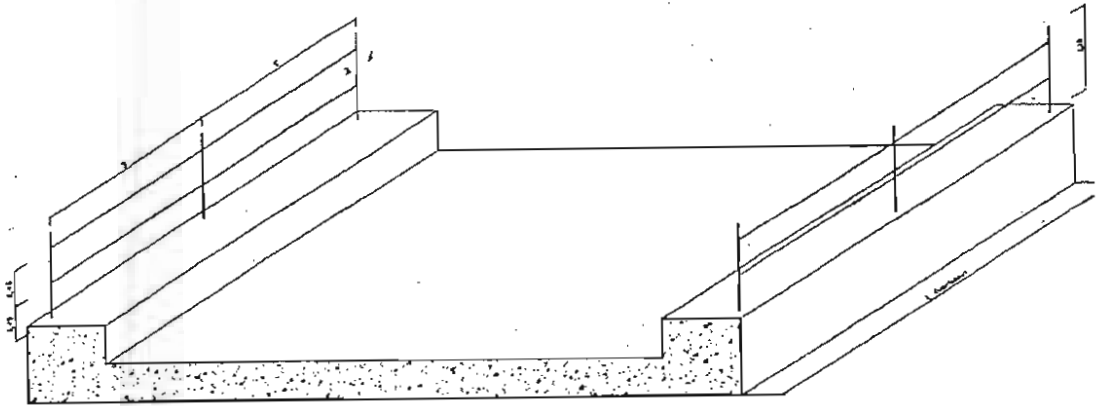

1,5 < S < 2,5

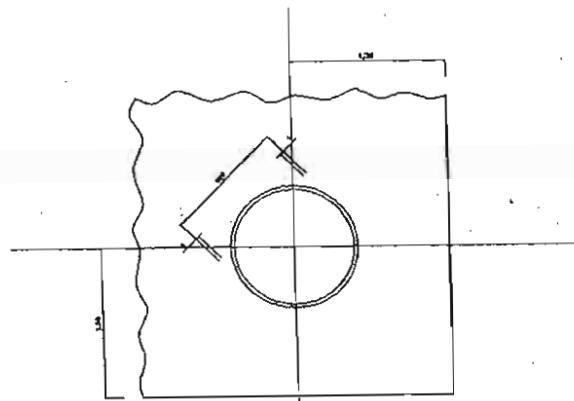

COUPE A-A

PLAN TYPE GARDE-CORPS

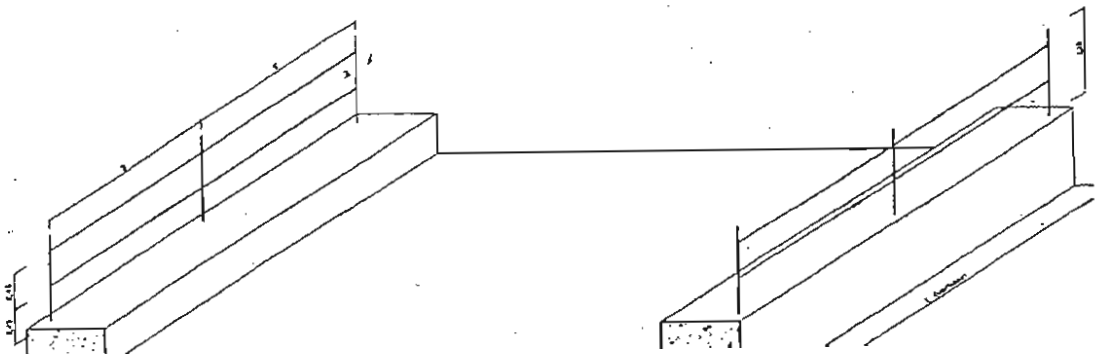

TRAVÉE METALLIQUE / APPUI SUR PILE

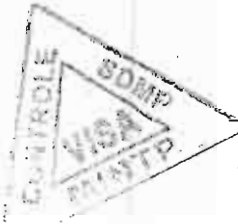
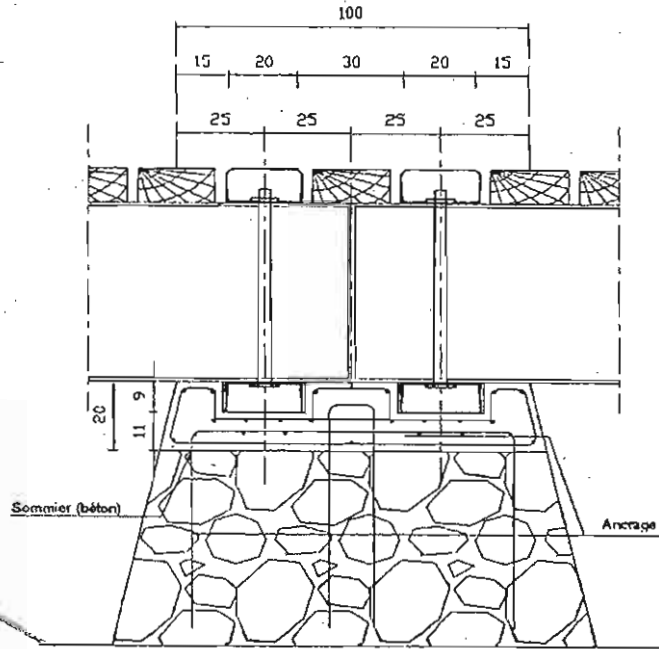

TRAVÉE METALLIQUE / CULEES MACONNERIE

Tous les tabliers seront solidement ancrés aux appuis (culées et chevêtre) pour résister aux chocs et au déjaugeage en cas de submersion par des fortes crues.

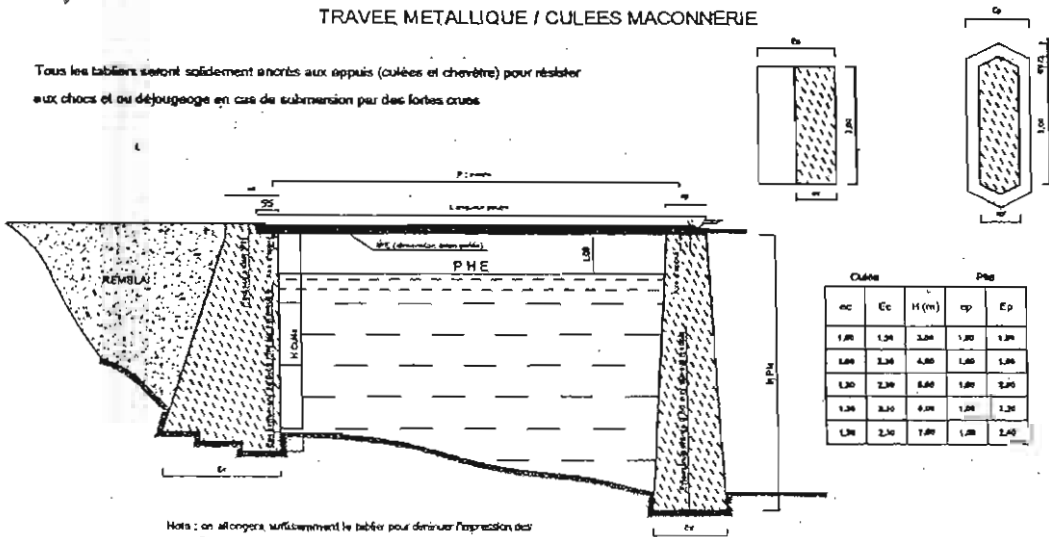

Nota : on allongera, suffisamment le tablier pour dériver l'impression des Des mises en site ou en retour seront prévues si nécessaire

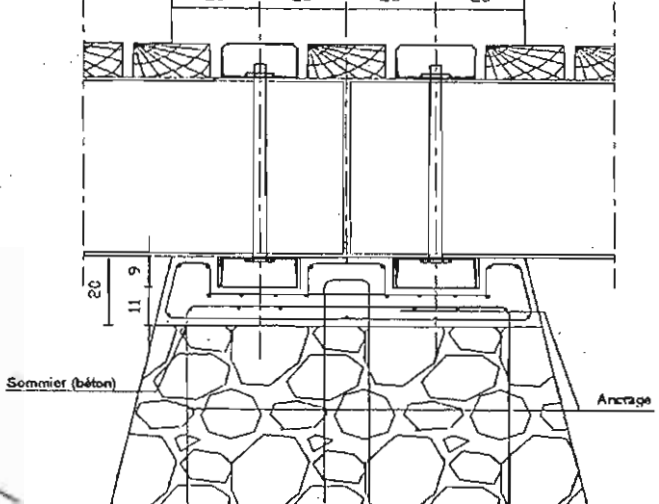

CULEE EN GABION

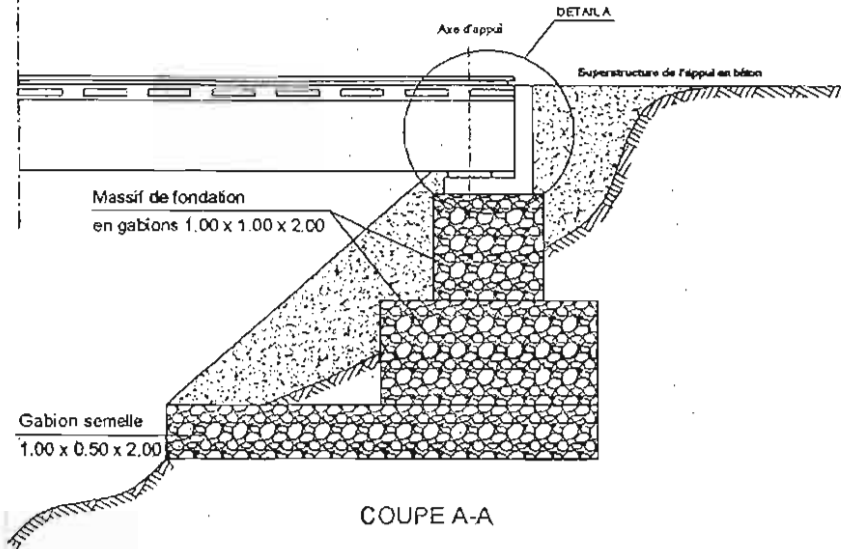

SUPERSTRUCTURE DE L'APPUI

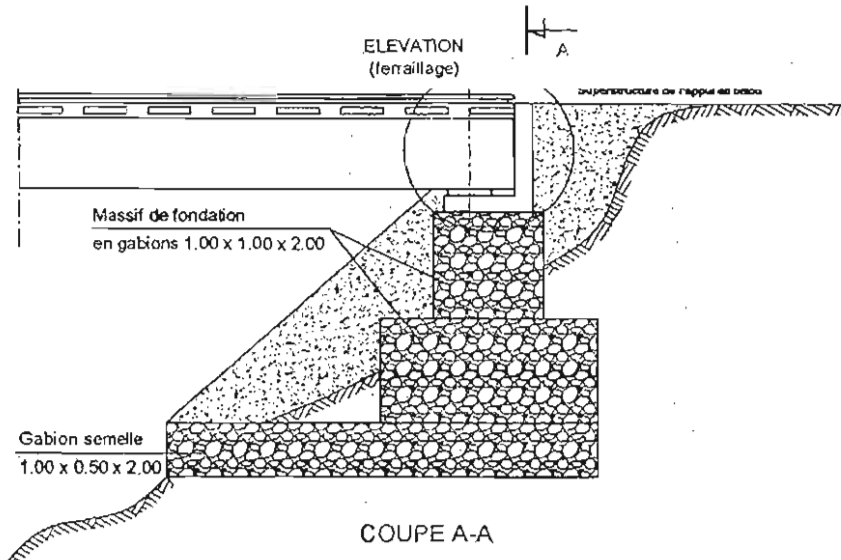
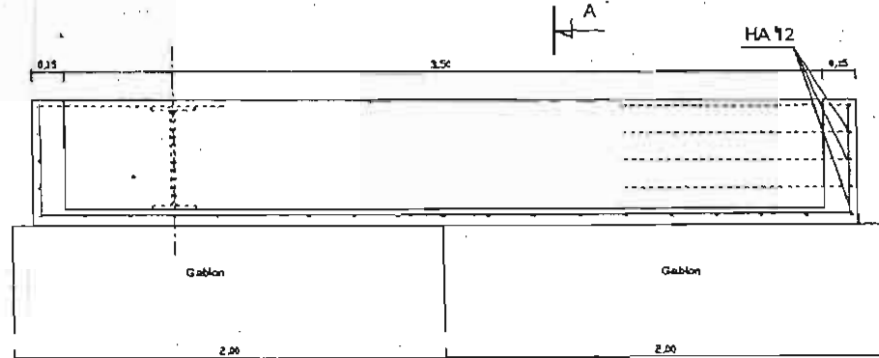



CANIVEAU COUVERT TRIPLE

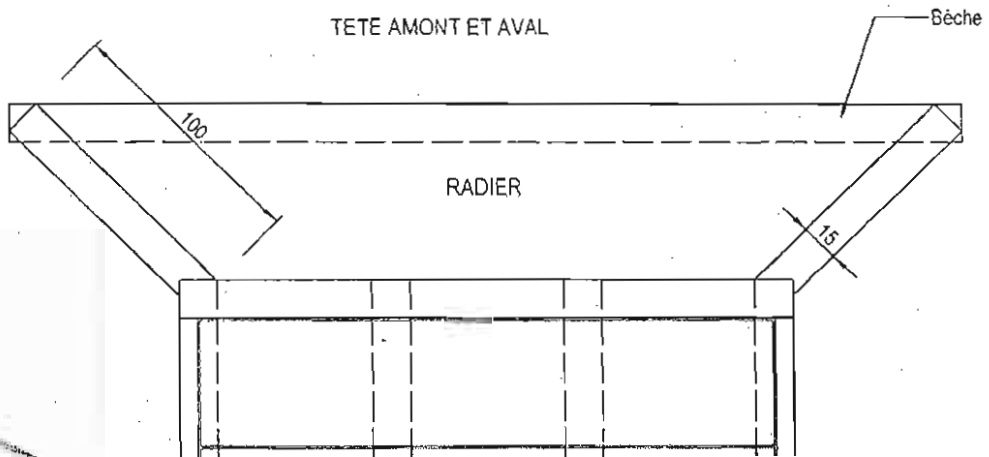
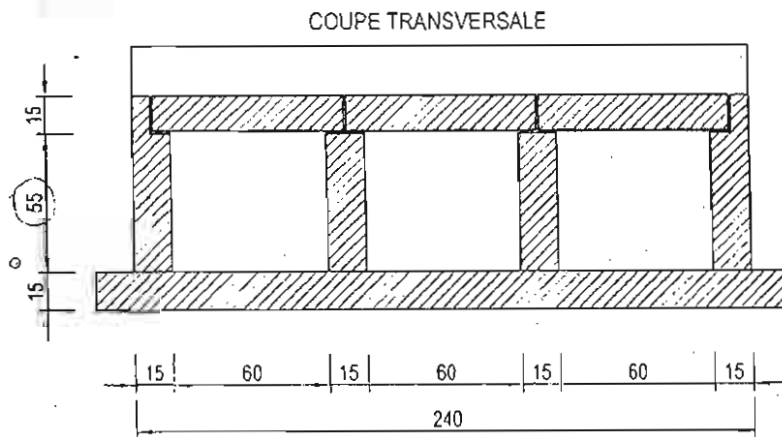
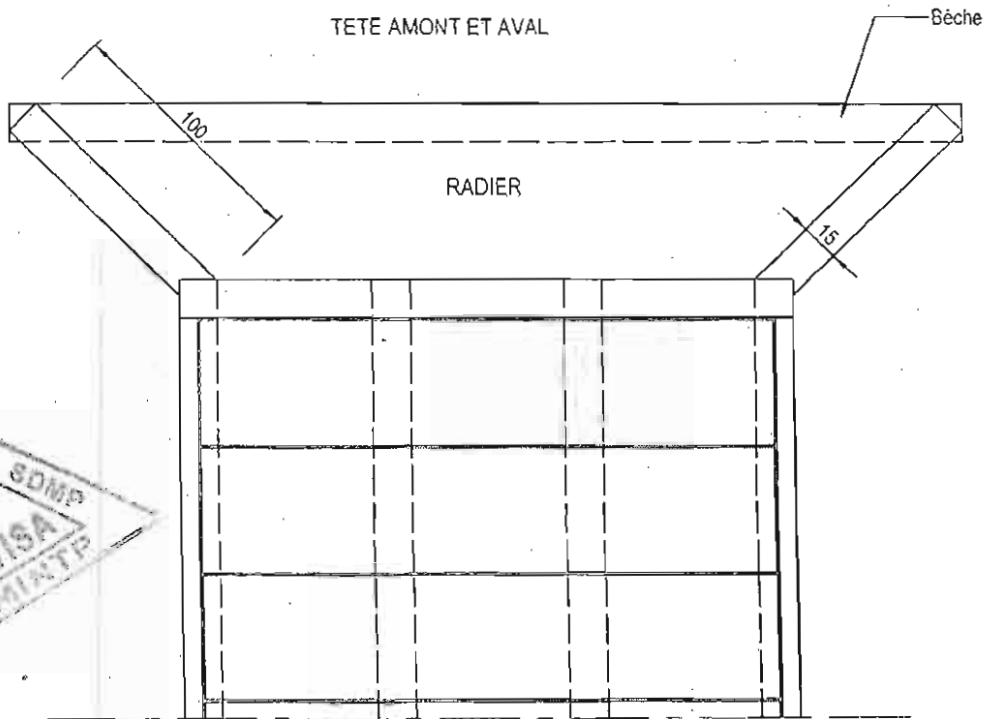



PIECE 11 : GRILLE DE NOTATION DES OFFRES



A 1-2 Expérience professionnelle**NB: l'expérience n'est évaluée que si le cv est produit et signé par le candidat**

Critères	OUI	NON
Expérience dans le domaine des routes \geq 5ans		
Expérience au poste de chef chantier dans le domaine des travaux d'entretien de réhabilitation ou de construction des routes bitumés \geq 2Projets		

A 2 - Chef de chantier N°2 (3 critères)**A 1-1****Qualification**

Critère	OUI	NON
Technicien Supérieur de Génie Civil et plus (Copie certifiée du diplôme, cv signé et daté, attestation de présentation de l'original du diplôme, attestation de disponibilité)		

A 1-2 Expérience professionnelle**NB: l'expérience n'est évaluée que si le cv est produit et signé par le candidat**

Critères	OUI	NON
Expérience dans le domaine des routes \geq 5ans		
Expérience au poste de chef chantier dans le domaine des travaux d'entretien de réhabilitation ou de construction des routes bitumés \geq 2Projets		

A 1 - Responsable du Laboratoire Géotechnique (3 critères)**A 1-1****Qualification**

Critère	OUI	NON
Technicien de Génie Civil et plus (Copie certifiée du diplôme, cv signé et daté, attestation de présentation de l'original du diplôme, attestation de disponibilité)		

A 1-2 Expérience professionnelle**NB: l'expérience n'est évaluée que si le cv est produit et signé par le candidat**

Critères	OUI	NON
Expérience dans le domaine géotechnique \geq 5ans		
Expérience au poste de chef chantier dans le domaine des travaux d'entretien de réhabilitation ou de construction des routes bitumés \geq 2Projets		

A 2 - Responsable Topographique (3 critères)**A 1-1****Qualification**

Critère	OUI	NON
travaux d'entretien de réhabilitation ou de construction des routes bitumés \geq 2Projets		

Technicien de Génie Civil et plus (Copie certifiée du diplôme, cv signé et daté, attestation de présentation de l'original du diplôme, attestation de disponibilité)

A 1-2 Expérience professionnelle

NB: l'expérience n'est évaluée que si le cv est produit et signé par le candidat

Critères	OUI	NON
Expérience dans le domaine de la topographie \geq 4ans		
Expérience au poste de chef chantier dans le domaine des travaux d'entretien de réhabilitation ou de construction des routes bitumés \geq 2Projets		

A 3- Responsable Administratif et Financier (2 critère)

A3-1 Qualification et expérience professionnelle dans la gestion des projets routiers

Critères	OUI	NON
Baccalauréat ou équivalent (Copie certifiée du diplôme, cv signé et daté, attestation de présentation de l'original du diplôme, attestation de disponibilité) avec au moins 3 années d'expérience générale		
Expérience au poste de responsable administratif et financier dans une structure des Travaux Publics \geq 3projets		

B - MATÉRIELS (20 critères)

B1 – MATÉRIELS PRIORITAIRES (6 critères)

NB : Le candidat doit justifier la possession **en propre** du matériel prioritaire pour mériter le « OUI ».

MATÉRIEL		
TYPE DE MATÉRIEL	OUI	NON
Un (01) Compacteur vibrant		
Un (01) bulldozer		
Un (01) Camions benne		
Une (01) niveleuses		
Un (01) camion gravillonneur		
Un (01) camion à benne à l'usage de 10 000 litres		
travaux d'entretien de réhabilitation ou de construction des routes bitumés \geq 2Projets		

A 3- Responsable Administratif et Financier (2 critère)

A3-1 Qualification et expérience professionnelle dans la gestion des projets routiers

Critères	OUI	NON
Baccalauréat ou équivalent (Copie certifiée du diplôme, cv signé et daté, attestation de présentation de l'original du diplôme, attestation de disponibilité) avec au moins 3 années d'expérience générale		
Expérience au poste de responsable administratif et financier		

Un (01) Compacteur à pneus ;		
Un (01) concasseur ;		
Un (01) camion-citerne à eau ;		
Une (01) pelle excavatrice ;		
Une (01) pelle chargeuse ;		
Un (01) Compresseur avec marteau piqueur ;		
Une (01) Bétonnière ;		
Une (01) cuve de stockage de bitume ;		
Une (01) balayeuse ;		
Matériel de laboratoire géotechnique de base (01 dame Proctor, 01 moule Proctor, 01 densitomètre à membrane avec accessoires, 01 balance ROBERVAL de 15 kg avec socle de poids complet, 01 tamis de 20 mm, 01 gamelle à brûler) ; NB : Il faut présenter tout le matériel géotechnique listé entre parenthèse pour mériter le « OUI »		
Matériel de laboratoire pour produits bitumineux (01 plaque de contrôle de répardage de bitume (0,20x0, 20) ou (0,25x0, 25), 01 bac pour contrôle de dosage de gravillon (0,50x0, 50)) ; NB : Il faut présenter tout le matériel géotechnique listé entre parenthèse pour mériter le « OUI »		
Un (01) véhicule de liaison ;		
Matériel de topographie (station totale, mire, jalons, topomètre)		

C- REFERENCES DU COCONTRACTANT (1 critère)

Pour recevoir la cotation "OUI", le soumissionnaire doit joindre les extraits de contrats enregistrés avec les procès-verbaux de réception des travaux ou les attestations de bonne fin.

C1- Avoir réalisé au cours des dix dernières années un projet d'entretien ou de réhabilitation ou de construction de routes d'un montant TTC supérieur ou égal au seuil ci-dessous :



N° Lot	Montant minimum (F CFA)	OUI	NON
2-ES	150 000 000		

d) L'ATTESTATION DE VISITE DES LIEUX SUR 1 CRITÈRE

e) RAPPORT ILLUSTRÉ DES VISITES DES LIEUX SUR 1 CRITÈRE

01 moule Proctor, 01 densitomètre à membrane avec accessoires, 01 balance ROBERVAL de 15 kg avec socle de poids complet, 01 tamis de 20 mm, 01 gamelle à brûler) ; NB : Il faut présenter tout le matériel géotechnique listé entre parenthèse pour mériter le « OUI »		
Matériel de laboratoire pour produits bitumineux (01 plaque de contrôle de répardage de bitume (0,20x0, 20) ou (0,25x0, 25), 01 bac pour contrôle de dosage de gravillon (0,50x0, 50)) ; NB : Il faut présenter tout le matériel géotechnique listé entre parenthèse pour mériter le « OUI »		
Un (01) véhicule de liaison ;		
Matériel de topographie (station totale, mire, jalons, topomètre)		

PIECE 12 : LISTE DES ETABLISSEMENTS
FINANCIERS AGREES POUR FOURNIR
LES CAUTIONS



I- BANQUES

1. Afriland First Bank
2. BanqueAtlantique
3. Banque Camerounaise des petites et Moyennes Entreprises (BC-PME)
4. Banque Gabonaise pour le Financement International (BGFI BANK)
5. Banque International du Cameroun pour l'Épargne et le Crédit
6. CITI Bank
7. Commercial Bank of Cameroon
8. Ecobank
9. National Financial Credit Bank
10. Société Camerounaise de Banque au Cameroun
11. Société Générale de Banque au Cameroun
12. Standard Chartered Bank Cameroon
13. Union Bank of Cameroon
14. United Bank for Africa.

II- Compagnies d'assurances

15. Chanas assurances;
16. Activa Assurances;
17. ZenithInsurance ;
18. Assurance te réassurance africaine;
19. Pro Assur S.A.



5. Banque International du Cameroun pour l'Épargne et le Crédit
6. CITI Bank
7. Commercial Bank of Cameroon
8. Ecobank
9. National Financial Credit Bank
10. Société Camerounaise de Banque au Cameroun
11. Société Générale de Banque au Cameroun
12. Standard Chartered Bank Cameroon
13. Union Bank of Cameroon
14. United Bank for Africa.

**PIECE 13 : LISTE DES LABORATOIRES GEOTECHNIQUES
AGREES PAR LE MINTP**



**PIECE 13 : LISTE DES LABORATOIRES GEOTECHNIQUES
AGREES PAR LE MINTP**



REPUBLIQUE DU CAMEROUN
Paix-Travail-Patrie
 MINISTERE DES TRAVAUX PUBLICS
 SECRETARIAT GENERAL
 DIRECTION GENERALE DES ETUDES TECHNIQUES
 DIVISION DE LA PLANIFICATION, DE LA PROGRAMMATION ET DES NORMES
 CELLULE DE LA NORMALISATION TECHNIQUE



REPUBLIC OF CAMEROON
Peace-Work-Fatherland
 MINISTRY OF PUBLIC WORKS
 SECRETARIAT GENERAL
 GENERAL DIRECTORATE OF TECHNICAL STUDIES
 PLANNING, PROGRAMMING AND STANDARDS DIVISION
 TECHNICAL STANDARDIZATION UNIT

DECISION N° 222 D/MINTP/SG/DGET/DPPN/CNT/CEAS du 03 AOU 2015
 Constatant la liste des laboratoires privés agréés au contrôle de qualité des sols et des matériaux de construction et aux études géotechniques.

La liste des laboratoires privés au contrôle de qualité des sols et des matériaux de construction et aux études géotechniques, agréés selon le Décret N°2001/128/PM du 16 Avril 2001, fixant les conditions d'agrément, est constatée à date comme suit :

N°	Désignation	Catégorie	Groupes d'essai	Référence de l'agrément (arrêté) Date d'expiration de l'agrément
1	BAMBUIY ENGINEERING SERVICES AND TECHNIQUES (Best) Tel. : 33 36 23 21 / Fax: 33 36 38 48 BP: 120 Bamenda	B	Groupe I : Sols et Fondations Groupe II : Granulats Groupe III : Liants hydrauliques/Bétons/ Mortiers/Tuiles/Produits Céramiques Groupe V : Résines/Produits Bitumineux/ Bitumes. Groupe VI : Auscultation des chaussées/ Bâtiments et Ouvrages d'Art Groupe VII : Peintures et Produit Chimiques	Arrêté : N°013/A-B/MINTP/SG/DGET/ DPPN/CNT du 14 Avril 2015 Valide jusqu'au 14 Avril 2018
2	BHYGRAPH GEOTECHNIQUE S.A Tel. : 33 01 81 94 / 75 29 67 65 BP: 4941 Yaoundé Email : www.bhygraph.com / bhygraph@bhygraph.com	B	Groupe I : Sols et Fondations Groupe II : Granulats Groupe III : Liants hydrauliques/Bétons/ Mortiers/Tuiles/Produits Céramiques Groupe V : Résines/Produits Bitumineux/ Bitumes. Groupe VI : Auscultation des chaussées/ Bâtiments et Ouvrages d'Art Groupe VII : Peintures et Produits Chimiques	Arrêté : N°002/A-B/MINTP/SG/DGET/ DENP / CNT du 20 Janvier 2014 Valide jusqu'au 20 janvier 2017
3	Bureau de Recherche, d'Etudes et de Contrôle Géotechnique (BRECG) Tel. 22 22 08 21 / 99 97 05 74 BP: 7887 Yaoundé Email : brecc@brcmail.com / brecc_vdr@yahoo.fr	B	Groupe I : Sols et Fondations Groupe II : Granulats Groupe III : Liants hydrauliques/Bétons/ Mortiers/Tuiles/Produits Céramiques Groupe IV : Aciers/Bois Groupe V : Résines/Produits Bitumineux/ Bitumes. Groupe VI : Auscultation des chaussées/ Bâtiments et Ouvrages d'Art Groupe VII : Peintures et Produits Chimiques	Arrêté : N°019/A-B/MINTP/SG/DGET/ DPPN/CNT du 06 Juillet 2015 Valide jusqu'au 06 Juillet 2018
4	Bureau d'Investigations Géotechniques (BIG) Tel. : 22 09 79 65 / 75 92 81 66 / 97 39 42 10 BP: 4475 Yaoundé Email : bbs3@yahoofr	B	Groupe I : Sols et Fondations Groupe II : Granulats Groupe III : Liants hydrauliques/Bétons/ Mortiers/Tuiles/Produits Céramiques Groupe V : Résines/Produits Bitumineux/ Bitumes. Groupe VI : Auscultation des chaussées/ Bâtiments et Ouvrages d'Art Groupe VII : Peintures et Produits Chimiques	Arrêté : N°011/A-B/MINTP/SG/DGET/ DPPN/CNT du 19 Août 2014 Valide jusqu'au 19 Août 2017

Bureau d'Investigations Géotechniques (BIG)

Groupe I : Sols et Fondations
 Groupe II : Granulats
 Groupe III : Liants hydrauliques/Bétons/
 Mortiers/Tuiles/Produits Céramiques

Arrêté :
N°011/A-B/MINTP/SG/DGET/

5	<p align="center">INFRA-SOL</p> <p>Tél. : 22 23 85 54 / 99 68 87 40 BP : 3 256 Yaoundé Email : infra-sol_2000@yahoo.fr</p>	B	<p>Groupe I : Sols et Fondations Groupe II : Granulats Groupe III : Liants hydrauliques/Bétons/ Mortiers Tuiles/Produits Céramiques Groupe IV : Aciers/Bois Groupe V : Résines/Produits Bitumineux/ Bitumes. Groupe VI : Auscultation des chaussées/ Bâtiments et Ouvrages d'Art</p>	<p align="center">Arrêté : N°015/A-B/MINTP/SG/DENP/ CNT du 26 Juin 2013.</p> <p align="center">Valide jusqu'au 26 Juin 2016</p>
6	<p align="center">GEOFOR S.A</p> <p>Tél. : 33 43 96 18 / 699 94 82 28 BP : 1 883 Douala Email : info@geofor.org</p>	B	<p>Groupe I : Sols et Fondations Groupe II : Granulats Groupe III : Liants hydrauliques/Bétons/ Mortiers Tuiles/Produits Céramiques Groupe IV : Aciers/Bois Groupe VI : Auscultation des chaussées/ Bâtiments et Ouvrages d'Art Groupe VII : Peintures et Produits Chimiques</p>	<p align="center">Arrêté : N°014/A-B/MINTP/SG/DGET/ DPPN/CNT du 14 Avril 2015</p> <p align="center">Valide jusqu'au 14 Avril 2018</p>
7	<p align="center">GEOLAB</p> <p>Tél. : 22 10 20 96 / 72 17 10 75 BP 15 168 Yaoundé Email : geolab@yahoo.com</p>	B	<p>Groupe I : Sols et Fondations Groupe II : Granulats Groupe III : Liants hydrauliques/Bétons/ Mortiers Tuiles/Produits Céramiques Groupe IV : Aciers/Bois Groupe V : Résines/Produits Bitumineux/ Bitumes. Groupe VI : Auscultation des chaussées/ Bâtiments et Ouvrages d'Art</p>	<p align="center">Arrêté : N°018/A-B/MINTP/SG/DENP/ CNT du 19 Septembre 2013</p> <p align="center">Valide jusqu'au 19 Septembre 2016</p>
8	<p align="center">LE COMPETING</p> <p>Tél. : 22 21 59 88 / 699 50 11 77 BP : 4 475 Yaoundé Email : cae@lecompeting.com</p>	B	<p>Groupe I : Sols et Fondations Groupe II : Granulats Groupe III : Liants hydrauliques/Bétons/ Mortiers Tuiles/Produits Céramiques Groupe V : Résines/Produits Bitumineux/ Bitumes. Groupe VI : Auscultation des chaussées/ Bâtiments et Ouvrages d'Art Groupe VII : Peintures et Produits Chimiques</p>	<p align="center">Arrêté : N°015/A-B/MINTP/SG/DGET/ DPPN/CNT du 14 Avril 2015.</p> <p align="center">Valide jusqu'au 14 Avril 2018</p>
9	<p>Soil and Water Investigations</p> <p>Tél / FAX : 222 21 97 16 / 222 21 32 46 Portable DG : 677 70 75 01 BP : 5 640 Yaoundé Email : soilwater@yahoo.fr / soilwater_so@yahoo.fr</p>	B	<p>Groupe I : Sols et Fondations Groupe II : Granulats Groupe III : Liants hydrauliques/Bétons/ Mortiers Tuiles/Produits Céramiques Groupe IV : Aciers/Bois Groupe V : Résines/Produits Bitumineux/ Bitumes. Groupe VI : Auscultation des chaussées/ Bâtiments et Ouvrages d'Art Groupe VII : Peintures et Produits Chimiques</p>	<p align="center">Arrêté : N°002/A-B/MINTP/SG/DGET/ DPPN/CNT du 26 Janvier 2015.</p> <p align="center">Valide jusqu'au 26 Janvier 2018.</p>
10	<p align="center">Sol Solution Afrique Centrale</p> <p>Tél. : 33 01 96 23 / 77 77 73 09 BP : 5 983 Yaoundé</p>	B	<p>Groupe I : Sols et Fondations Groupe II : Granulats Groupe III : Liants hydrauliques/Bétons/ Mortiers Tuiles/Produits Céramiques Groupe V : Résines/Produits Bitumineux/ Bitumes. Groupe VI : Auscultation des chaussées/ Bâtiments et Ouvrages d'Art Groupe VII : Peintures et Produits Chimiques</p>	<p align="center">Arrêté : N°003/A-B/MINTP/SG/DGET/ DPPN/CNT du 23 Avril 2014</p> <p align="center">Valide jusqu'au 23 Avril 2017</p>
5	<p>Tél. : 22 23 85 54 / 99 68 87 40 BP : 3 256 Yaoundé Email : infra-sol_2000@yahoo.fr</p>	B	<p>Groupe IV : Aciers/Bois Groupe V : Résines/Produits Bitumineux/ Bitumes. Groupe VI : Auscultation des chaussées/ Bâtiments et Ouvrages d'Art</p>	<p align="center">N°015/A-B/MINTP/SG/DENP/ CNT du 26 Juin 2013.</p> <p align="center">Valide jusqu'au 26 Juin 2016</p>
6	<p align="center">GEOFOR S.A</p> <p>Tél. : 33 43 96 18 / 699 94 82 28 BP : 1 883 Douala Email : info@geofor.org</p>	B	<p>Groupe I : Sols et Fondations Groupe II : Granulats Groupe III : Liants hydrauliques/Bétons/ Mortiers Tuiles/Produits Céramiques Groupe IV : Aciers/Bois Groupe VI : Auscultation des chaussées/ Bâtiments et Ouvrages d'Art Groupe VII : Peintures et Produits Chimiques</p>	<p align="center">Arrêté : N°014/A-B/MINTP/SG/DGET/ DPPN/CNT du 14 Avril 2015</p> <p align="center">Valide jusqu'au 14 Avril 2018</p>
	<p align="center">GEOLAB</p>		<p>Groupe I : Sols et Fondations Groupe II : Granulats Groupe III : Liants hydrauliques/Bétons/ Mortiers Tuiles/Produits Céramiques</p>	<p align="center">Arrêté :</p>

12	Centre d'Etude et de Contrôle Géotechniques (CECG) Tél: (237) 99 51 72 75 / 99 51 86 29 (240) 222 25 72 43 BP: 7 859 Douala Email: cecg_viba@yahoo.fr	C	Groupe I : Sols et Fondations Groupe II : Granulats, à l'exception des essais DEVAL et LOS ANGELES Groupe III : Liants hydrauliques/Bétons/ Mortiers/Tuiles/Produits Céramiques	Arrêté : N°005/A-C/MINTP/SQ/DGET/ DPPN/CNT du 22 Mai 2014. Valide jusqu'au 22 Mai 2017.
13	GEO WATER ENGINEERING (GWE) Tél: 33 01 54 93 / 96 60 64 04 / 99 75 93 38 BP: 4865 Douala Email: geowatereng@yahoo.fr	C	Groupe I : Sols et Fondations Groupe II : Granulats, à l'exception des essais DEVAL et LOS ANGELES Groupe III : Liants hydrauliques/Bétons/ Mortiers/Tuiles/Produits Céramiques	Arrêté : N°006/A-C/MINTP/SQ/DGET/ DPPN/CNT du 22 Mai 2014. Valide jusqu'au 22 Mai 2017.
14	Laboratoire d'Etude et de Contrôle des Travaux Publics du Cameroun (LETP) Tél: 77 82 95 38 / 96 69 45 49 BP: 8583 Douala Email: emmanueltooc@yahoo.fr	C	Groupe I : Sols et Fondations Groupe II : Granulats Groupe III : Liants hydrauliques/Bétons/ Mortiers/Tuiles/Produits Céramiques Groupe V : Résines/Produits Bitumineux/ Bitumes.	Arrêté : N°007/A-C/MINTP/SQ/DGET/ DPPN/CNT du 22 Mai 2014. Valide jusqu'au 22 Mai 2017.

NR : La demande de renouvellement d'un agrément doit parvenir à la Commission quatre (04) mois avant la date d'expiration de l'agrément en cours.

Yaoundé, le

03 AOU 2015

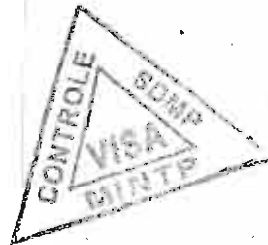
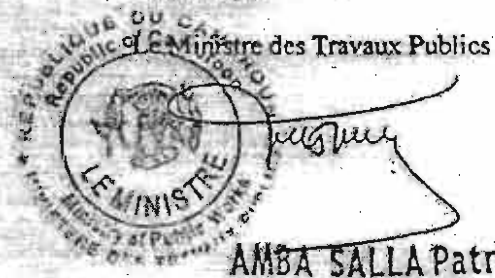

	(240) 222 25 72 43 BP: 7 859 Douala Email: cecg_viba@yahoo.fr		Groupe III : Liants hydrauliques/Bétons/ Mortiers/Tuiles/Produits Céramiques	Valide jusqu'au 22 Mai 2017.
13	GEO WATER ENGINEERING (GWE) Tél: 33 01 54 93 / 96 60 64 04 / 99 75 93 38 BP: 4865 Douala Email: geowatereng@yahoo.fr	C	Groupe I : Sols et Fondations Groupe II : Granulats, à l'exception des essais DEVAL et LOS ANGELES Groupe III : Liants hydrauliques/Bétons/ Mortiers/Tuiles/Produits Céramiques	Arrêté : N°006/A-C/MINTP/SQ/DGET/ DPPN/CNT du 22 Mai 2014. Valide jusqu'au 22 Mai 2017.
14	Laboratoire d'Etude et de Contrôle des Travaux Publics du Cameroun (LETP) Tél: 77 82 95 38 / 96 69 45 49 BP: 8583 Douala Email: emmanueltooc@yahoo.fr	C	Groupe I : Sols et Fondations Groupe II : Granulats Groupe III : Liants hydrauliques/Bétons/ Mortiers/Tuiles/Produits Céramiques Groupe V : Résines/Produits Bitumineux/ Bitumes.	Arrêté : N°007/A-C/MINTP/SQ/DGET/ DPPN/CNT du 22 Mai 2014. Valide jusqu'au 22 Mai 2017.